

H1 XLR Handy Recorder

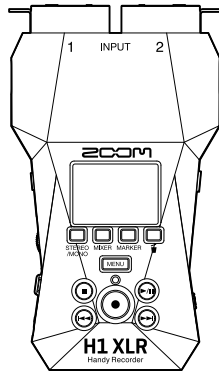

Guía de inicio rápido

En la siguiente página web encontrará apps de software y otros documentos relacionados con este producto.



zoomcorp.com/help/h1xlr

Lea las precauciones de uso y seguridad antes de utilizar esta unidad.

© 2024 ZOOM CORPORATION

Queda prohibida la copia o reproducción de este documento, tanto completa como parcial, sin el correspondiente permiso.

Puede que vuelva a necesitar este manual en el futuro. Consérvelo siempre en un lugar seguro a la vez que accesible.

El contenido de este documento y las especificaciones de este producto pueden ser modificadas sin previo aviso.

No es posible una visualización correcta en dispositivos con pantallas de escala de grises.

Inserción de tarjetas microSD

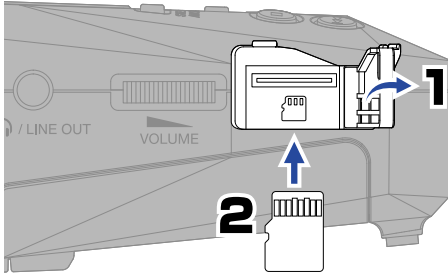

Soportes de grabación admitidos:
microSDHC: 4 GB – 32 GB
microSDXC: 64 GB – 1 TB
Le recomendamos que utilice tarjetas microSD cuyo funcionamiento haya sido confirmado con este producto. Consulte en la web de ZOOM (zoomcorp.com) la información acerca de las tarjetas microSD cuyo funcionamiento ha sido confirmado con esta unidad.

- Apague siempre la unidad antes de introducir o extraer una tarjeta microSD.
- Para extraer una tarjeta microSD, empujela un poco más dentro de la ranura; un resorte la expulsará un poco y entonces extráigala completamente.

Encendido

Abra mientras pulsa hacia abajo.

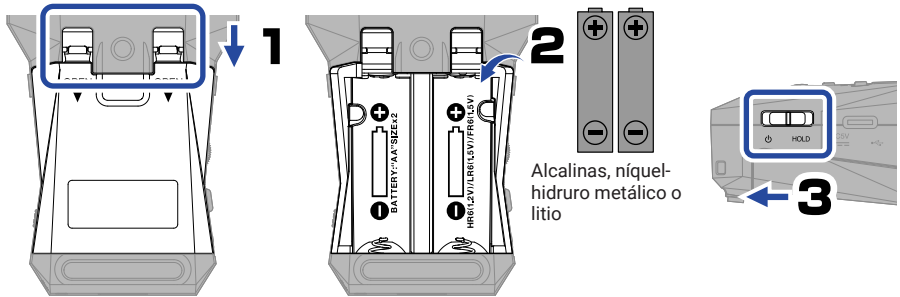

A la hora de usar esta unidad a pilas, siga estas precauciones para evitar posibles fugas.

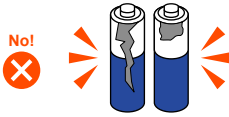

No utilice las pilas si su exterior está inflado o dañado.

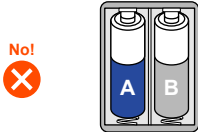

Nunca mezcle pilas de distintos tipos o de diferentes fabricantes.



Nunca use a la vez pilas viejas y nuevas.

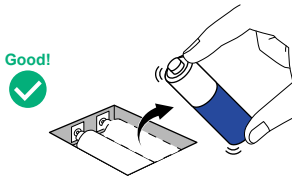

Extraiga las pilas gastadas lo antes posible. Extraiga las pilas aunque estén cargadas cuando no vaya a usar la unidad durante un tiempo prolongado.

También puede usar un adaptador de corriente específico (ZOOM AD-17) o una batería USB portátil opcional.

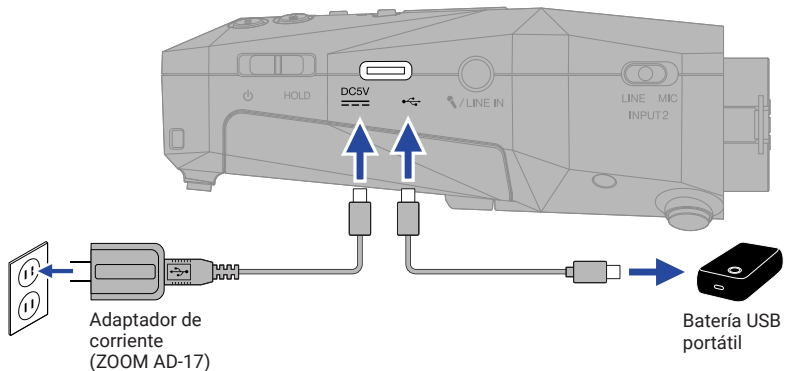

Ajustes iniciales

Ajustes de accesibilidad



Use / para elegir un elemento de ajuste y pulse para confirmarlo.

Esta unidad incluye una función que permite activar una guía vocal y una serie de pitidos para ayudar a personas con discapacidad visual.

Mantenga pulsado con la pantalla inicial activa para activar/desactivar inmediatamente esta guía vocal.

Ajuste de idioma

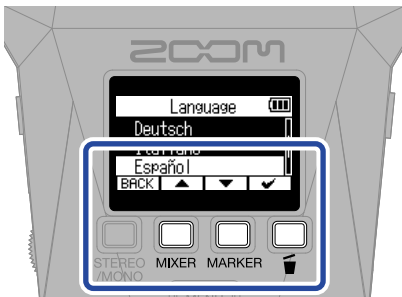

Use / para elegir el idioma y pulse para confirmar.

Ajuste de formato de fecha



El año, mes y día será usado en los nombres de ficheros de grabación en el orden que ajuste aquí.

Ajustes de fecha y hora

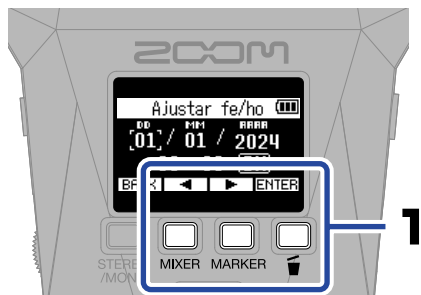

Elija un elemento de ajuste y pulse **ENTER** para confirmarlo.

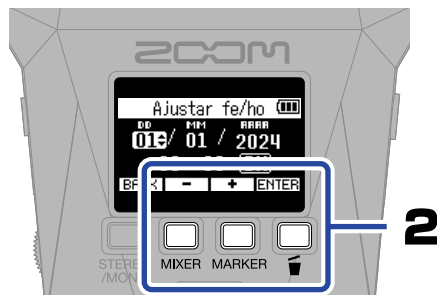

Modifique el valor y pulse para confirmarlo.

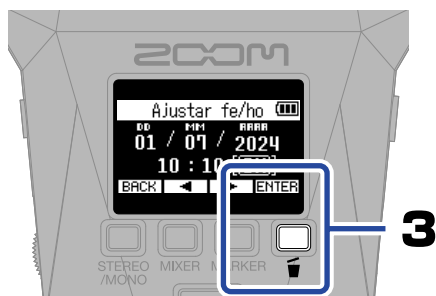

Tras ajustar todos los elementos, elija "OK" y pulse para completar el ajuste de fecha y hora.

Si la unidad no recibe corriente desde un adaptador o de las pilas durante mucho tiempo, los ajustes de fecha y hora serán reiniciados. Si la pantalla Ajustar fe/ho aparece al encender la unidad, ajuste estos valores de nuevo.

Ajuste de tipo de pilas



Ajuste correctamente el tipo de pilas usadas para que sea visualizada con precisión la carga restante de las pilas.

Le recomendamos que ejecute pruebas de tarjeta SD sobre las tarjetas microSD después de comprarlas o si las ha usado en otro dispositivo diferente.

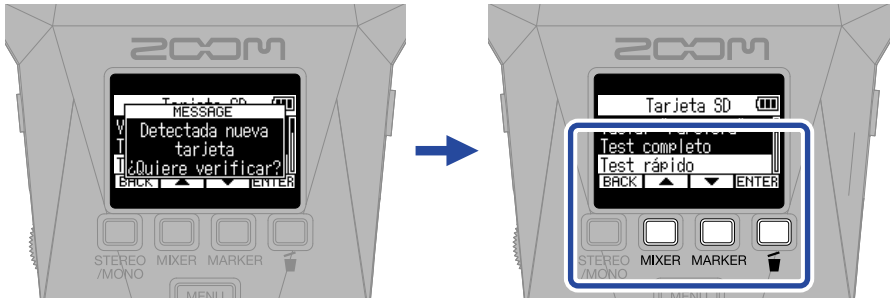

Un test rápido puede comprobar el rendimiento de una tarjeta microSD de forma rápida (en unos 30 segundos) independientemente de su capacidad.

Un test completo comprobará la tarjeta microSD entera, por lo que la cantidad de tiempo necesaria para el mismo dependerá de su capacidad (unas 15 para tarjetas de 64 GB).

Una vez que haya completado los ajustes, aparecerá la pantalla inicial.

■ Resumen de la pantalla inicial

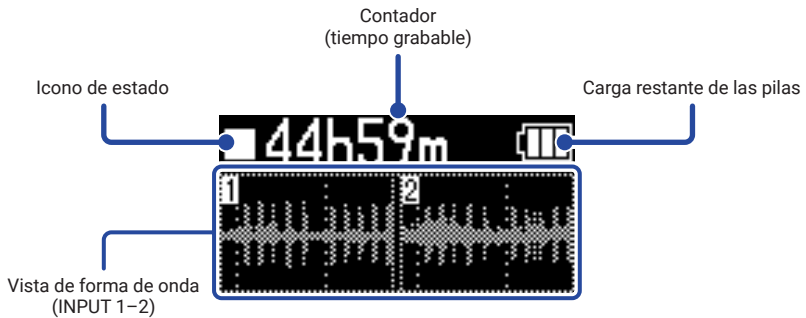

En la mayoría de las pantallas de submenú de la pantalla de menú puede pulsar **MENU** para volver rápidamente a la pantalla inicial.

Preparativos para la grabación

■ Ajuste del formato de fichero

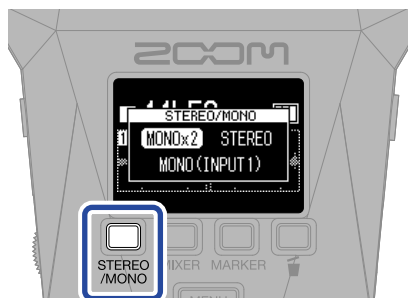

Conexión de dispositivos

■ Conexión de mezcladores y otros equipos de nivel de línea

Coloque  en el panel izquierdo (y/o derecho) a la posición LINE.

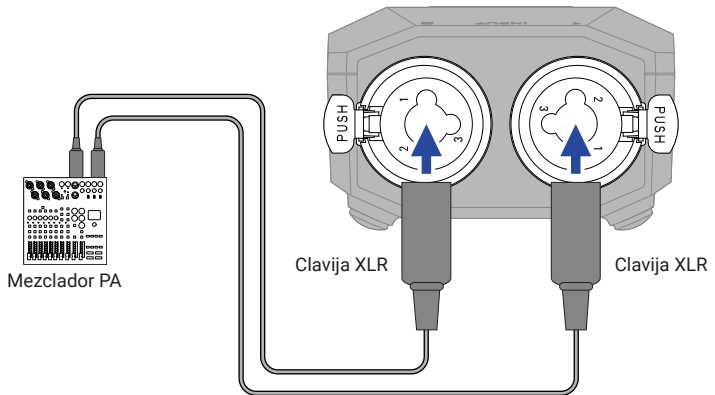
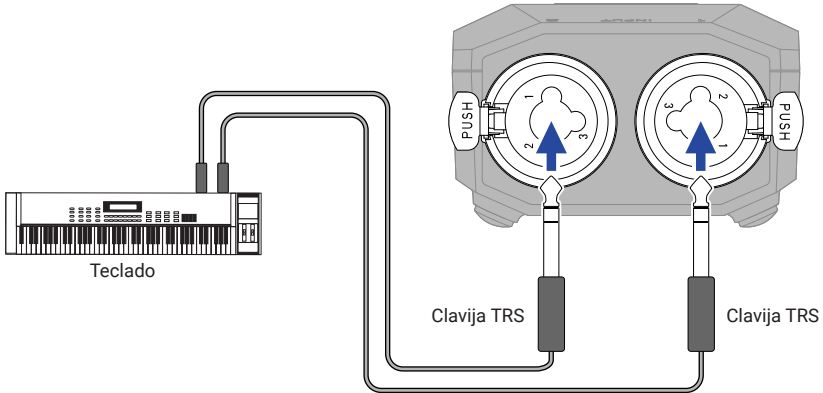

■ Conexión de micros dinámicos/de condensador

Coloque  en el panel izquierdo (o derecho) a la posición MIC.

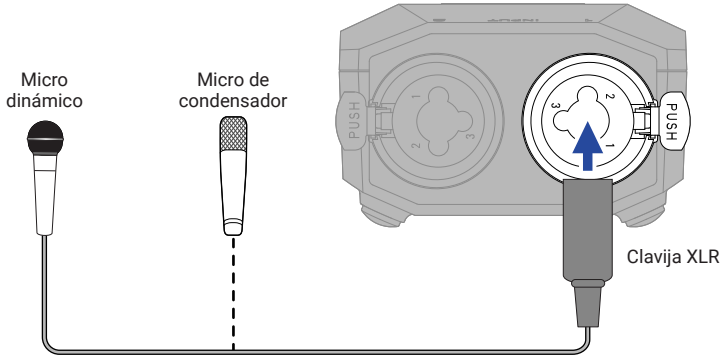

- Ajuste de la alimentación fantasma
Active la alimentación fantasma para las entradas en las que haya conectado micros de condensador.

No aplique alimentación fantasma a dispositivos que no la admitan. El hacerlos podría dañar dicho dispositivo.

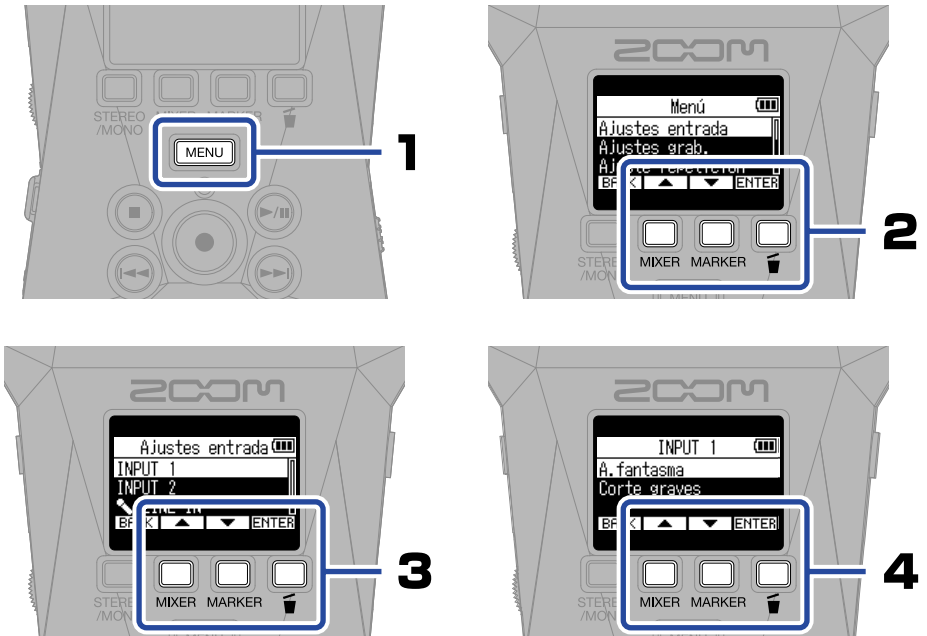

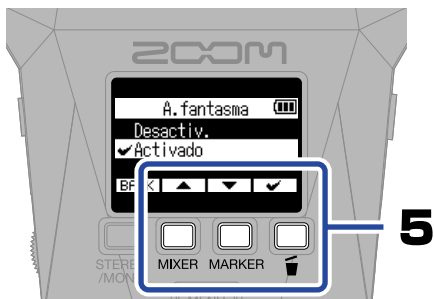

■ Conexión de micro inalámbricos

Coloque  en el panel izquierdo y/o derecho a la posición LINE.

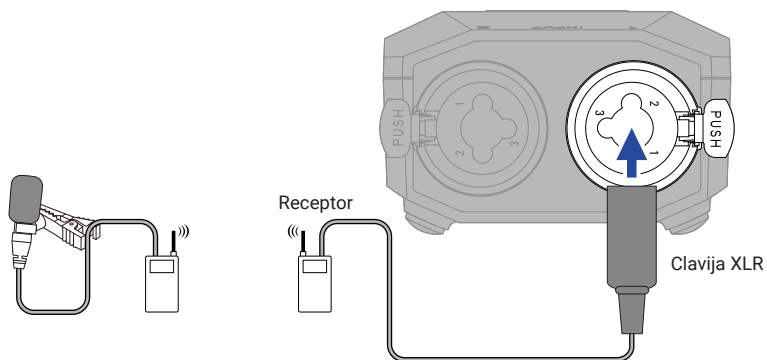

A la hora de desconectar una clavija XLR, tire de ella mientras pulsa la pestaña  del conector.

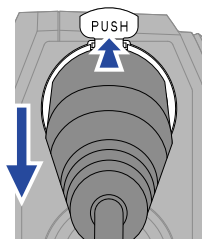

■ Conexión de micros que necesitan la función plug-in power

Puede usar la toma MIC/LINE IN para la grabación en lugar de las tomas INPUT 1 e INPUT 2.

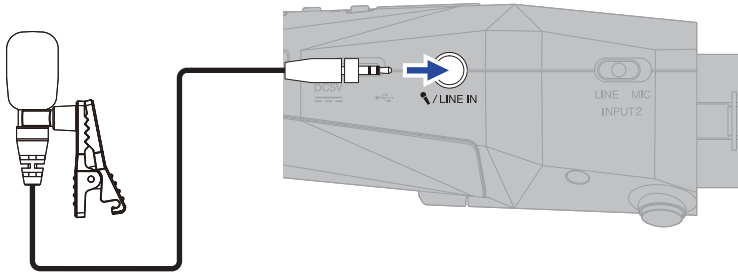

- Ajuste de la función plug-in power

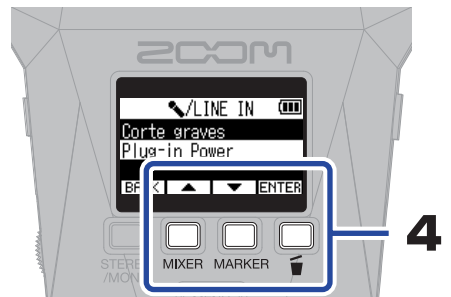
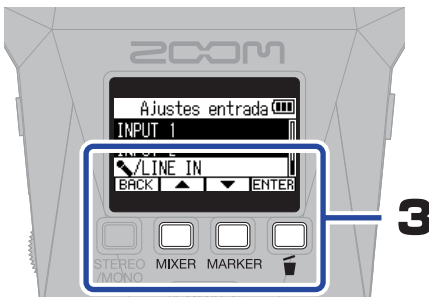
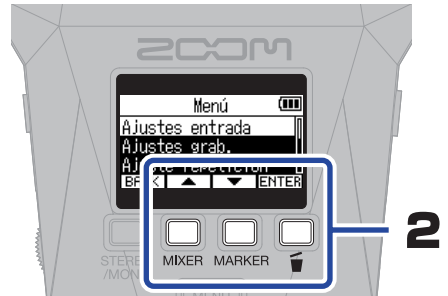
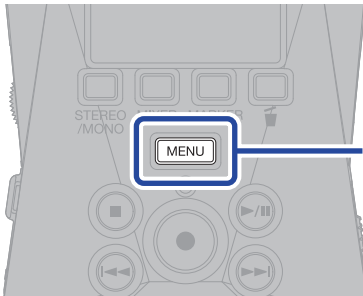

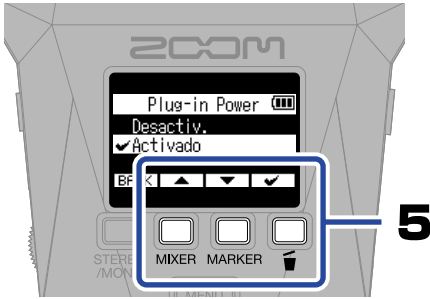

Activación de la función plug-in power.

Cuando use un micro lavalier mono, la señal del canal izquierdo será grabada sola como un fichero mono si pulsa para elegir "MONO (L)".

STEREO
/MONO

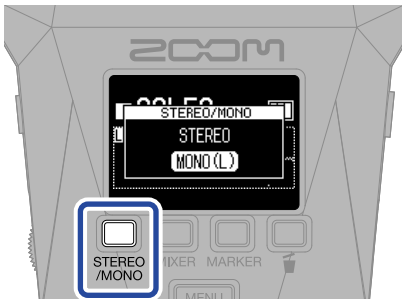

Ajuste del volumen

■ Conexión de auriculares y ajuste del volumen

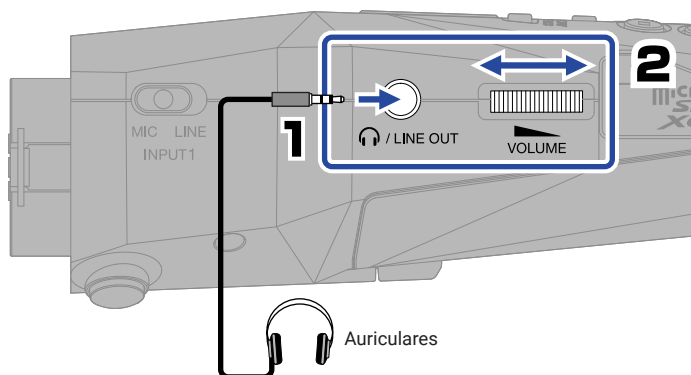

■ Ajuste del balance de los sonidos de entrada

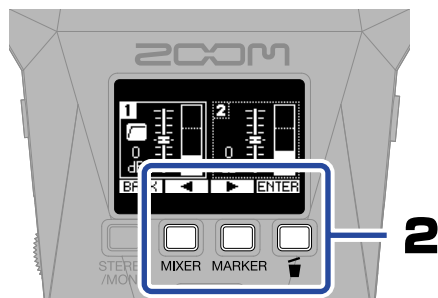
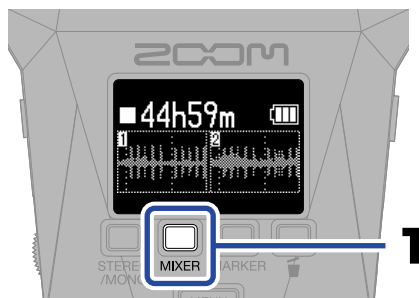

Elija una pista y confírmela.

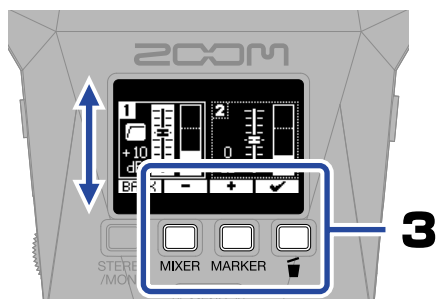

El balance que ajuste aquí será usado para la grabación.

Ajuste el balance del sonido de entrada y confírmelo.

Si ajusta la función de corte de graves podrá reducir el ruido del viento y los petardeos vocales.

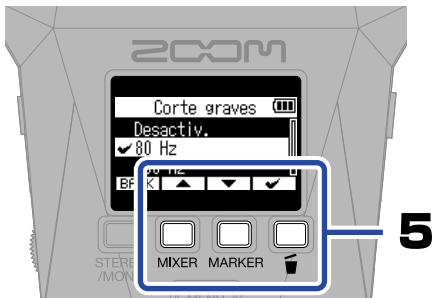
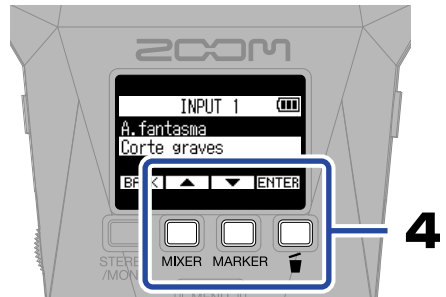
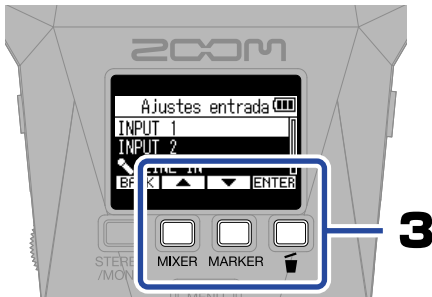
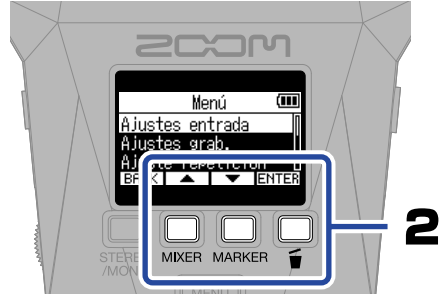
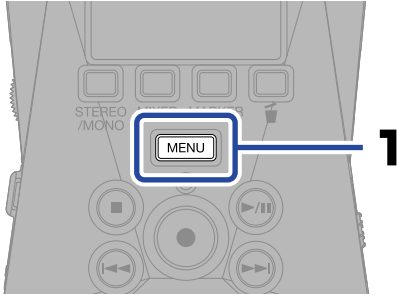

Grabación







El piloto se iluminará en rojo y la grabación se pondrá en marcha.

Deslice  hacia HOLD para evitar errores accidentales durante la grabación.

■ Operaciones posibles durante la grabación



	Esto añade un marcador para realizar búsquedas durante la reproducción.
	Esto detiene la grabación y traslada el fichero a la papelera.
	Esto inicia o deja en pausa la reproducción.
	Esto detiene la grabación.

Reproducción de grabaciones



Esto pone en marcha la reproducción.

■ Operaciones posibles durante la reproducción

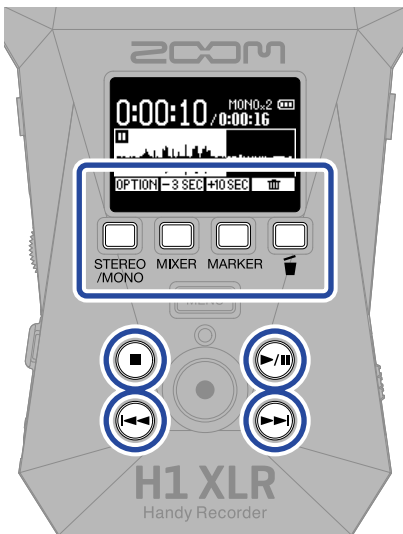

	Puede usar, por ejemplo, la normalización, exportación y reproducción repetida A-B.
	Úselos para desplazar hacia delante/atrás la posición del fichero de reproducción.
	Traslada el fichero a la papelera.
	Esto detiene la reproducción. Púlselo con el fichero parado para volver a la pantalla inicial.
	Esto inicia y activa la pausa de la reproducción.
	Esto hace que vaya al principio del fichero o a la marca anterior. Cerca del principio del fichero, esto abre el listado de ficheros. Manténgalo pulsado para un rebobinado.
	Hace que vaya a la marca siguiente. Si no hay marcas, esto abre el listado de ficheros. Manténgalo pulsado para un avance rápido.

Acceso a la ayuda online (código 2D)

Elija el elemento de Ayuda en el menú para hacer que aparezca un código 2D.
Escanee este código con un smartphone para acceder a información detallada de este producto.

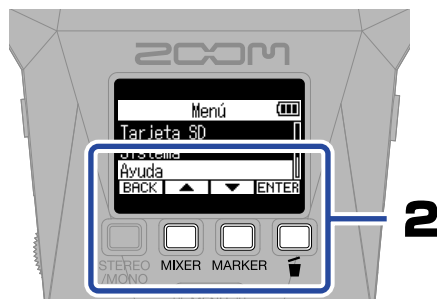
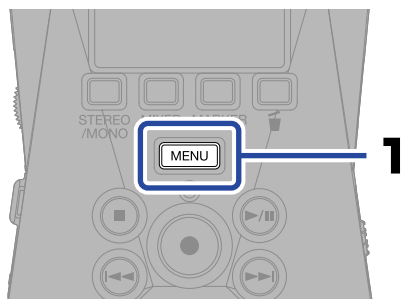

zoomcorp.com/help/h1xlr

Función de las partes

■ Panel superior

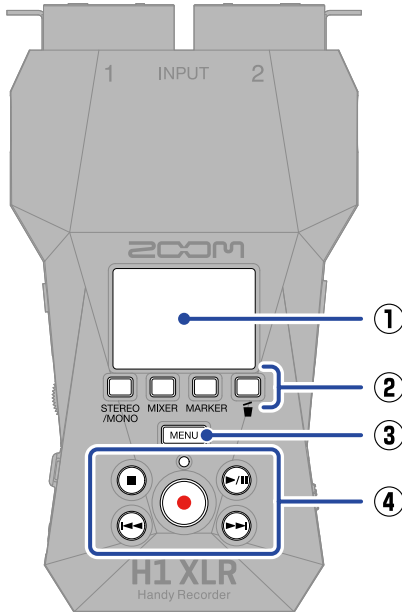

① Pantalla

Muestra distintos tipos de información.



② Botones operativos

Con la pantalla inicial activa, úselos para realizar ajustes de formato de fichero y de mezclador, añadir marcadores a los ficheros de grabación y trasladarlos a la papelera. Si no está activa la pantalla inicial, estos botones tendrán funciones indicadas por iconos en la parte inferior de la pantalla.

③ Botón MENU

Púlselo para acceder a la pantalla Menu.

④ Botones de control de transporte

 Botón STOP	Detiene la grabación y la reproducción.
 Botón PLAY/PAUSE	Esto inicia y activa la pausa de la reproducción de los ficheros grabados.
 Botón y piloto REC	Esto inicia la grabación. El piloto se ilumina durante la grabación.
 Botón REW	Esto se desplaza al inicio del fichero o a la marca anterior. Cerca del inicio del fichero hace que aparezca la pantalla de listado de ficheros. Manténgalo pulsado para un rebobinado.
 Botón FF	Va a la marca siguiente. Si no hay ninguna marca, abre el listado de ficheros. Manténgalo pulsado para un avance rápido.

■ Panel izquierdo

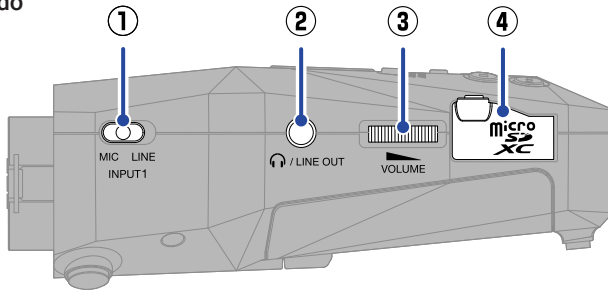

① Interruptor de nivel de entrada (MIC/LINE)

Ajústelo de acuerdo al dispositivo conectado a la toma INPUT 1.

② Toma PHONE/LINE OUT

Emite sonido a unos auriculares o a un dispositivo conectado.

③ Dial VOLUME

Úselo para ajustar el volumen emitido desde el altavoz y los auriculares.

④ Ranura de tarjeta microSD

Introduzca aquí una tarjeta microSD.

■ Panel derecho

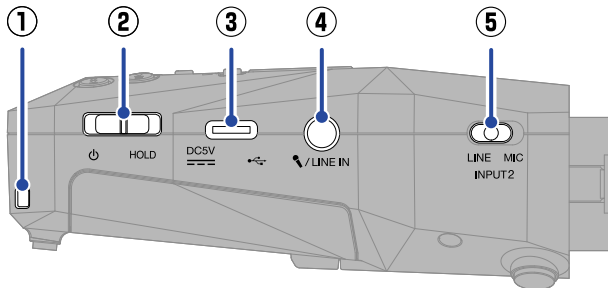

① Muesca para bandolera

Ajuste aquí una bandolera.

② Interruptor POWER/HOLD

Úselo para encender/apagar la unidad y para desactivar los botones operativos.

③ Puerto USB (tipo C)

Conéctelo a un ordenador, smartphone o tablet para usar funciones de transferencia de ficheros e interface audio.

Esto también admite la alimentación por bus USB.

Utilice un cable USB que admita la transferencia de datos.

④ Toma MIC/LINE IN

Aquí puede conectar un micro o dispositivo de nivel de línea externo para grabar con él. Esta toma admite micros que usen la función plug-in power.

⑤ Interruptor de nivel de entrada (MIC/LINE)

Ajústelo de acuerdo al dispositivo conectado a la toma INPUT 2.

■ Panel inferior

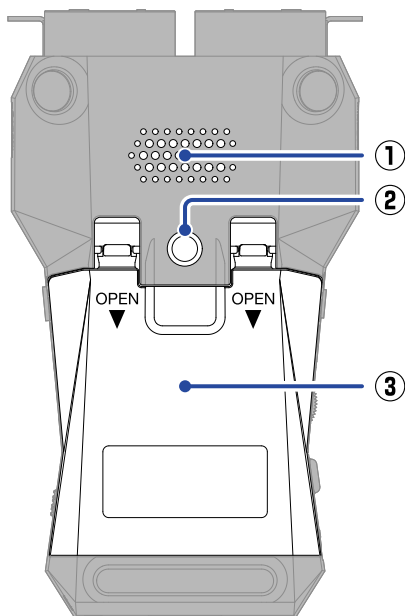

① **Altavoz**

El sonido es emitido por aquí durante la reproducción de ficheros.

② **Rosca para montaje en trípode**

Úsela para la instalación de un trípode.

③ **Tapa de las pilas**

Ábrala a la hora de introducir y extraer las pilas AA.

■ Panel trasero

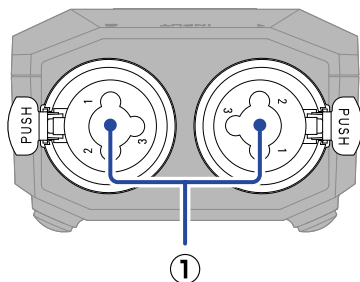

① **Tomas INPUT 1 y 2**

Conecte aquí micros e instrumentos. Estas tomas admiten tanto clavijas XLR como de 6,3 mm (TRS).

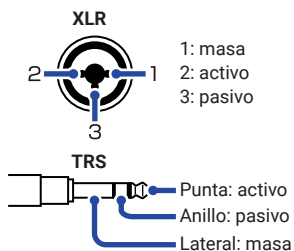

Otras funciones

■ Funciones USB

• Interface audio

Si la unidad está conectada a un ordenador, smartphone o tablet, podrá usarla como un interface audio de 2 entradas/2 salidas.

Para conectar esta unidad con un ordenador Windows cuando use el ajuste de 44.1 kHz/32 bits flotante o 48 kHz/32 bits flotante deberá instalar un driver o controlador. Puede descargarse la última versión disponible de este driver desde la web de ZOOM (zoomcorp.com/help/h1xlr).

• Transferencia de ficheros

Si la unidad está conectada a un ordenador, smartphone o tablet, podrá comprobar y trasladar los ficheros de la tarjeta microSD.

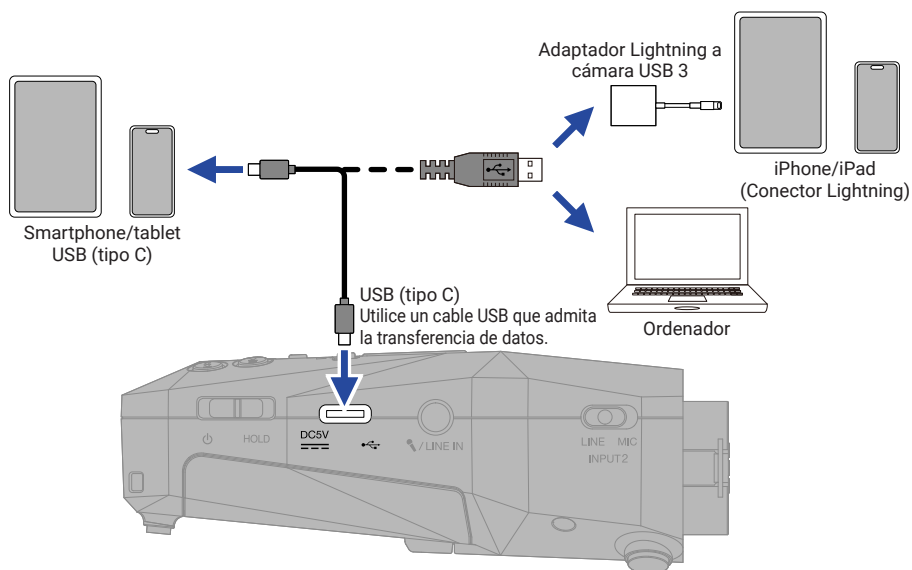

Resolución de problemas

No es emitido sonido o el volumen es muy bajo

- Compruebe las conexiones de auriculares y LINE OUT.
- Confirme que el volumen de los auriculares y el nivel de salida de línea no sean demasiado bajos.
- Compruebe la orientación del micrófono o los ajustes de volumen del equipo conectado.
- Compruebe los ajustes del mezclador.

- Compruebe  y .

El sonido monitorizado distorsiona

- Use  para ajustar el volumen.
- Compruebe los ajustes del mezclador.

Aparece en pantalla "INPUT OVERLOAD!"

- Compruebe .
- El sonido de entrada es demasiado potente. Si está usando un micro, aumente la separación entre el micro y la fuente de sonido.
- El viento también puede provocar la recepción de ruidos potentes. Le recomendamos que utilice el ajuste Lo Cut para reducir el ruido si el micro recibe viento directo, por ejemplo, durante la grabación en exteriores o cuando el micrófono esté muy cerca de un altavoz.

No es posible grabar

- Compruebe que haya espacio libre en la tarjeta microSD.
- Compruebe que haya una tarjeta microSD introducida correctamente en la ranura para tarjetas.

Cortes en el sonido grabado

- Haga un test de la tarjeta microSD. Consulte el Manual de instrucciones para más detalles.
- Use el H1 XLR para formatear la tarjeta microSD.
- Le recomendamos que utilice tarjetas microSD cuyo funcionamiento haya sido confirmado con este producto. Consulte en la web de ZOOM (zoomcorp.com) más información acerca de las tarjetas microSD cuyo funcionamiento ha sido verificado con esta unidad.

La unidad no es reconocida por el ordenador cuando está conectada a uno

- Utilice un cable USB que admita la transferencia de datos.

La fecha y la hora son reiniciadas con mucha frecuencia

- Si la unidad no recibe corriente desde un adaptador o unas pilas durante mucho tiempo, los ajustes de fecha y hora será reiniciados. Si aparece la pantalla de ajuste de fecha/hora durante el arranque, ajústelas nuevamente.

No es posible usar la unidad

- Compruebe que  no esté colocado en HOLD.

Los nombres de productos, marcas registradas y nombres de empresas que aparecen en este documento son propiedad de sus respectivas empresas.

Microsoft y Windows son marcas comerciales del grupo de empresas Microsoft.

iPad, iPhone y Lightning son marcas comerciales de Apple Inc.

El logo de microSDXC es una marca comercial de SD-3C LLC.

USB Type-C es una marca comercial del USB Implementers Forum.

Todas las marcas comerciales y marcas registradas que aparecen en este documento lo hacen solo con fines de identificación y no pretenden infringir los derechos de autor de sus respectivos propietarios.

Está prohibida por ley la grabación de cualquier fuentes con derechos de autor, incluyendo CDs, discos, cintas, actuaciones en directo, videos y emisiones, sin el permiso expreso y por escrito del propietario legal de dichos derechos salvo para el uso y disfrute personal. ZOOM CORPORATION no asumirá ninguna responsabilidad relacionada con posibles infracciones contra los derechos de autor.

Las ilustraciones y pantallas que aparecen en este documento pueden ser distintas a las que aparezcan en el producto final.



4-4-3 Kanda-surugadai, Chiyoda-ku, Tokyo 101-0062 Japan

zoomcorp.com