



AC-2

ACOUSTIC CREATOR

Mode d'emploi

Merci beaucoup d'avoir choisi un **AC-2 ZOOM** (que nous appellerons ci-après « **AC-2** »). Veuillez lire attentivement ce mode d'emploi afin de bien comprendre les fonctions de l'**AC-2** pour que vous puissiez l'exploiter au mieux durant de nombreuses années. Conservez ce mode d'emploi dans un endroit pratique pour vous y référer si nécessaire.

Sommaire

Précautions de sécurité et d'emploi	2	Réglage de la reverb	10
Introduction	3	Emploi de la fonction Boost	11
Nomenclature des parties	4	Emploi de la fonction Anti-feedback	11
Branchement d'une guitare	6	Emploi de l'accordeur	12
Branchement de dispositifs de sortie ...	6	Indication du type des piles/batteries utilisées	12
Mise sous tension	7	Branchement d'un équipement audio ...	13
Réglage du type de capteur/micro	8	Mise à jour du firmware	14
Réglage du volume	8	Guide de dépannage	15
Réglage du type de guitare source	9	Caractéristiques techniques.....	15
Réglage de l'égalisation	10		

© 2017 ZOOM CORPORATION

La copie ou la reproduction partielle ou totale de ce document sans permission est interdite.

Les noms de fabricants et de produits sont des marques commerciales ou déposées de leurs détenteurs respectifs.

Ces noms ont pour seul but d'illustrer les caractéristiques sonores et n'indiquent aucune affiliation avec ZOOM Corporation.

Précautions de sécurité et d'emploi

Précautions de sécurité

Dans ce mode d'emploi, des symboles servent à mettre en évidence des avertissements et précautions que vous devez lire pour éviter les accidents. La signification de ces symboles est la suivante :



Risque de blessures sérieuses voire mortelles.



Risque de blessures corporelles ou de dommages pour l'équipement.

Autres symboles utilisés



Une action obligatoire.



Une action interdite.



Danger

Fonctionnement avec adaptateur secteur

- Utilisez toujours un adaptateur secteur pour CC 9 V de 500mA avec pôle négatif au centre (ZOOM AD-16).
- Ne faites rien qui puisse entraîner un dépassement de la valeur nominale des prises d'alimentation et autres équipements de raccordement électrique.
Avant d'utiliser cet équipement dans un pays étranger ou dans une autre région où la tension électrique diffère, consultez toujours au préalable un revendeur de produits ZOOM et utilisez l'adaptateur secteur approprié.

Fonctionnement sur piles

- Utilisez 2 piles 1,5 V AA du commerce (piles alcalines ou batteries nickel-hydrure métallique).
- Lisez attentivement les avertissements sur les piles avant l'utilisation.
- Gardez toujours le compartiment des piles fermé pendant l'utilisation.

Modifications

- N'ouvrez pas le boîtier et ne modifiez pas le produit.



Attention

Manipulation du produit

- Ne laissez pas tomber l'unité, ne la heurtez pas et ne lui appliquez pas une force excessive.
- Veillez à ne pas y laisser entrer d'objets étrangers ni de liquide.

Environnement de fonctionnement

- Ne pas utiliser en cas de températures extrêmes, hautes ou basses.
- Ne pas utiliser près de chauffages, de poêles et autres sources de chaleur.
- Ne pas utiliser en cas de très forte humidité ou de risque d'éclaboussures.
- Ne pas utiliser dans des lieux soumis à de fréquentes vibrations.
- Ne pas utiliser dans des lieux où il y a beaucoup de poussière ou de sable.

Manipulation de l'adaptateur secteur

- Pour débrancher la fiche d'alimentation d'une prise secteur, saisissez toujours la fiche elle-même.
- Débranchez le cordon d'alimentation de la prise secteur lorsque l'unité doit rester inutilisée pendant une longue période et en cas d'orage.

Manipulation des piles

- Installez les piles en respectant les orientations +/- correctes.
- Utilisez les piles indiquées.
Ne panachez pas des piles neuves et des piles anciennes. Ne panachez pas des piles de types ou marques différents.
- Retirez les piles si l'unité doit rester inutilisée pendant une longue période.
En cas de fuite, essayez soigneusement le boîtier et les bornes des piles pour retirer le liquide s'étant échappé.

Câbles de connexion et prises d'entrée/sortie

- Éteignez toujours tous les appareils avant de connecter des câbles.
- Débranchez toujours tous les câbles de connexion et l'adaptateur secteur avant de déplacer l'unité.

Volume

- N'utilisez pas le produit à fort volume durant longtemps.

Précautions d'emploi

Interférences avec d'autres appareils électriques

Pour des raisons de sécurité, l'**AC-2** a été conçue afin de minimiser son émission d'ondes électromagnétiques et supprimer les interférences d'ondes électromagnétiques externes. Toutefois, un équipement très sensible aux interférences ou émettant de puissantes ondes électromagnétiques peut entraîner des interférences s'il est placé à proximité. Si cela se produit, éloignez l'**AC-2** de l'autre appareil.
Avec tout type d'appareil électronique à commande numérique, y compris l'**AC-2**, les interférences électromagnétiques peuvent entraîner un mauvais fonctionnement, altérer voire détruire les données et causer d'autres problèmes inattendus. Prenez toujours toutes vos précautions.

Nettoyage

Utilisez un chiffon sec et doux pour nettoyer l'extérieur de l'unité si elle est sale. Si nécessaire, utilisez un chiffon humidifié bien essoré pour la nettoyer.
N'utilisez jamais de nettoyants abrasifs, de cires ou de solvants, tels qu'alcool, benzène et diluant pour peinture.

Panne et mauvais fonctionnement

Si l'unité est en panne ou fonctionne mal, mettez-la immédiatement hors tension, débranchez l'adaptateur secteur et débranchez les autres câbles. Contactez le magasin dans lequel vous avez acheté l'unité ou le SAV ZOOM avec les informations suivantes : modèle, numéro de série du produit et symptômes spécifiques de la panne ou du mauvais fonctionnement, ainsi que vos nom, adresse et numéro de téléphone.

Pour les pays de l'UE



Déclaration de conformité

Introduction

Remodélisation acoustique pour restaurer le timbre de la caisse

Les 16 presets de type de guitare source simulent les caractéristiques sonores de diverses guitares acoustiques ayant des formes de caisse et des propriétés de matériau différentes. En choisissant une guitare source correspondant au type de guitare dont vous jouez, vous pouvez partager avec le public le timbre d'origine, riche et superbe, de votre guitare acoustique durant vos prestations en live.

Préampli de haute qualité utilisable avec de nombreux capteurs et micros

Le préampli a été spécialement conçu pour les guitares acoustiques et peut recevoir les signaux de capteurs piézoélectriques, de micros magnétiques et passifs. Ce préampli pour guitare acoustique offre toute une gamme d'avantages majeurs, dont un égaliseur 3 bandes qui peut être utilisé pour ajuster le son en fonction de l'environnement et une conception à très faible bruit avec un rapport S/B de 120 dB et un bruit de fond de -100 dBu.

Fonction Anti-Feedback à effet minimal sur la qualité du son

La fonction Anti-feedback peut rapidement et efficacement éliminer les accrochages dus au larsen durant une interprétation.

Renforcement sans altération pouvant atteindre 9 dB

La fonction Boost peut réduire les différences de volume entre techniques de jeu de guitare telles que picking, balayage d'accord et autres, ainsi qu'augmenter l'amplification durant les solos.

Nomenclature des parties

■ Face avant

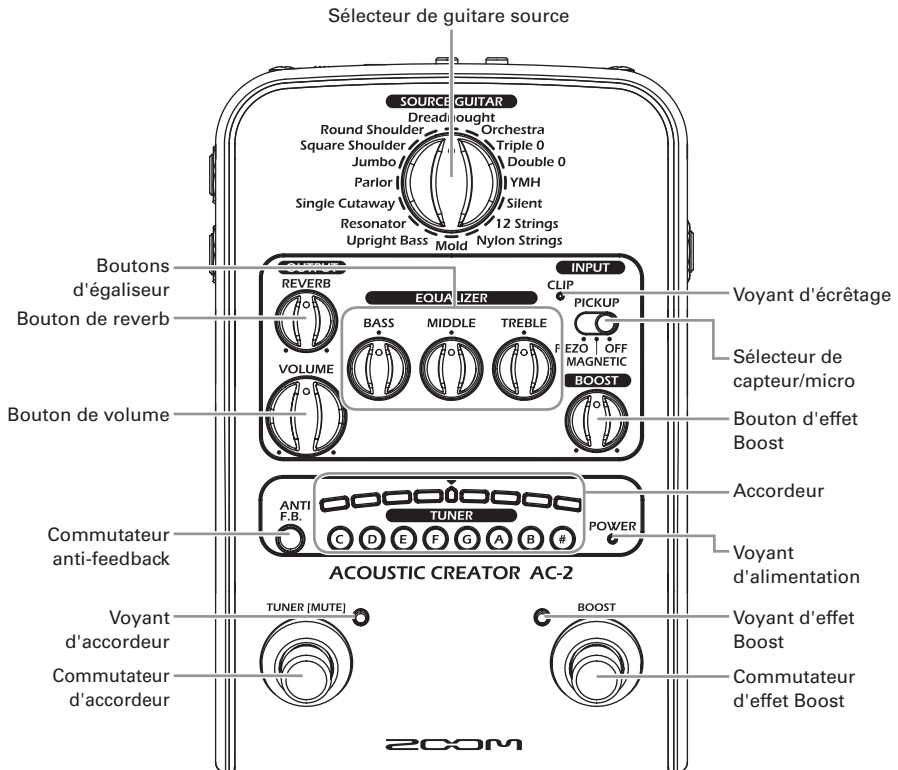

■ Face arrière

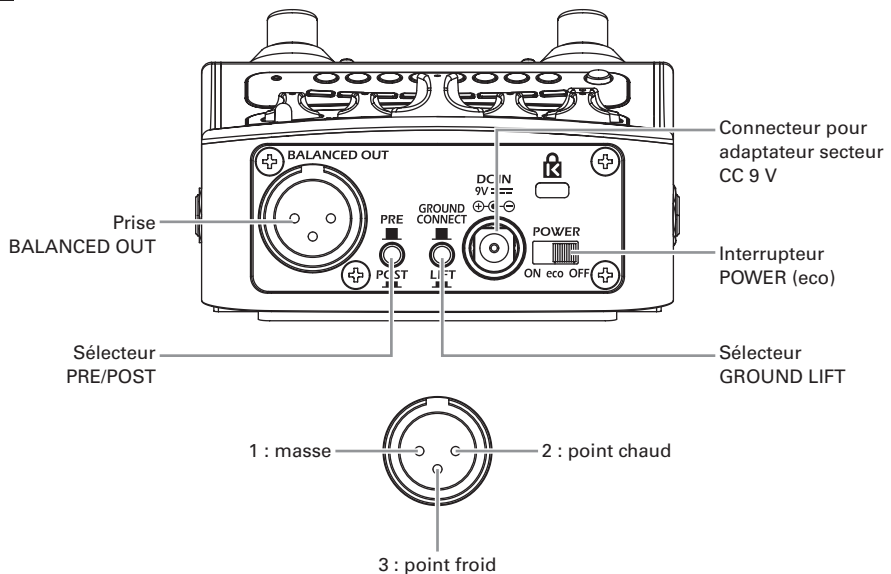

■ Face gauche

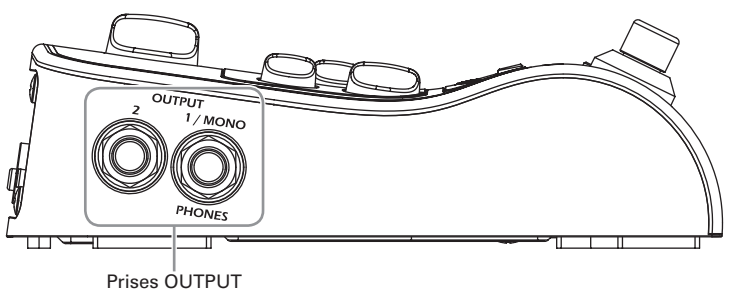

■ Face droite

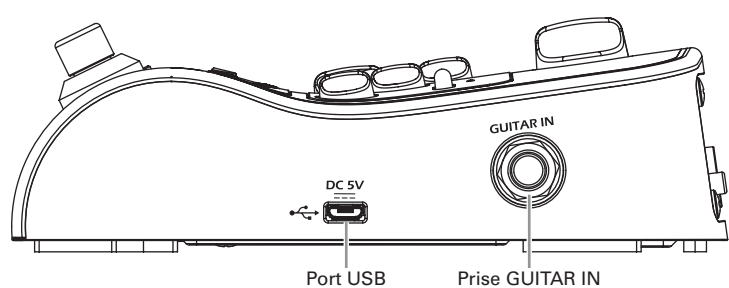

Branchement d'une guitare

Utilisez un câble blindé pour brancher une guitare à l'**AC-2**.

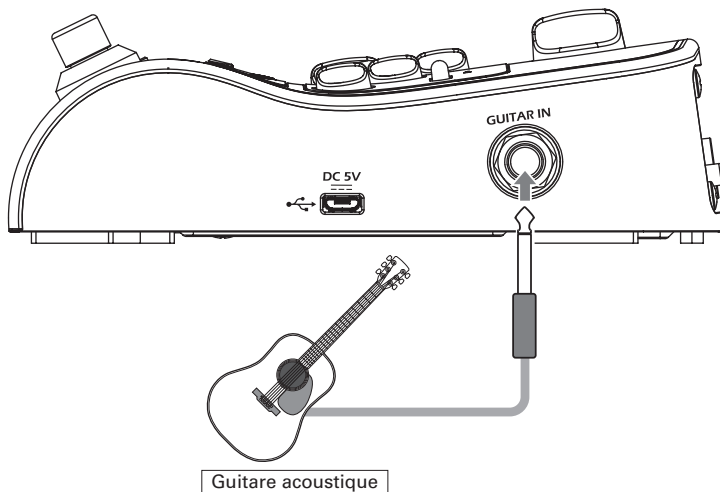

Branchement de dispositifs de sortie

Branchez l'**AC-2** à une sonorisation, un ampli pour guitare acoustique ou autre dispositif de sortie. Pour utiliser un casque, branchez-le en prise 1/MONO/ PHONES.

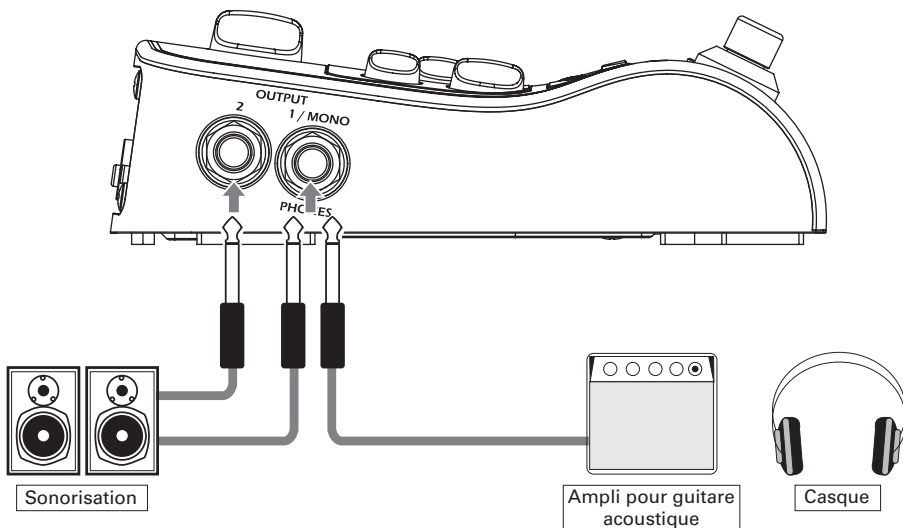

Mise sous tension

- Baissez le volume du dispositif de sortie.



- Préparez la source d'alimentation.

■ Alimentation par adaptateur secteur

Branchez l'adaptateur secteur AD-16 à l'**AC-2**.

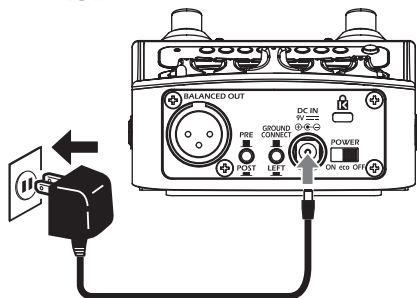

- Basculez l'interrupteur POWER sur « ON » ou « eco ».

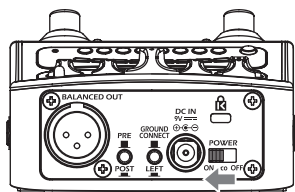

POWER



Voyant d'alimentation (face avant)

Allumé en vert : charge des piles suffisante

Allumé en rouge : charge des piles faible

NOTE

Le voyant d'alimentation clignote en rouge quand la charge des piles est faible.
Remplacez les piles par des neuves.



- Allumez le dispositif de sortie et montez son volume.

À SAVOIR

Vous pouvez aussi utiliser un câble USB pour relier l'**AC-2** à un ordinateur et l'alimenter par le bus USB.

Réglage économique (« eco ») de l'interrupteur POWER

L'alimentation se coupe automatiquement après 10 heures sans utilisation.

Si vous souhaitez que l'unité reste toujours sous tension, réglez l'interrupteur POWER sur « ON ».

Réglage du type de capteur/micro

Réglez le fonctionnement de l'**AC-2** en fonction du type de capteur/micro utilisé.

PICKUP



- **PIEZO** :
Donne les réglages nécessaires aux capteurs piézoélectriques.
- **MAGNETIC** :
Donne les réglages nécessaires aux micros magnétiques.
- **OFF** :
Désactive la fonction de réglage en fonction du capteur/micro.

Réglage du volume

Tournez le bouton **VOLUME** pour régler le volume.

VOLUME

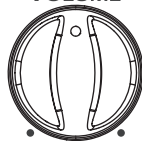

Si vous utilisez des micros actifs :
Réglez le bouton **VOLUME** en position centrale comme niveau de référence.

VOLUME



Si vous utilisez des micros passifs :
Réglez le bouton **VOLUME** en position 3 heures comme niveau de référence.









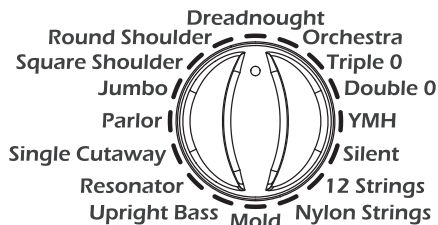







NOTE

Si le voyant d'écrêtage (CLIP) s'allume en rouge, baissez le volume de sortie du capteur/micro.

Réglage du type de guitare source

En choisissant une guitare source correspondant à celle que vous utilisez, le son de la caisse perdu par l'utilisation d'un capteur/micro peut être recréé, restaurant ainsi le son d'origine, riche et superbe, de votre guitare acoustique.



Round Shoulder		Dreadnought	
	Convient aux guitares à caisse round shoulder, comme la série Gibson J.		Convient aux guitares dreadnought, comme la série Martin D.
Square Shoulder		Orchestra	
	Convient aux guitares à caisse square shoulder, comme la Gibson Hummingbird.		Convient aux guitares orchestra, comme la série Martin OM.
Jumbo		Triple 0	
	Convient aux guitares à caisse jumbo, comme la série Gibson SJ.		Convient aux guitares 000, comme la série Martin 000.
Parlor		Double 0	
	Convient aux guitares à caisse parlor, comme la série Gibson L.		Convient aux guitares 00, comme la série Martin 00.
Single Cutaway		YMH	
	Convient aux guitares à simple pan coupé, comme celles faites par Taylor.		Convient aux guitares à caisse jumbo spéciale, comme la série YAMAHA LL.
Resonator		Silent	
	Convient aux guitares à résonateur.		Convient aux guitares silencieuses qui n'ont pas de caisse de résonance.
Upright Bass		12 Strings	
	Convient aux contrebasses.		Convient aux guitares à 12 cordes.
Mold		Nylon Strings	
	Convient aux guitares à caisse moulée en résine, comme celles faites par Ovation.		Convient aux guitares classiques utilisant des cordes nylon.

Réglage de l'égalisation

Tournez les boutons BASS, MIDDLE et TREBLE de l'égaliseur pour régler le son final en sortie.

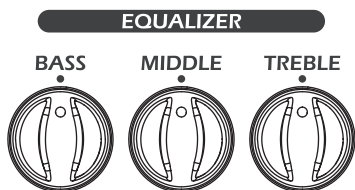

Réglez chaque bouton de l'égaliseur sur sa position centrale pour une réponse neutre avant de commencer à corriger le son.

- **BASS :**
Accentue ou atténue les basses fréquences.
Accentuez-les pour mettre en valeur le son de la caisse. Atténuez-les si les basses fréquences sont trop fortes lors du balayage des cordes.
- **MIDDLE :**
Accentue ou atténue les fréquences moyennes.
Accentuez-les pour donner plus de chaleur au son. Atténuez-les pour rendre le son plus puissant, avec l'accent mis sur l'attaque.
- **TREBLE :**
Accentue ou atténue les hautes fréquences.
Accentuez-les pour mettre l'accent sur le tintement des cordes. Atténuez-les si les hautes fréquences sont trop fortes.

Réglage de la reverb

Tournez le bouton REVERB pour ajouter un effet de réverbération au son de la guitare acoustique, afin d'accroître son ampleur et sa profondeur.



Gardez à l'esprit le son d'origine de la guitare acoustique quand vous réglez le volume de la reverb.

Emploi de la fonction Boost

Tournez le bouton d'effet Boost pour augmenter le volume durant les solos ou pour en changer lorsque vous alternez entre balayage et pincement des cordes. Utilisez le commutateur d'effet Boost pour activer et désactiver (ON/OFF) la fonction Boost.

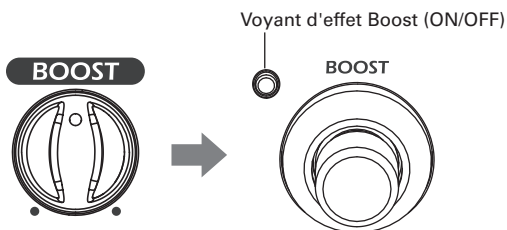

NOTE

Si l'activation de la fonction Boost entraîne une distorsion du son, tournez le bouton de volume pour ajuster le volume.

Emploi de la fonction Anti-feedback

Pressez le commutateur ANTI F.B. pour trouver la bande de fréquences responsable du larsen et la réduire.

ANTI F.B.



Le commutateur clignotera le temps que la bande de fréquences causant le larsen soit trouvée. Une fois la bande de fréquences trouvée, il s'allume fixement et la fonction Anti-feedback s'active.

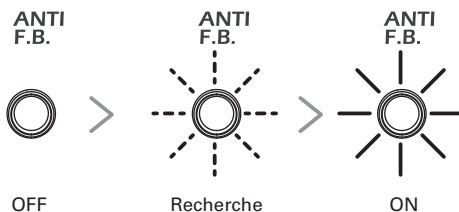

NOTE

Pressez à nouveau le commutateur Anti-feedback (ANTI F.B.) pour désactiver la fonction.

Emploi de l'accordeur

Pressez le commutateur TUNER (« accordeur ») pour activer et désactiver (ON/OFF) l'accordeur. Jouez à vide la corde que vous désirez accorder et la LED de la note la plus proche s'allumera. L'indicateur à DEL affiche l'écart de hauteur.

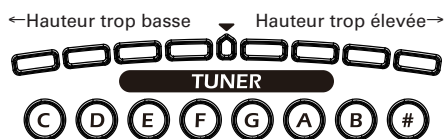
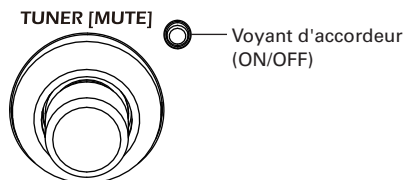

Lorsque la hauteur est confirmée comme bonne, la LED du centre de l'indicateur s'allume en vert et les LED à gauche et à droite en rouge.

NOTE

La sortie audio est coupée quand l'accordeur est activé. Le diapason standard (*la* médian) est fixé à 440 Hz.

Indication du type des piles/batteries utilisées

Indiquez le type des piles/batteries utilisées par l'**AC-2** pour que les informations de charge restante soient fournies de façon précise.

- Mettez sous tension en maintenant pressé  (le voyant d'effet Boost clignote).



- Pressez  pour indiquer le type des piles/batteries utilisées.



Allumé en vert : piles alcalines
Allumé en rouge : batteries nickel-hydrure métallique

Voyant d'alimentation (face avant)



- Pressez  pour confirmer le réglage (le voyant d'effet Boost reste allumé).

Branchement d'un équipement audio

L'**AC-2** peut se connecter à une table de mixage, un enregistreur ou autre équipement audio qui agit sur la balance du son.

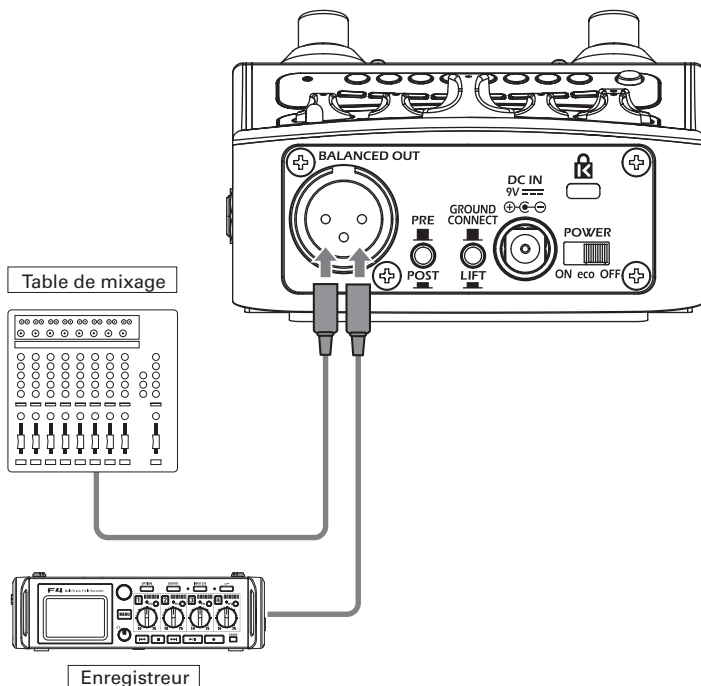

PRE



Détermine où est pris le signal produit par la prise de sortie BALANCED OUT.

- PRE (sélecteur relevé) : sortie avant traitement par l'**AC-2**.
- POST (sélecteur enfoncé) : sortie après traitement par l'**AC-2**.

GROUND
CONNECT



La prise de sortie BALANCED OUT peut être raccordée ou non à la masse.

- CONNECT (sélecteur relevé) : connexion à la broche de masse.
- LIFT (sélecteur enfoncé) : la broche de masse n'est plus connectée à la masse. C'est efficace si du bruit est causé par une boucle de masse.

Mise à jour du firmware

Pour télécharger le dernier firmware, visitez le site web ZOOM (<http://www.zoom.co.jp/>).

- Utilisez un câble USB pour brancher l'**AC-2** à un ordinateur.

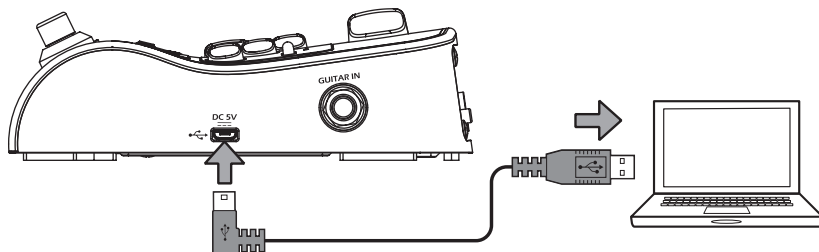

- Tout en pressant à la fois  et , basculez l'interrupteur POWER sur ON.



- Lancez l'application de mise à jour du firmware sur l'ordinateur et démarrez la mise à jour.



- Le voyant d'écrêtage de l'**AC-2** s'allume en orange pendant l'exécution de la mise à jour.



NOTE

Ne débranchez pas le câble USB pendant une mise à jour du firmware.

À SAVOIR

Consultez le site web ZOOM (<http://www.zoom.co.jp/>) pour des instructions concernant l'application de mise à jour du firmware.



- Le voyant d'écrêtage de l'**AC-2** s'allume en vert lorsque la mise à jour terminée.



- Basculez l'interrupteur d'alimentation POWER sur « OFF ».

Guide de dépannage

L'unité ne s'allume pas

- Vérifiez que l'interrupteur d'alimentation POWER est bien réglé sur ON.
- Si vous utilisez des piles, vérifiez qu'elles sont encore chargées.

Pas de son ou son très faible

- Vérifiez les connexions (→ P6, P13).
- Aucun son ne sort quand l'accordeur est en service (→ P12).

Il y a beaucoup de bruit

- Vérifiez que le câble blindé n'en est pas la cause.
- Utilisez un authentique adaptateur secteur ZOOM.

Le son a une distorsion étrange ou un timbre bizarre

- Réglez l'intensité de l'amplification par la fonction Boost (→ P11).
- Réglez la sélection de capteur/micro conformément au modèle employé (→ P8).

Les piles se déchargent rapidement

- Vérifiez que vous n'utilisez pas des piles au manganèse. Des piles alcalines doivent fournir une autonomie d'environ 3 heures de fonctionnement continu.
- Vérifiez que le réglage de type de pile est correct (→ P12).

Caractéristiques techniques

Guitares sources	16 types
Fréquence d'échantillonnage	44,1 kHz
Conversion A/N	24 bits, suréchantillonnage 128 fois
Conversion N/A	24 bits, suréchantillonnage 128 fois
Traitement du signal	32 bits
Caractéristiques de fréquence	20 Hz – 20 kHz (+1 dB/-3 dB) (charge de 10 kΩ)
Entrée	Prise jack 6,35 mm mono standard Niveau d'entrée nominal : -20 dBu Impédance d'entrée : 10 MΩ
Sorties 1/MONO/PHONES	Prise jack stéréo standard (sortie mixte ligne/casque) Niveau de sortie maximal : Ligne +7 dBu (10 kΩ ou plus d'impédance de sortie) Casque 8 mW + 8 mW (sous charge de 32 Ω)
2	Prise jack 6,35 mm mono standard Niveau de sortie maximal : Ligne +7 dBu (10 kΩ ou plus d'impédance de sortie)
BALANCED OUT	Prise XLR Impédance de sortie : 100 Ω (point chaud-masse, point froid-masse), 200 Ω (point chaud-point froid) PRE/POST (commutable) GND LIFT (suppression de masse commutable)
S/B (bruit rapporté à l'entrée)	120 dBu
Bruit de fond (bruit résiduel)	-100 dBu
Alimentation	Adaptateur secteur : CC 9 V, 500 mA, avec pôle négatif au centre (Zoom AD-16) Piles : 2 piles AA (environ 3 heures de fonctionnement continu avec des piles alcalines)
Dimensions externes	158 mm (P) × 107 mm (l) × 52 mm (H)
USB	USB MIDI Micro-USB B
Poids	570 g (sans les piles)

Note : 0 dBu = 0,775 V

zoom[®]

ZOOM CORPORATION

4-4-3 Kandasurugadai, Chiyoda-ku, Tokyo 101-0062 Japan

<http://www.zoom.co.jp>