

MS-70CDR+

MULTISTOMP

パッチメモリーリスト

プリセット Ver. 1.00

このプリセットパッチメモリーは、ギターアンプに接続した時に最適な音色が得られます。
MS-70CDR+をギターアンプに接続してお楽しみください。

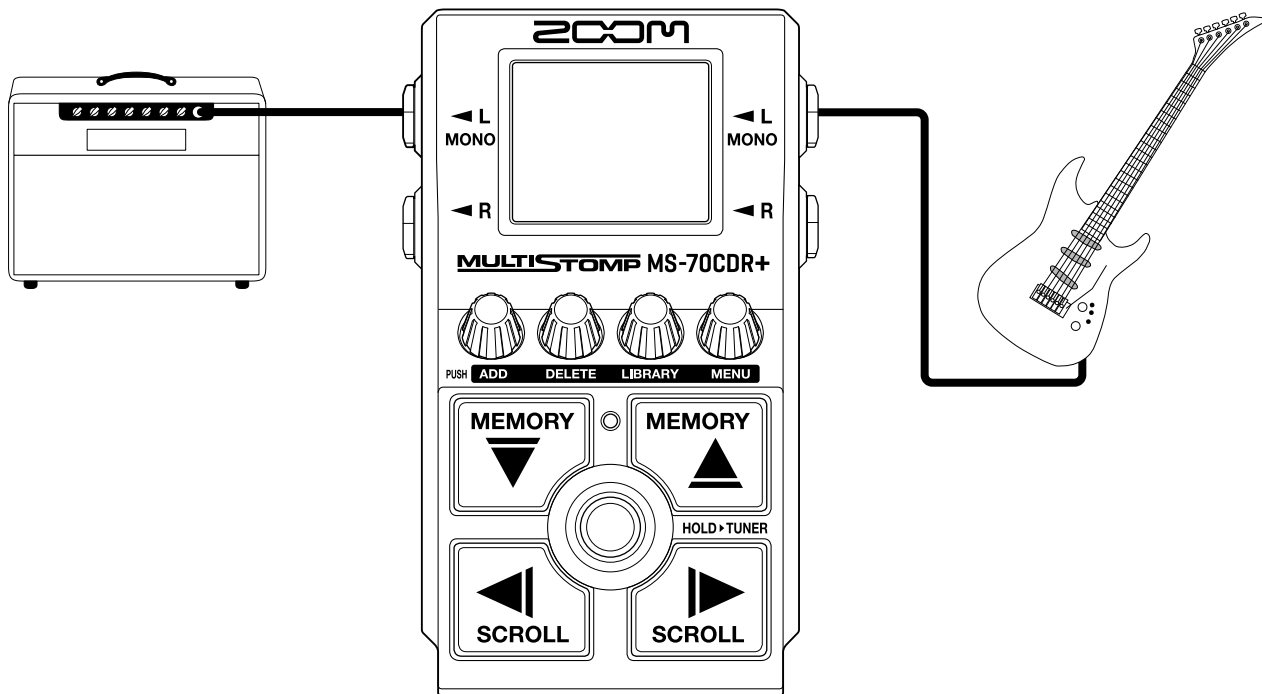

© 2024 ZOOM CORPORATION

本マニュアルの一部または全部を無断で複製／転載することを禁じます。
文中の製品名、登録商標、会社名は、それぞれの会社に帰属します。文中のすべての商標および登録商標は、
それらの識別のみを目的として記載されており、各所有者の著作権を侵害する意図はありません。

このドキュメントは白黒端末では正しく表示できません。

DEMO

001 : C-D-R+

コーラス、ディレイ、リバーブを組み合わせた奥行きと広がりのあるサウンドです。

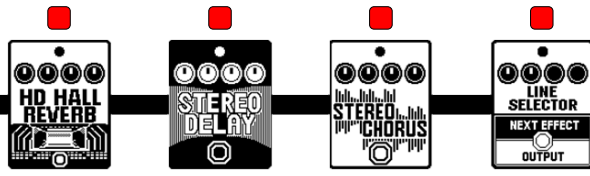

PRE DLY:87
DECAY:54
MIX:45
TAIL:OFF
LODMP:32
HIDMP:77

TIME L:423
TIME R:525
MODE:SHORT
MIX:68
REP L:36
REP R:26
VOL L:99
VOL R:99
VOL:64
TAIL:OFF

DEPTH:95
RATE:33
TONE:7
MIX:81
VOL:80

EFX LVL:80
OUT LVL:100

002 : '63 Spring Reverb

'63 Fender Reverbのモデリングとトレモロを組み合わせたビンテージ・サーフ・サウンドです。



WAVE:TUBE
DEPTH:30
RATE:30
VOL:62

DWELL:80
TONE:55
MIX:40
VOL:84

EFX LVL:111
OUT LVL:100

003 : Silky Tape Echo

Silky ChorusとAC Tape Echoを組み合わせた滑らかなテープエコー・サウンドです。



TIME:378
MODE:SHORT
REPEAT:64
MIX:70
TAIL:OFF

DEPTH:46
RATE:50
TONE:50
CHO MIX:22
LO-PIT:7
HI-PIT:10
LO MIX:24
HI MIX:52
PRE DLY:42

EFX LVL:100
OUT LVL:100

004 : Phase Room

ギター/ベースを問わず、ファンキーなプレイにマッチするフェイズ・サウンドです。

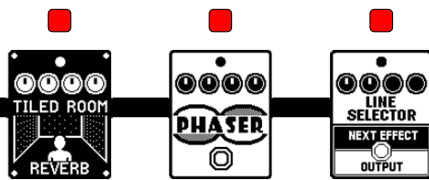

PRE DLY:10
DECAY:7
TONE:4
MIX:22
VOL:80
TAIL:OFF

COLOR:8 STG
DEPTH:100
RATE:12
RESO:50
VOL:80

EFX LVL:100
OUT LVL:100

DEMO

005 : Shimmer Reverb+

残響音のピッチが上昇していく幻想的なリバーブ・サウンドです。



PRE DLY:40
DECAY:79
MIX:71
TAIL:OFF
LO-DMP:80
HI-DMP:55

006 : Long Echo

Soft Echoを使用したロング・ディレイ・サウンドです。



PRE DLY:15
DECAY:50
COLOR:45
MIX:20
LODMP:78
HIDMP:64
VOL:80
TAIL:OFF



MOD:ON
TIME:561
REPEAT:35
MIX:68
WIDTH:27
SPEED:31
TAIL:OFF



EFX LVL:100
OUT LVL:100

007 : 69s Vibe

独特のうねりが特徴的なビンテージ・ヴァイブ・サウンドです。



PRE DLY:29
DECAY:34
TONE:73
MIX:65
DRY:ON
TAIL:OFF



SPEED:21
DEPTH:38
MODE:CHORS
VOL:80
WAVE:41
BIAS:47



EFX LVL:100
OUT LVL:100

008 : Mangle Ice

Strymon TimeLine ICEとEventide Space MangledVerbのモデリングを組み合わせた、色彩感の薄いセピア・トーンです。



160Hz:-3.0
400Hz:-5.0
800Hz:0.0
3.2kHz:0.0
6.4kHz:1.0
12kHz:0.0
VOL:100



PRE DLY:101
DECAY:41
SIZE:71
MIX:21
CLIP:25
DEPTH:95
LO:-13
HI:6
VOL:57



INTVL:5
TIME:500
MODE:SHORT
REPEAT:68
MIX:44
BLEND:13
SMEAR:6
DAMP:8
HPF:60
SLICE:LONG

DEMO

009 : LO-FI Noise

Strymon TimeLineのモデリングを使用したlo-fiノイズ感のあるダークな空間系サウンドです。



PRE DLY:10
DECAY:20
TONE:5
MIX:40
VOL:80
TAIL:OFF



TIME:500
MODE:SHORT
REPEAT:21
MIX:40
DEPTH:100
RATE:10
RESO:8
VOL:80
TAIL:OFF



TIME:250
MODE:SHORT
REPEAT:22
MIX:32
SAMPLE:1/10
BIT:5
BLEND:80
DAMP:9
FILTER:3
VINYL:D:4

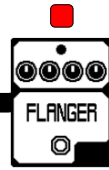

PRE DLY:15
DEPTH:47
RATE:7
RESO:8
MIX:20
VOL:80

010 : Small & Smooth

Electro-Harmonix Small Cloneのモデリングを使用したオールマイティなクリーン・サウンドです。



PRE DLY:21
DECAY:21
MIX:60
TONE:8
VOL:80
TAIL:OFF



TIME:360
MODE:SHORT
REPEAT:35
MIX:35
TONE:45
TAIL:OFF



DEPTH:2
RATE:22
TONE:100
MIX:100



EFX LVL:100
OUT LVL:100

011 : Modulation Delay 1&2

2種類のモジュレーションディレイを組み合わせたサウンドです。

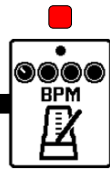

BPM:120



TIME:4TH
MODE:BPM
SYNC
REPEAT:50
MIX:38
DEPTH:61
RATE:11
VOL:80
TAIL:OFF

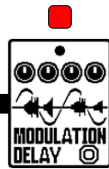

TIME:4TH
MODE:BPM
SYNC
REPEAT:41
MIX:29
RATE:21
VOL:80
TAIL:OFF



EFX LVL:100
OUT LVL:100

012 : Pipe Organ

和音に対応したパイプ・オルガン・サウンドです。



PRE DLY:89
DECAY:52
TONE:70
MIX:44
HIDMP:86
DRY:ON
TAIL:OFF



CENT:14
PRE DLY:0
TONE:8
MIX:52
VOL:80



DRIVE:8
LO:45
HI:50
VOL:17



LO:38
HI:70
WET:62
DRY:80



SHIFT:24
TONE:73
WET:37
DRY:80



EFX LVL:85
OUT LVL:100

DEMO

013 : Pop Chorus

ポップミュージックに最適なシンプルなコーラス・サウンドです。

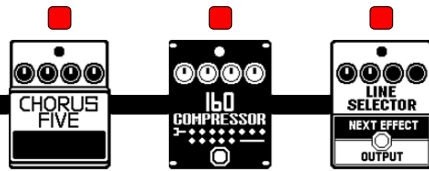

DEPTH:70
RATE:31
OUTPUT:MONO
MIX:65
LO:42
HI:52

THRSHLD:-34
RATIO:2.1
KNEE:HARD
VOL:53

EFX LVL:100
OUT LVL:100

014 : Deep Blue

深海を彷彿させるサウンドです。

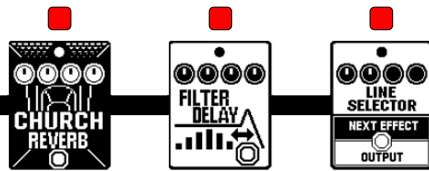

PRE DLY:87
DECAY:63
TONE:61
MIX:34
HIDMP:86
DRY:ON
TAIL:OFF

TIME:500
MODE:SHORT
REPEAT:30
MIX:46
DEPTH:50
RATE:10
RESO:9
VOL:80
TAIL:OFF

EFX LVL:100
OUT LVL:100

015 : Dual Reverb

2つのリバーブを組み合わせたレイヤー感のあるリバーブ・サウンドです。



PRE DLY A:18
PRE DLY B:301
A-B MIX:A6B9
MIX:30
DECAY A:20
DECAY B:35
TONE A:0
TONE B:-35
SIZE:A4B9

016 : Rotary

ロータリー・スピーカーのシミュレート・サウンドです。

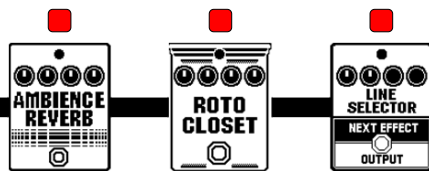

PRE DLY:29
DECAY:70
TONE:80
MIX:62
DRY:ON
TAIL:OFF

MODE:FAST
DRIVE:30
BAL:49
VOL:69

EFX LVL:80
OUT LVL:100

DEMO

017 : Stairway

Pitch Delayを2つ使用した4音フレーズ・サウンドです。

DEPTH:20
RATE:32
TONE:7
BAL:100
VOL:84

PITCH:7
TIME:300
REPEAT:0
MIX:100
TONE:8
VOL:80
TAIL:OFF

PITCH:-5
TIME:150
REPEAT:0
MIX:100
TONE:8
VOL:80
TAIL:OFF

CENT:10
PRE DLY:10
TONE:8
MIX:50
VOL:80

EFX LVL:100
OUT LVL:100

018 : Tape Echo 3

Maestro Echoplex EP-3のモデリングと密度の濃いリバーブを組み合わせたウォームなテープエコー・サウンドです。

PRE DLY:96
DECAY:64
COLOR:93
MIX:28
LODMP:73
HIDMP:97
VOL:80
TAIL:OFF

TIME:342
MODE:SHORT
REPEAT:36
MIX:38
GAIN:50
HI:20
LO:50
VOL:80
P-AMP: OFF

EFX LVL:91
OUT LVL:100

019 : Filter Pad

ギターでシンセ・パッド風サウンドを再現。包み込まれるような心地よいサウンドです。

TIME:487
MODE:SHORT
REPEAT:42
MIX:80
DEPTH:100
RATE:5
RESO:5
VOL:80
TAIL:OFF

DEPTH:75
RATE:32
TONE:7
MIX:55
VOL:80

EFX LVL:66
OUT LVL:100

020 : BPM Sync Delay

タップテンポで設定したBPMに同期する付点八分ディレイ・サウンドです。

BPM:120

TIME:8TH.
MODE:BPM
SYNC
REPEAT:15
MIX:70
HIDMP:10
VOL:80
TAIL:OFF

DEMO

021 : Kick Flanger

フットスイッチを踏んでいる間だけONになるフランジャーです。

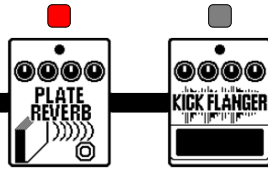

PRE DLY:13
DECAY:47
COLOR:58
MIX:49
LODMP:96
HIDMP:93
VOL:80
TAIL:OFF

PRE DLY:8
DEPTH:61
RATE:39
RESO:69
MIX:100
RESET-F:21
ON/
OFF:UNLATCH

022 : Ambient

深く広がりのある残響が得られるアンビエント・サウンドです。

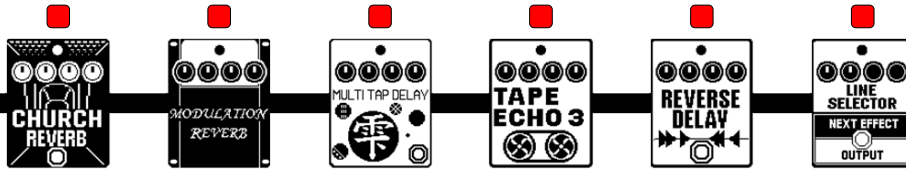

PRE DLY:131
DECAY:62
TONE:85
MIX:60
HIDMP:86
DRY:ON
TAIL:OFF

PRE DLY:51
DECAY:29
TONE:8
MIX:52
DEPTH:42
RATE:14
VOL:80
TAIL:OFF

TIME:3000
MODE:LONG
PTTRN:2
MIX:36
TONE:5
VOL:80
TAIL:OFF

TIME:320
MODE:SHORT
REPEAT:62
MIX:40
GAIN:63
HI:59
LO:21
VOL:80
P-AMP: OFF

TIME:1410
MODE:LONG
REPEAT:20
BAL:31
HIDMP:10
VOL:80
TAIL:OFF

EFX LVL:53
OUT LVL:100

Chorus / Modulation

023 : Chorus One

BOSS Super Chorus CH-1のモデリングです。



DEPTH:53
RATE:19
TONE:50
MIX:70
OUTPUT:MONO

024 : Green Chorus

TC Electronic CORONA CHORUSのモデリングです。



DEPTH:37
SPEED:57
TONE:80
MIX:70
DRY:ON

025 : Orange Tremolo

音量を周期的に上下させるトレモロ・サウンドです。



WAVE:TRI
DEPTH:75
RATE:42
VOL:62

026 : Vibrato

実用的なビブラート・サウンドです。



DEPTH:58
RATE:30
TONE:6
BAL:75
VOL:84

Chorus / Modulation

027 : Swell Vibrato

ピッキング後に音程を揺らすビブラート・サウンドです。



DEPTH:28
SPEED:44
RISE:60
VOL:80

028 : Analog Chorus

Analog Chorusを使用した80年代コーラス・サウンドです。



DEPTH:76
RATE:35
MIX:75
LO:60
HI:98
OUTPUT:MONO

029 : BF Flanger 2

BOSS BF-2 Flangerのモデリングです。



PRE DLY:100
DEPTH:80
RATE:30
RESO:50

030 : Jet Flanger

A/DA Flangerのようなジェット・フランジング・サウンドです。



PRE DLY:4
DEPTH:47
RATE:7
RESO:8
MIX:65
VOL:80

Chorus / Modulation

031 : Clone Chorus

Electro-Harmonix Small Cloneのモデリングです。



DEPTH:2
RATE:26
TONE:100
MIX:100

032 : Detune

変調感の少ないコーラス効果が得られるデチューン・サウンドです。



CENT:6
PRE DLY:3
TONE:10
MIX:50
VOL:80

033 : Phaser

音にシュワシュワした揺らぎを加えるフェイザー・サウンドです。



COLOR:INV 8
DEPTH:94
RATE:12
RESO:50
VOL:80

034 : Duo Phaser

2つのフェイザーを組み合わせたエフェクトです。



DEPTH A:63
RATE A:6
RESO A:6
LINK:SERIAL
DEPTH B:37
RATE B:47
RESO B:0
VOL:80

Chorus / Modulation

035 : Tremolo-Pan

実用的なAM変調サウンドです。モノラル時はトレモロ、ステレオ時はオートパン効果を演出します。



RATE:31
WIDTH:R20
CLIP:0
DEPTH:7
VOL:88

036 : Slicer

音を連続的に刻んでリズムカルなサウンドを作り出すエフェクトです。



PTTRN:7
SPEED:45
THRSH:20
BAL:100
VOL:87

037 : Tri Chorus

TC Electronic CORONA CHORUS Tri-Chorusをモデリングした変調感の少ない上質なコーラス・サウンドです。



DEPTH:91
SPEED:30
TONE:80
MIX:79
DRY:ON

038 : Polyphonic Octaver

1オクターブ下の音を加えるオクターバー・サウンドです。



LO:50
HI:100
WET:73
DRY:82

Chorus / Modulation

039 : Bass Analog Octaver

アナログオクターバーのシミュレーションです。オクターブ下の音にモジュレーションをかけ、音に厚みを加えます。



OCT1:65
OCT2:5
MOD:25
DRY:80

040 : Polyphonic Pitch Shifter

和音に対応したピッチシフターです。



SHIFT:12
TONE:46
WET:55
DRY:80

041 : Geminos Doubler

ダブルトラックをリアルタイムに得ることができるエフェクトです。ステレオで効果を発揮します。



TIGHT:50
MODE:ST-2
WET:75
DRY:75

Delay / Reverb

042 : AC Tape Echo

アコースティック楽器用に調整した奥行きのあるテープエコー・サウンドです。



TIME:330
MODE:SHORT
REPEAT:55
MIX:60
TAIL:OFF

043 : Smooth Delay

ディレイ単体でもリバーブ感が得られる実用的なディレイ・サウンドです。



TIME:360
MODE:SHORT
REPEAT:45
MIX:40
TONE:45
TAIL:OFF

044 : Rockabilly

TC Electronic Flashback Slapをモデリングした実用的なショート・ディレイ・サウンドです。



TIME:100
REPEAT:20
MIX:46
SUBDV:4TH
OUTPUT:MONO
DRY:ON
TAIL:ON

045 : Digital Delay

クリアなデジタル・ディレイ・サウンドです。



TIME:330
MODE:SHORT
REPEAT:33
MIX:42
HIDMP:10
VOL:80
TAIL:OFF

Delay / Reverb

046 : Soft Echo

Soft Echoを使用したスタンダードなアナログ・ディレイ・サウンドです。



MOD:ON
TIME:345
REPEAT:40
MIX:50
WIDTH:27
SPEED:31
TAIL:OFF

047 : Drive Echo

Maestro Echoplex EP-1をイメージしたドライブさせることができるエコーエフェクトです。



TIME:4TH
MODE:BPM
SYNC
REPEAT:70
MIX:80
DRIVE:39
WOW:25
DRY:DRIVE
OUTPUT:MONO
TAIL: OFF

048 : Dual Delay

2つの独立したディレイを組み合わせることができるエフェクトです。



TIMEA:4TH
TIMEB:8TH.
MODE:BPM
SYNC
BAL:50
REP A:50
REP B:50
DLYMX:25
FLTR:0
DEPTH:MN-0
SPEED:25

049 : Trigger Hold Delay

ピッキングをトリガーにサンプルホールドするディレイです。



TIME:50
MODE:SHORT
DUTY:100
MIX:100
SENSE:20
VOL:80
TAIL:OFF

Delay / Reverb

050 : Drunkship

Filter Delayを使用したサイケデリックなモジュレーションディレイ・サウンドです。



TIME:200
MODE:SHORT
REPEAT:70
MIX:73
DEPTH:60
RATE:36
RESO:6
VOL:80
TAIL:OFF

051 : FD Spring Reverb

'65 Fender Twin Reverbのスプリングリバーブのシミュレーションです。



COLOR:0
LO:73
HI:80
MIX:33

052 : Chamber Reverb

チャンバールームの響きをシミュレートしたリバーブ・サウンドです。



PRE DLY:24
DECAY:50
TONE:73
MIX:42
TAIL:OFF

053 : Church Reverb

教会の響きをシミュレートした広大なリバーブ・サウンドです。



PRE DLY:135
DECAY:57
TONE:61
MIX:35
HIDMP:84
DRY:ON
TAIL:OFF

Delay / Reverb

054 : Cave Reverb

洞窟の響きをシミュレートしたリバーブです。



PRE DLY:62
DECAY:52
TONE:54
MIX:42
TAIL:OFF

055 : Slap Back Reverb

繰り返し残響効果が得られるリバーブです。



DECAY:17
TIME:471
REPEAT:50
MIX:49
D-R BAL:70
TONE:10
VOL:80
TAIL:OFF

056 : Gate Reverb

パーカッシブな演奏に適した特殊なリバーブです。



COLOR:1
DECAY:65
TONE:50
BAL:60
TAIL:OFF

057 : Long Plate

プレートリバーブならではの艶やかな響きをもつリバーブ・サウンドです。



PRE DLY:96
DECAY:60
COLOR:100
MIX:47
LODMP:73
HIDMP:97
VOL:80
TAIL:OFF

Delay / Reverb

058 : Loop Roll

フットスイッチの操作で演奏をサンプルホールドすることのできるエフェクトです。

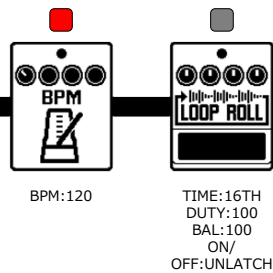

059 : Hold Delay

フットスイッチを使って制御する、ホールド・ディレイです。

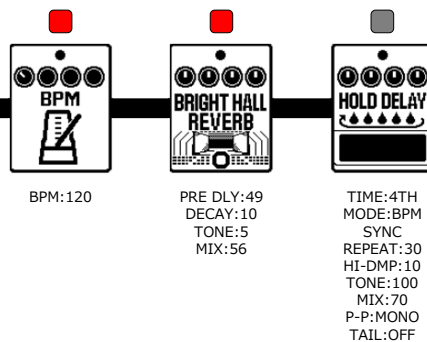



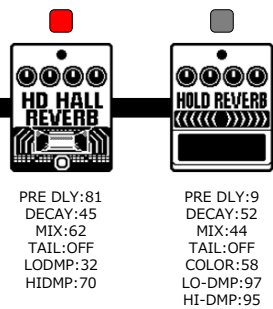

060 : Hold Reverb

フットスイッチを使って制御する、ホールド・リバーブです。





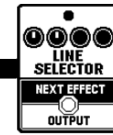

061 : Higher

音程が上昇しながら広がってゆくシンセサイザーのようなサウンドです。

				
PRE DLY:83 DECAY:80 MIX:75 TAIL:OFF LO-DMP:80 HI-DMP:67	INTVL:OCT TIME:330 MODE:SHORT REPEAT:61 MIX:48 BLEND:16 SMEAR:13 DAMP:7 HPF:160 SLICE:LONG	PITCH:7 TIME:90 REPEAT:80 MIX:80 TONE:8 VOL:80 TAIL:OFF	MODE:UP DEPTH:72 TIME:50 BAL:100 TONE:5	EFX LVL:50 OUT LVL:100





062 : Guitar Strings

ギター・ストリングス・アンサンブル。

				
PRE DLY:16 DECAY:53 COLOR:58 MIX:50 LODMP:97 HIDMP:95 VOL:80 TAIL:OFF	SWELL:34 TIME:500 MODE:SHORT REPEAT:62 MIX:53 DEPTH:45 OUTPUT:MONO TAIL:ON	DEPTH:100 RATE:28 TONE:7 MIX:50 VOL:80	SHIFT:12 TONE:100 WET:40 DRY:70	EFX LVL:110 OUT LVL:100



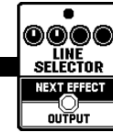

063 : Pad Guitar

キーボード系のPADサウンドです。フィンガーの弱いタッチでもGood。

				
PRE DLY:124 DECAY:52 TONE:50 MIX:40 TAIL:OFF	TIME:500 MODE:SHORT REPEAT:10 MIX:36 DEPTH:100 RATE:17 VOL:80 TAIL:OFF	TIME:500 MODE:SHORT REPEAT:9 BAL:85 HIDMP:8 VOL:80 TAIL:OFF	SHIFT:12 TONE:100 WET:50 DRY:80	EFX LVL:100 OUT LVL:100

064 : Synchronized

BPMに同期してリズムカルな効果を生み出すサウンドです。

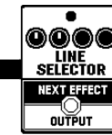
					
BPM:120	TIME:16TH MODE:BPM SYNC REPEAT:84 MIX:59 LINK:DLY-PAN CYCLE:50 WIDTH:0 DEPTH:7 CLIP:0 VOL:80	TIMEA:4TH TIMEB:8TH MODE:BPM SYNC BAL:50 REP A:40 REP B:40 DLYMX:50 FLTR:38 DEPTH:ST-31 SPEED:15	PTRN:5 SPEED:16TH THRSH:20 BAL:100 VOL:81	COLOR:INV 4 DEPTH:100 RATE:4THX16 RESO:50 VOL:80	EFX LVL:100 OUT LVL:100

065 : Reverse

ギター・ベースを問わず、ソロのここ一発のアクセントに！

BASS FLANGER
PRE DLY:2
DEPTH:80
RATE:30
RESO:3
LOCUT: 60Hz
MIX:100
VOL:76

REVERSE DELAY
TIME:1000
MODE:LONG
REPEAT:12
BAL:29
HIDMP:8
VOL:80
TAIL:OFF

LINE SELECTOR
EFX LVL:75
OUT LVL:100

066 : 12 Strings

Polyphonic Pitch ShifterとDetuneを組み合わせた12弦ギター風のサウンドです。

SPRING REVERB 63
DWELL:8
TONE:53
MIX:21
VOL:80

DETUNE
CENT:7
PRE DLY:0
TONE:8
MIX:42
VOL:80

POLYPHONIC PITCH SHIFTER
SHIFT:12
TONE:74
WET:47
DRY:80

LINE SELECTOR
EFX LVL:90
OUT LVL:100

067 : Delay & Delay

ロングディレイとショートディレイを組み合わせたリピート長めのギミックなディレイ・サウンドです。

TILED ROOM REVERB
PRE DLY:10
DECAY:20
TONE:4
MIX:46
VOL:80
TAIL:OFF

STEREO GUITAR GRAPHIC EQ
160Hz:-1.0
400Hz:-1.0
800Hz:-2.0
3.2kHz:3.0
6.4kHz:0.0
12kHz:0.0
VOL:80

MULTI TAP DELAY
TIME:1720
MODE:LONG
PTTRN:6
MIX:80
TONE:8
VOL:80
TAIL:OFF

DUAL DELAY
TIMEA:1000
TIMEB:70
MODE:TIME
BAL:95
REP A:75
REP B:86
DLYMX:34
FLTR:10
DEPTH:MN-23
SPEED:21

LINE SELECTOR
EFX LVL:80
OUT LVL:100

068 : Mono Synth

単音弾き用のファンキーなシンセサイザー・サウンドです。

LOW-PASS FILTER
FREQ:68
SENSE:FST78
RESO:2P-5
BAL:90

POLYPHONIC OCTAVER
LO:50
HI:70
WET:40
DRY:80

POLYPHONIC PITCH SHIFTER
SHIFT:12
TONE:81
WET:42
DRY:80

MONO SYNTH
WAVE:SAWUP
SPEED:0
TONE:8
SYNTH:86
DRY:29
VOL:28

LINE SELECTOR
EFX LVL:100
OUT LVL:100

069 : Voice Reverse

人の声のようなリバース効果のアンビエント・サウンドです。

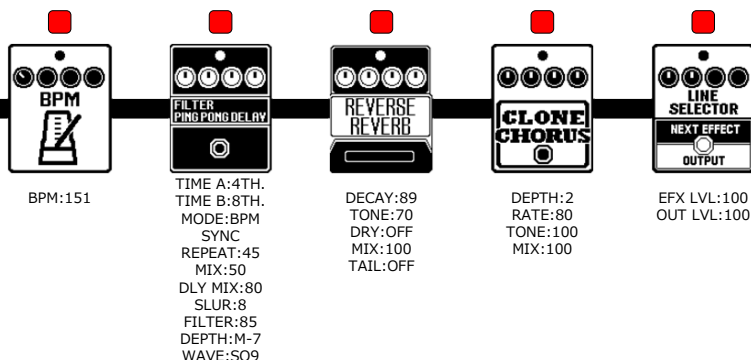

070 : Sequence Filter

Sequence FilterにHoly Reverbを組み合わせた幻想的なサウンドです。

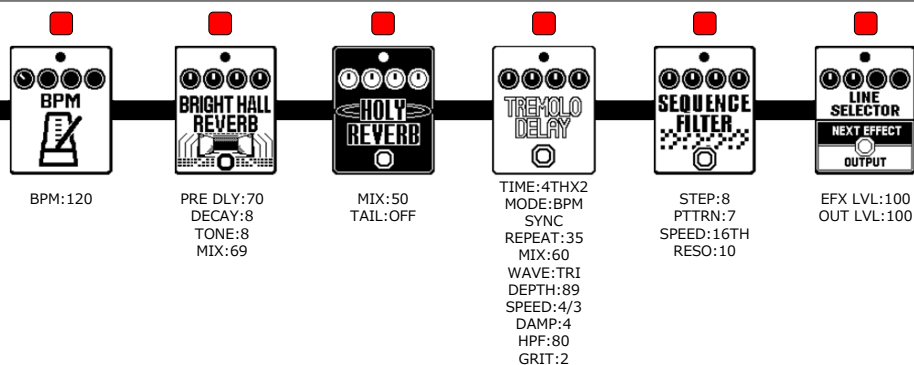

071 : Hollywood

Line 6 M9 Particle Verbのモデリングを使用した映画のSEのような壮大なサウンドです。

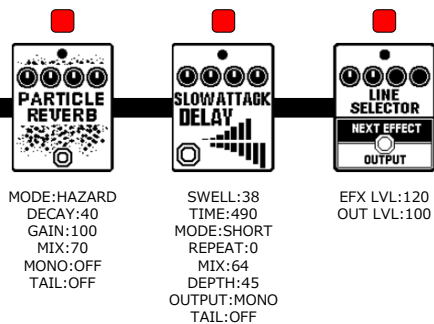



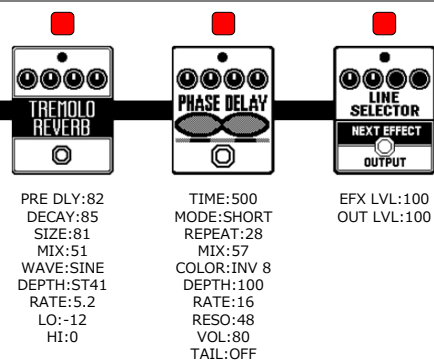

072 : Monument

Eventide Space TremoloVerbをベースにした荘厳な遺跡を彷彿させるサウンドです。







073 : Robot

Bit CrusherとRing Modulatorを組み合わせた機械的なサウンドです。

				
TIME:214 MODE:SHORT REPEAT:25 MIX:50 SAMPLE:1/10 BIT:10 BLEND:81 DAMP:6 FILTER:6 VINYL:D:1	BIT:16 SAMPLE:18 TONE:4 BAL:37 VOL:80	SHIFT: 7 TONE:90 WET:46 DRY:72	FREQ:28 TONE:10 BAL:38 VOL:88	EFX LVL:100 OUT LVL:100





074 : Magical Warp

Warp PhaserとStomp Delayを組み合わせたワープするような効果音です。

				
BPM:140	TIGHT:50 MODE:ST-2 WET:75 DRY:75	TIME:2TH 3 MODE:BPM SYNC REPEAT:55 MIX:48 OUTPUT:MONO HI-DMP:5 TAIL:OFF	MODE:GO SPEED:8TH RESO:7 VOL:80	EFX LVL:56 OUT LVL:100



075 : Adamski

Adamski型UFO襲来をイメージしたノスタルジックフューチャー・サウンドです。

			
PRE DLY:191 DECAY:20 SIZE:53 MIX:26 CLIP:36 DEPTH:81 LO:2 HI:-1 VOL:61	TIME:223 MODE:SHORT REPEAT:87 MIX:53 LINK:DLY-PAN CYCLE:17 WIDTH:L30 DEPTH:7 CLIP:0 VOL:80	DEPTH:90 SPEED:84 TONE:75 MIX:65 DRY:OFF	EFX LVL:100 OUT LVL:100

076 : Ring Noise

音程感の得られるノイズなリングモジュレーション風サウンドです。

		
160Hz:-1.0 400Hz:5.0 800Hz:0.0 3.2kHz:3.0 6.4kHz:3.0 12kHz:1.0 VOL:85	TIME:2 MODE:SHORT REPEAT:0 MIX:87 SAMPLE:1/64 BIT:7 BLEND:76 DAMP:8 FILTER:6 VINYL:OFF	EFX LVL:100 OUT LVL:100

077 : Ducking

入力音量に応じてエフェクトのかかり方が変わるエフェクトを組み合わせたサウンドです。

 DYNAMIC REVERB	 DYNAMIC FLANGER	 DYNAMIC DELAY	 LINE SELECTOR
PRE DLY:0 DECAY:87 SENSE:72 MIX:50 COLOR:76 TAIL:OFF	SENSE:-10 DEPTH:26 RATE:31 RESO:5 VOL:80	TIME:437 MODE:SHORT REPEAT:26 MIX:77 SENSE:-10 VOL:80 TAIL:OFF	EFX LVL:65 OUT LVL:100

078 : Eraserhead

Strymon TimeLine ICEとEventide Space BlackHoleのモデリングを組み合わせた、不可解な夢を見ているようなサウンドです。

 SPACE HOLE REVERB	 ICE DELAY	 LINE SELECTOR
PRE DLY:99 DECAY:-64 REPEAT:25 MIX:46 DEPTH:72 SPEED:42 LOW:-32 HIGH:-59 SIZE:70	INTVL:-0.5 TIME:500 MODE:SHORT REPEAT:74 MIX:60 BLEND:13 SMEAR:14 DAMP:8 HPF:60 SLICE:LONG	EFX LVL:100 OUT LVL:100

079 : Sound EFX

Shimmer Reverbにオクターブ下を加えたギターSEサウンドです。

 SHIMMER REVERB	 POLYPHONIC PITCH SHIFTER	 LINE SELECTOR
PRE DLY:1 DECAY:95 MIX:80 TAIL:OFF LO-DMP:51 HI-DMP:91	SHIFT:-12 TONE:60 WET:25 DRY:80	EFX LVL:100 OUT LVL:100

080 : Bomber+

Bomberにディレイとリバースを組み合わせた爆発音です。

 CHURCH REVERB	 DUAL REVERB	 STEREO DELAY	 MULTI TAP DELAY	 BOMBER
PRE DLY:96 DECAY:83 TONE:41 MIX:43 HIDMP:86 DRY:ON TAIL:OFF	PRE DLY A:350 PRE DLY B:700 A-B MIX:A4B9 MIX:30 DECAY A:48 DECAY B:63 TONE A:0 TONE B:-30 SIZE:A4B9	TIME L:1060 TIME R:1000 MODE:LONG MIX:24 REP L:64 REP R:65 VOL L:100 VOL R:100 VOL:80 TAIL:OFF	TIME:3000 MODE:LONG PTRN:2 MIX:100 TONE:4 VOL:80 TAIL:OFF	DECAY:50 TONE:4 MIX:30 TRGGR:INPUT

zoom[®]

株式会社ズーム

〒101-0062 東京都千代田区神田駿河台 4-4-3
zoomcorp.com

Z2I-5217-01