

G6

Multi-Effects Processor

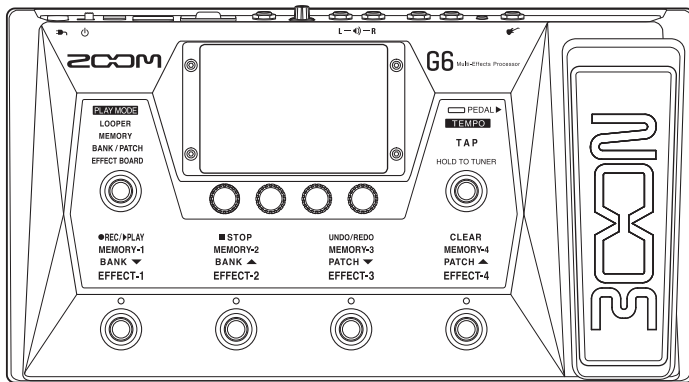

Guía de inicio rápido

Lea las precauciones de uso y seguridad antes de utilizar esta unidad.



Descárguese el Manual de instrucciones desde la web de ZOOM (www.zoom.jp/docs/g6).

Dicha página dispone de ficheros en formatos PDF y ePub.

El fichero en formato PDF resulta adecuado para su impresión y lectura en un ordenador.

El formato ePub puede ser leído en lectores electrónicos de documentos y ha sido diseñado para su lectura en smartphones y tablets.

© 2021 ZOOM CORPORATION

Queda prohibida la copia o reproducción de este documento, tanto completa como parcial, sin el correspondiente permiso. El resto de nombres de fabricantes y productos que aparecen en este manual son marcas comerciales o registradas de sus respectivos propietarios. Windows® es una marca comercial o registrada de Microsoft® Corporation. Mac y iPadOS son marcas comerciales o registradas de Apple Inc. iOS es una marca comercial o registrada de Cisco Systems, Inc. y es usada bajo licencia. Todas las marcas comerciales y registradas que aparecen en este documento se usan solo con fines identificativos y no suponen ninguna infracción sobre los derechos de autor de sus respectivos propietarios. Puede que vuelva a necesitar este manual en el futuro. Consérvelo siempre en un lugar seguro a la vez que accesible. El contenido de este documento y las especificaciones de este aparato pueden ser modificadas sin previo aviso.

Función de las partes

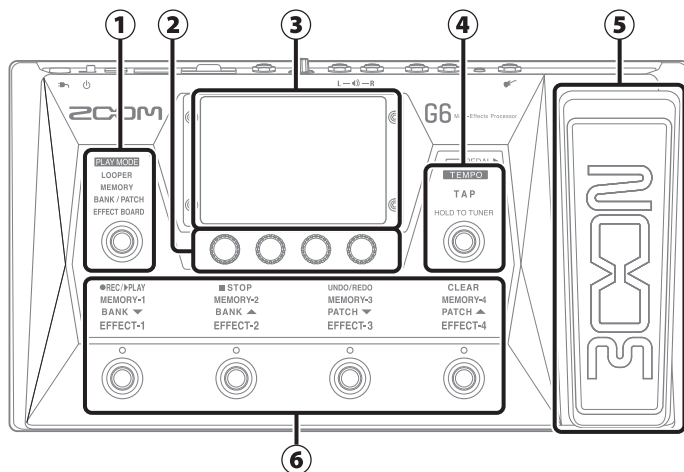

- ① **Sección de selección de MODO DE REPRODUCCIÓN**
Use esto para elegir el MODO DE REPRODUCCIÓN del **G6**. (El modo elegido se ilumina).
- ② **Mandos de parámetros**
Úselos para ajustar parámetros de efectos y para realizar diversas modificaciones.
- ③ **Pantalla táctil**
Pulse sobre esta pantalla táctil para elegir y ajustar las memorias de patch así como para realizar ajustes en el **G6**, por ejemplo.
- ④ **Interruptor TAP**
Úselo para marcar el tempo y para activar/desactivar el afinador.
- ⑤ **Pedal de expresión**
Use este pedal para ajustar el volumen o un efecto wah, por ejemplo.
- ⑥ **Pedales de disparo y sus indicadores de función**
Úselos para elegir memorias de patch y bancos, activar y desactivar efectos y controlar el looper. Las funciones pueden ser controladas por los indicadores de estos pedales.

■ Resumen de los modos de reproducción

El **G6** le ofrece cuatro modos de reproducción que puede usar de acuerdo a sus necesidades.

MODO DE REPRODUCCIÓN	Explicación
LOOPER	El looper aparece en la pantalla táctil y puede ser usado con los pedales.
MEMORY	En la pantalla aparece bancos y memorias de patch, y puede elegir esas memorias de patch con los pedales.
BANK / PATCH	En la pantalla aparecen los nombres de las memorias de patch en letras grandes y puede elegir las memorias de patch y los bancos con los pedales.
EFFECT BOARD	En la pantalla aparecen los efectos usados en la memoria de patch y puede activar/desactivar cada efecto con los pedales.

Conexiones

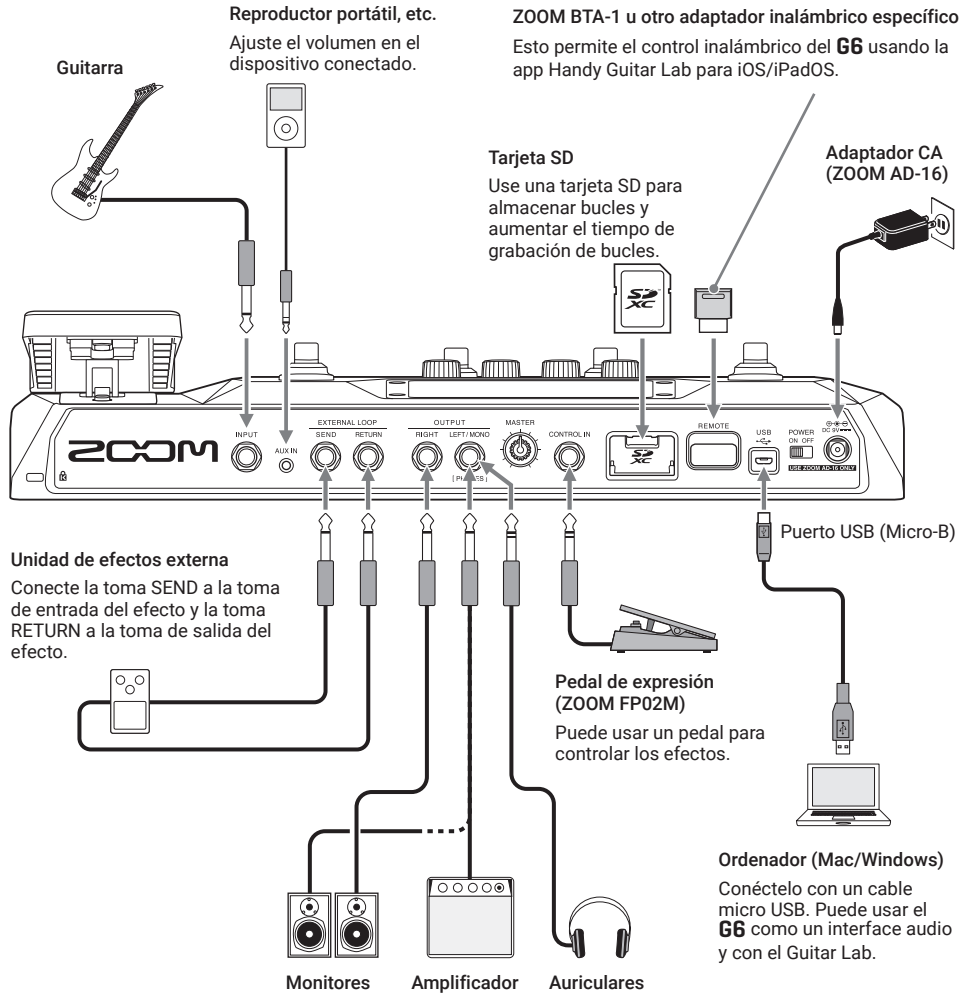

AVISO

- Puede usar la app de ordenador Guitar Lab para gestionar memorias de patch y para editar y añadir efectos. Puede descargarse este Guitar Lab desde la web de ZOOM (zoomcorp.com).
- El **G6** puede ser controlado de forma remota usando la app Handy Guitar Lab para iOS/iPadOS. Puede descargarse esta Handy Guitar Lab desde el App Store.

Resumen de la memoria (memorias de patch/bancos)

Memorias de patch

Almacenan los efectos usados, su orden, el estado on/off y los valores de ajuste de sus parámetros. Puede almacenar y recargar los efectos en unidades de memoria de patch. Puede almacenar un total de 240 memorias de patch.

Bancos

Son grupos de 4 memorias de patch. Puede almacenar un total de 60 bancos.

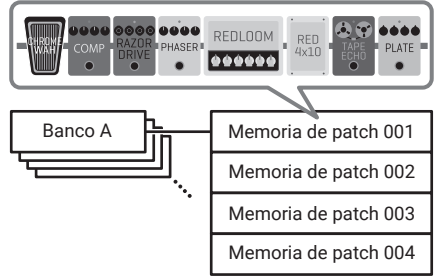

Flujo de señal

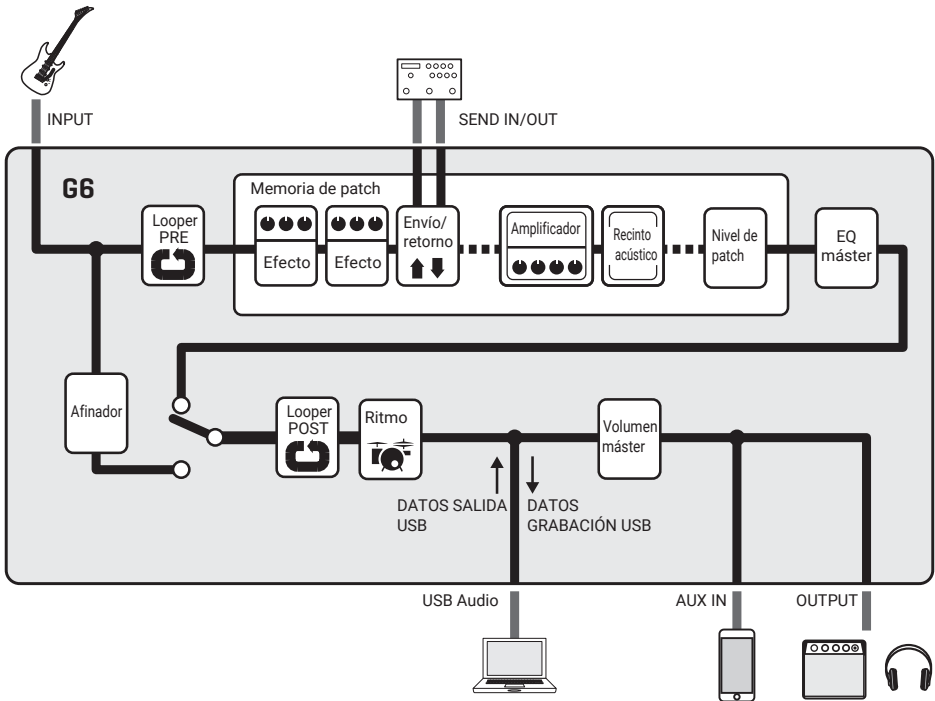

Uso de la pantalla táctil

Todas las funciones están distribuidas en forma de iconos en la pantalla de menú, por lo que puede acceder fácilmente a cada una de ellas con solo pulsar en pantalla.

■ Acceso a la pantalla de menú

Con una pantalla de modo de reproducción

Deslice hacia abajo desde la barra de herramientas.

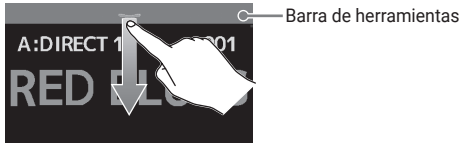

Con una pantalla de ajuste activa

Toque repetidamente en **< BACK**.

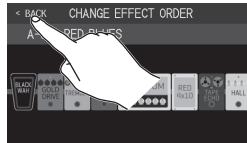

■ Uso de la pantalla de menú

Banco activo

Memoria de patch activa

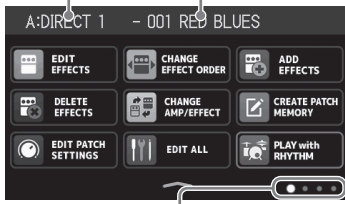

La pantalla de menú tiene cuatro páginas. Esto le indica qué página está activa



Toque sobre un icono para elegir la función a ajustar. Puede arrastrar los iconos por la pantalla para cambiar su orden.

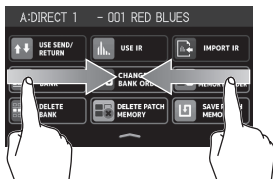

Deslice a derecha desde el borde izquierdo para abrir la página anterior

Deslice a izquierda desde el borde derecho para abrir la página siguiente

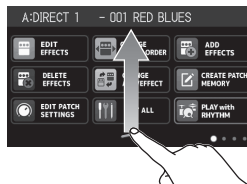

Deslice arriba desde la barra de abajo de la pantalla de menú para volver a la pantalla PLAY MODE.

■ Uso de otras pantallas

Toque y arrastre para operar.

Toque un elemento para elegirlo.

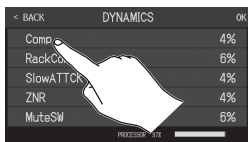

Arrastre un elemento para moverlo o ajustarlo (deslice el dedo arriba, abajo, a izquierda o derecha).

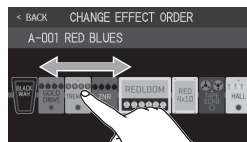

Encendido

1. Minimice el volumen del amplificador/monitores.

2. Ajuste  a ON.

Esto enciende el **G6** y hace que aparezca la pantalla Effect Board en la pantalla táctil.

3. Suba el volumen del amplificador/monitores.

NOTA

Por defecto, el ajuste del modo ECO es ON, por lo que la unidad se apagará automáticamente si no la usa durante 10 horas. Puede desactivar este modo ECO.

AVISO

Cuando el **G6** esté encendido, la unidad volverá al estado que tenía la última vez que la apagó.

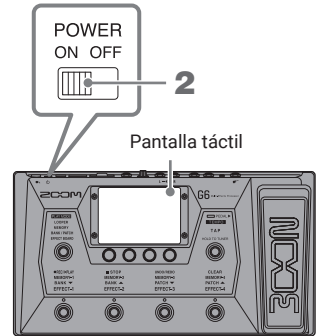



Ajuste del nivel máster y EQ

■ Ajuste del nivel máster

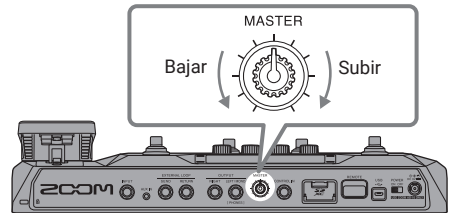
Puede ajustar la salida del **G6**.



■ Ajuste del EQ máster

En los modos MEMORY, BANK/PATCH o EFFECT BOARD, gire  para acceder a la pantalla OUTPUT EQ. Gire un mando  para ajustar la calidad del sonido de salida correspondiente.

Toque  en la parte superior derecha de la pantalla para bloquear los ajustes.

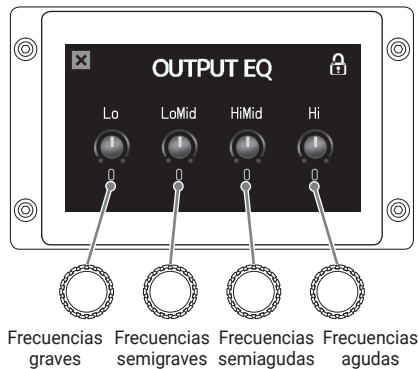

Activación/desactivación de efectos durante la reproducción

En el modo EFFECT BOARD, en la pantalla táctil aparecen los efectos y el amplificador usado en la memoria de patch y puede activarla/desactivarla con los pedales.

3. Pulse los pedales para activar/desactivar los efectos.

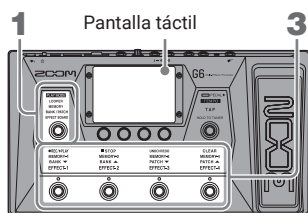

1. Pulse repetidamente para elegir **EFFECT BOARD**.

El G6 quedará en el modo EFFECT BOARD.

2. Después de tocar en la parte superior derecha, toque el efecto que quiera activar/desactivar con un pedal. Ese efecto será asignado a un pedal.

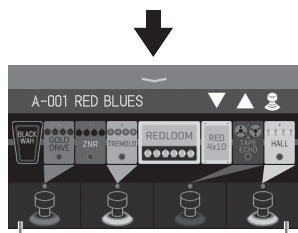

Cuando están asignados efectos, el color de la base del pedal cambia de acuerdo a la categoría.

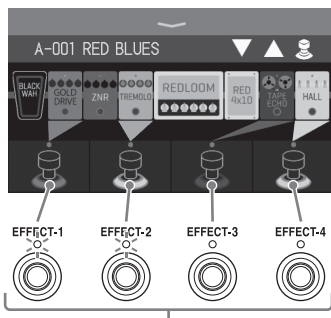

Los pilotos se iluminan cuando los efectos están activos.

NOTA

- Sea cual sea el orden en el que toque los efectos, serán asignados a los pedales desde la izquierda.
- Una vez que hayan sido asignados efectos a todos los pedales, el tocar otros efectos no los asignará.
- El tocar un pedal que tenga un efecto asignado a él hará que dicha asignación sea borrada.

AVISO

Puede realizar también estas operaciones en la pantalla táctil.

Elige la memoria de patch anterior.

Elige la siguiente memoria de patch.

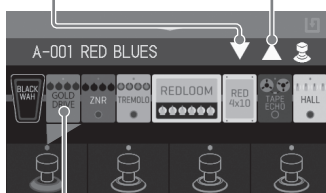

Toque el efecto que quiera ajustar para abrir la pantalla EDIT EFFECTS.

Cambio de bancos y memorias de patch durante la reproducción

En el modo BANK/PATCH, los nombres de las memorias de patch aparecen en grande en la pantalla táctil. Puede deslizar los dedos por la pantalla para cambiar la memoria de patch y puede usar los pedales para cambiar bancos y memorias de patch.

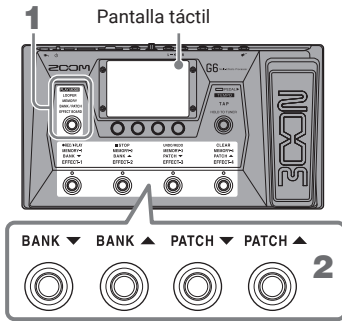

1. Pulse repetidamente para elegir **BANK / PATCH**.

El **G6** quedará en el modo BANK/PATCH.

2. Deslice el dedo arriba o abajo por la pantalla para elegir memorias de patch.

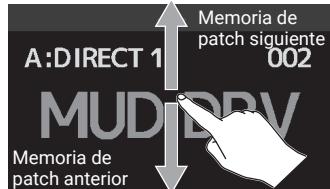

También puede usar los pedales para elegir bancos y memorias de patch.

Cambio de memorias de patch en un banco durante la reproducción

En el modo MEMORY, en la pantalla táctil aparece el banco activo y las cuatro memorias de patch que contiene y puede elegir las con solo pulsar en pantalla.

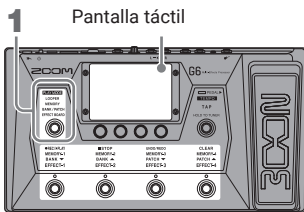

1. Pulse repetidamente para elegir **MEMORY**.

El **G6** quedará en el modo MEMORY.

2. Elija el banco y la memoria de patch.

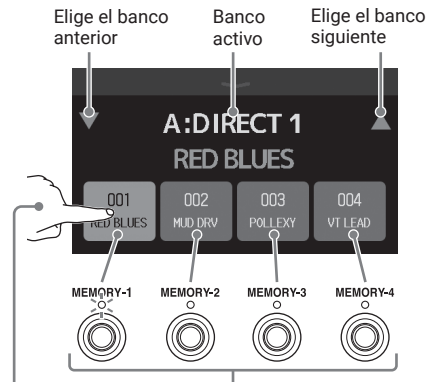

Elija una memoria de patch tocando sobre ella o pulsando su pedal.
(La memoria de patch elegida quedará resaltada y el indicador correspondiente se iluminará).





Uso del looper durante la reproducción

Puede grabar frases musicales reproducidas para crear bucles stereo de hasta 45 segundos.

1. Pulse repetidamente para elegir **LOOPER**.

El **G6** quedará en el modo LOOPER.

2. Use el generador de bucles o looper.

	Pulsación con la unidad parada Esto pone en marcha la grabación. Si ya había un bucle grabado, comenzará su reproducción.
	Pulsación durante la grabación La grabación para e inicia reproducción.
	Pulsación durante reproducción Inicia sobredoblaje (superposición) sobre reproducción de bucle.
	Pulsación durante la grabación Cancela la grabación.
	Pulsación durante reproducción Detiene la reproducción.
	Esto borra el último sobredoblaje (UNDO). Pulse de nuevo para recuperar el sobredoblaje borrado (REDO).
	Esto elimina el bucle.

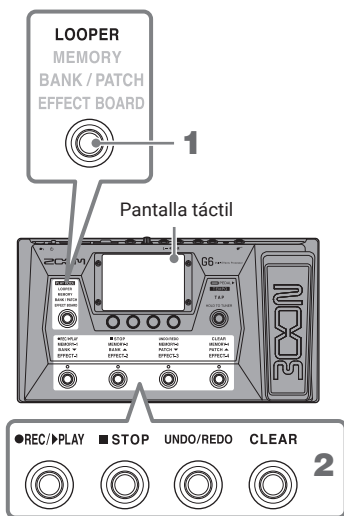

Indica el estado del looper.

- **READY:** Sin bucle grabado aún
- **REC:** En grabación
- **PLAY:** En reproducción
- **STOP:** Reproducción parada
- **CLEAR:** Bucle borrado
- **OVERDUB:** En sobredoblaje
- **UNDO:** Último sobredoblaje borrado
- **REDO:** Sobredoblaje borrado con UNDO recuperado



Toque para acceder a la pantalla de ajuste del looper. Podrá ajustar el valor mono/stereo, el método de parada y la posición del looper.

Ajusta el volumen del looper.

Ajusta el tiempo de grabación.

AVISO

Al usar una tarjeta SD, puede grabar y almacenar bucles más largos. Además, podrá cargar para reproducir y sobredoblar los bucles almacenados en una tarjeta SD.

- **MANUAL:** Pulse  para parar la grabación.
- **⌵ x1-64:** Ajuste el tiempo de grabación en negras.

Activación/desactivación y ajuste de los efectos

■ Activación/desactivación de efectos

1. Toque en  en la pantalla de menú.

Esto hará que en la pantalla táctil aparezca la pantalla EDIT ALL.

2. Toque en el indicador que hay encima de un efecto para activarlo/desactivarlo.

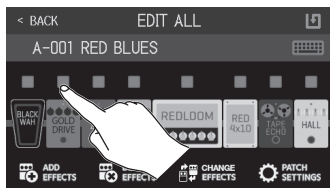

El indicador quedará iluminado en rojo cuando el efecto esté activo y apagado cuando el efecto esté desactivado.

■ Ajuste de los efectos

1. Toque en  en la pantalla de menú.

Esto hará que en la pantalla táctil aparezca la pantalla EDIT EFFECTS.

2. Toque sobre el efecto a ajustar.

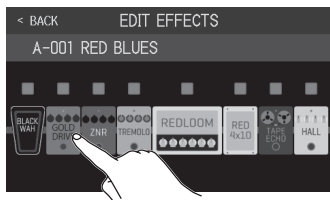

Esto hará que en la pantalla táctil aparezca la pantalla de edición de parámetros.

3. Gire  para ajustar uno de los parámetros de efectos.

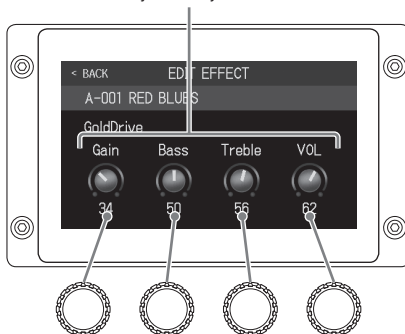

Parámetros ajustables y sus valores actuales

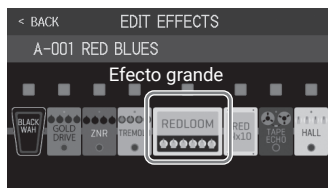

NOTA

- Si la función AUTOSAVE está en ON, los cambios realizados en las memorias de patch serán almacenados de forma automática. (Por defecto el valor de esta función es ON).
- Los efectos con un gran tamaño en la pantalla EDIT EFFECTS son llamados "efectos grandes" y usan dos espacios.



Estos efectos tienen más parámetros, y sus pantallas EDIT EFFECT tienen dos páginas. Toque en  o  abajo de la pantalla para cambiar de página.

AVISO

Vea en Guitar Lab la explicación sobre cada uno de los efectos.

■ Modificación del orden de los efectos

1. Toque en  en la pantalla de menú.

Esto hará que en la pantalla táctil aparezca la pantalla CHANGE EFFECT ORDER.

2. Arrastre el efecto que quiera mover.

Esto moverá la posición del efecto.

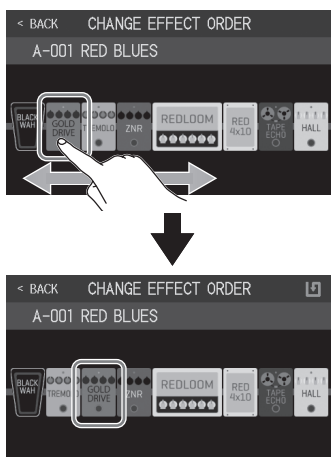

■ Adición de efectos

1. Toque en  en la pantalla de menú.

Esto hará que en la pantalla táctil aparezca la pantalla ADD EFFECTS.

2. Arrastre  a la posición en la que quiera añadir el efecto.

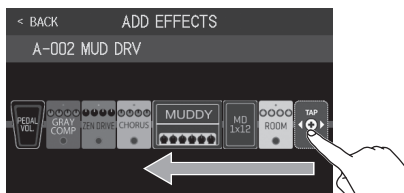

NOTA

Si ya está usando el número máximo de efectos, no aparecerá este icono .

3. Toque en .



4. Toque en una categoría para elegirla.

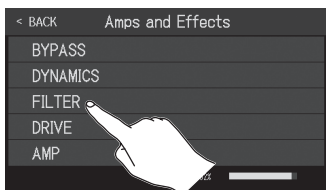

5. Toque en un tipo de efecto para elegirlo. Después, toque sobre OK.

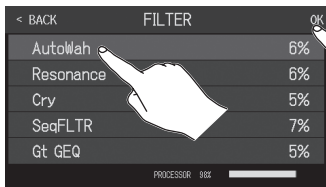

Esto añadirá el efecto.

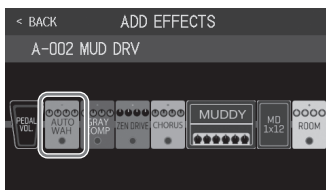

NOTA

Con el **G6** podrá combinar libremente hasta 9 efectos. No obstante, si sobrepasa el límite de capacidad de procesamiento, aparecerá en la pantalla táctil el aviso "PROCESS OVERFLOW" y los efectos quedarán anulados. Cambie o elimine uno de los efectos para solucionarlo. Puede comprobar el estado de procesamiento en las pantallas de selección de categorías o efectos.

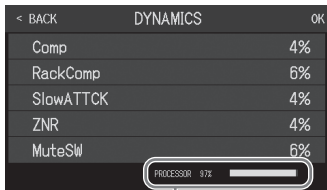

Estado de procesamiento

Supresión de efectos

1. Toque en  en la pantalla de menú.

Esto hará que en la pantalla táctil aparezca la pantalla DELETE EFFECTS.

2. Toque en el icono  del efecto que quiera suprimir.



Dicho efecto será eliminado.

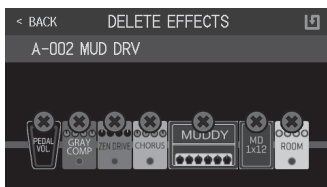

Cambio de efectos

1. Toque en  en la pantalla de menú.

Esto hará que en la pantalla táctil aparezca la pantalla CHANGE AMP/EFFECTS.

2. Toque sobre el efecto que quiera cambiar.

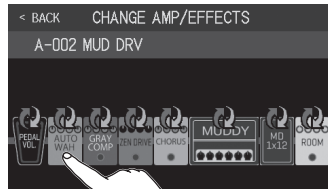

3. Toque sobre un tipo de efecto para elegirlo. Después, toque sobre OK.

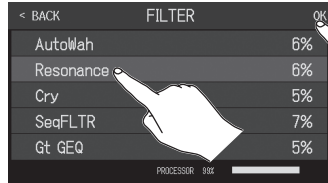

Esto cambiará el efecto por el elegido.

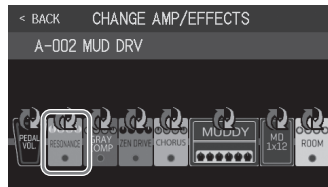

AVISO

- Para cambiar a un efecto de otra categoría, toque sobre BACK, elija la categoría y después elija el efecto.
- Vea en Guitar Lab la explicación sobre cada uno de los efectos.

Uso del afinador

Use esto para afinar la guitarra conectada.

1. Toque en  **USE TUNER** en la pantalla de menú o mantenga pulsado .

Esto hará que en la pantalla táctil aparezca el afinador.

2. Toque al aire la cuerda que quiera afinar y ajuste su tono.

Toque aquí para anular el sonido.



Muestra el tipo de afinador y el tono standard. Toque aquí para acceder a la pantalla de ajustes del afinador para realizar ajustes adicionales.

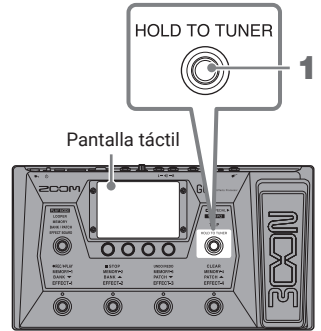



- Aparecerá la nota más cercana y la desafinación con respecto a ella.
- Cuando esté afinada, los pilotos izquierdo y derecho se iluminarán en verde.
- Puede ver distintos tipos de afinadores deslizando hacia izquierda y derecha.

Uso del pedal

Si elige un efecto de la categoría PEDAL para una memoria de patch, podrá controlar la cantidad del efecto con el pedal de expresión.

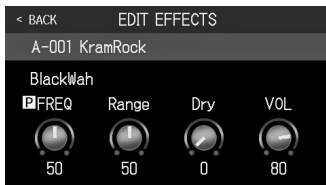
La pulsación en la puntera del pedal activa/desactiva el efecto. (Cuando esté activo, el indicador del pedal se iluminará).



Para comprobar el parámetro ajustado con el pedal, toque en  **EDIT EFFECTS** en la pantalla de menú para acceder a la pantalla EDIT EFFECTS y toque el efecto PEDAL.

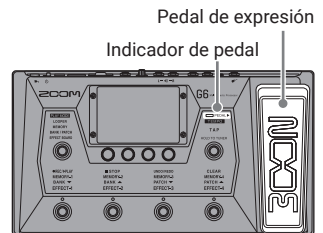

AVISO

Si conecta un pedal externo podrá usar dos efectos de la categoría PEDAL.

Uso de los ritmos

Puede tocar con los ritmos incluidos.

1. Toque en  en la pantalla de menú.

En la pantalla táctil aparecerá la pantalla PLAY with RHYTHM.

2. Realice ajustes de los ritmos en dicha pantalla.

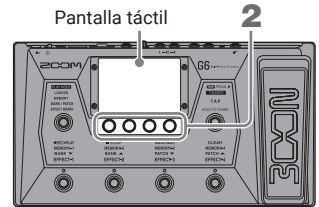

Activa/desactiva la claqueta de grabar con el looper.



Puede elegir patrones rítmicos de una lista.

Ajusta el tempo del ritmo.

Ajusta el volumen del ritmo.

También puede usar los mandos de parámetros para estos ajustes.

3. Inicio/parada de reproducción rítmica.

- Inicio de reproducción: Toque en 
- Parada de reproducción: Toque en 

■ Patrones rítmico

Nº	Nombre patrón	Tipo ritmo
1	GUIDE	4/4
2	8Beats1	4/4
3	8Beats2	4/4
4	8Beats3	4/4
5	16Beats1	4/4
6	16Beats2	4/4
7	16Beats3	4/4
8	Rock1	4/4
9	Rock2	4/4
10	Rock3	4/4
11	ROCKABLY	4/4
12	R'n'R	4/4
13	HardRock	4/4
14	HeavyMtl	4/4
15	MtlCore	4/4
16	Punk	4/4
17	FastPunk	4/4

Nº	Nombre patrón	Tipo ritmo
18	Emo	4/4
19	TomTomBt	4/4
20	Funk1	4/4
21	Funk2	4/4
22	FunkRock	4/4
23	JazzFunk	4/4
24	R&B1	4/4
25	R&B2	4/4
26	70's Soul	4/4
27	90's Soul	4/4
28	Motown	4/4
29	HipHop	4/4
30	Disco	4/4
31	Pop	4/4
32	PopRock	4/4
33	IndiePop	4/4
34	EuroPop	4/4

Nº	Nombre patrón	Tipo ritmo
35	NewWave	4/4
36	OneDrop	4/4
37	Steppers	4/4
38	Rockers	4/4
39	Ska	4/4
40	2nd Line	4/4
41	Country	4/4
42	Shuffle1	4/4
43	Shuffle2	4/4
44	Blues1	4/4
45	Blues2	4/4
46	Jazz1	4/4
47	Jazz2	4/4
48	Fusion	4/4
49	Swing1	4/4
50	Swing2	4/4
51	Bossa1	4/4

Nº	Nombre patrón	Tipo ritmo
52	Bossa2	4/4
53	Samba1	4/4
54	Samba2	4/4
55	Breaks1	4/4
56	Breaks2	4/4
57	Breaks3	4/4
58	12/8 Grv	12/8
59	Waltz	3/4
60	JzWaltz1	3/4
61	JzWaltz2	3/4
62	CtWaltz1	3/4
63	CtWaltz2	3/4
64	5/4 Grv	5/4
65	Metro3	3/4
66	Metro4	4/4
67	Metro5	5/4
68	Metro	

Listado de ajustes

Esto es una lista de las funciones que aparecen al tocar los iconos de la pantalla de menú.

Icono	Explicación
EDIT EFFECTS	Ajusta los parámetros de efectos.
CHANGE EFFECT ORDER	Modifica el orden de los efectos en las memorias de patch.
ADD EFFECTS	Añade efectos a las memorias de patch.
DELETE EFFECTS	Elimina efectos de las memorias de patch.
CHANGE AMP/EFFECT	Cambio de efectos y amplificadores en las memorias de patch.
CREATE PATCH MEMORY	Crea memorias de patch.
EDIT PATCH SETTINGS	Ajuste de nombres y niveles de las memorias de patch.
EDIT ALL	Edita los ajustes de todas las memorias de patch.
PLAY with RHYTHM	Le permite usar la función rítmica.
USE SEND/RETURN	Le permite realizar ajustes del envío/retorno.
USE IR	Usa respuestas de impulsos (IR).
IMPORT IR	Carga datos de respuestas de impulsos (IR).
CREATE BANK	Creación de bancos.
CHANGE BANK ORDER	Modifica el orden de los bancos.
CHANGE PATCH MEMORY ORDER	Modifica el orden de las memorias de patch.
DELETE BANK	Supresión de bancos.
DELETE PATCH MEMORY	Supresión de memorias de patch.
SAVE PATCH MEMORY	Almacenamiento de memorias de patch.
SET SYSTEM SETTINGS	Modificación y comprobación de ajustes del sistema.
SET TEMPO	Ajusta el tempo usado por los efectos, ritmos y looper.
SET USB AUDIO	Le permite realizar ajustes del audio USB.
SET AUTO SAVE	Activa/desactiva la función de almacenamiento automático.
SET POWER/DISPLAY	Ajusta el brillo de la pantalla táctil y activa/desactiva el modo ECO.
SET PEDAL	Realiza ajustes específicos del pedal.
SET TUNER	Realiza ajustes específicos del afinador.
USE TUNER	Le permite usar el afinador.
SET OUTPUT EQ	Ajusta la calidad del sonido emitido.
PLAY MODE BANK/PATCH	Visualiza los nombres de las memorias de patch con caracteres grandes para su selección en la pantalla táctil.
PLAY MODE EFFECT BOARD	Muestra en la pantalla táctil los efectos usados en la memoria de patch.
PLAY MODE MEMORY	Podrá usar los pedales para elegir las cuatro memorias de patch del banco.
PLAY MODE LOOPER	Le permite usar el looper.
SET PRESELECT	Activa/desactiva la función de preselección.

Vea en el Manual de instrucciones la información detallada relativa a todas estas funciones.



ZOOM CORPORATION

4-4-3 Kanda-surugadai, Chiyoda-ku, Tokyo 101-0062 Japan
zoomcorp.com