

ZOOM®

G1 FOUR / G1X FOUR

Multi-Effects Processor

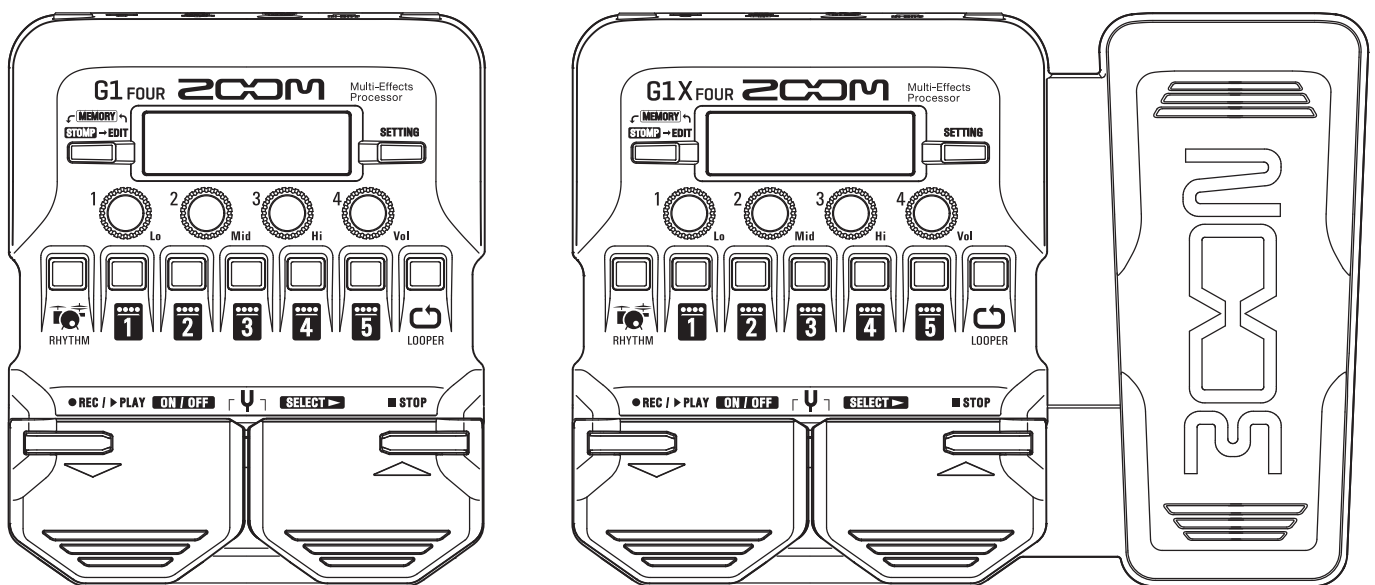

Guida rapida

Leggete attentamente le precauzioni d'uso e sicurezza prima dell'uso.



Si può scaricare il Manuale Operativo dal sito web di ZOOM (www.zoom.jp/docs/g1four_g1xfour).

Questa pagina contiene i file in formato PDF e ePub.

Il file in formato PDF è adatto alla stampa su carta e alla lettura su computer.

Il file in formato ePub può essere letto su lettori per e-book ed è progettato anche per la lettura su smartphone e tablet.

© 2018 ZOOM CORPORATION

E' proibita la copia o stampa, parziale o totale, di questo manuale, senza autorizzazione.

I nomi di prodotti, marchi registrati e nomi di società citati in questo documento sono di proprietà dei rispettivi detentori.

Potreste aver bisogno di questo manuale in futuro. Conservatelo in luogo sicuro e accessibile.

Il contenuto di questo manuale e le specifiche tecniche del prodotto possono cambiare senza obbligo di preavviso.

Windows® è marchio o marchio registrato di Microsoft® Corporation.

Mac è marchio o marchio registrato di Apple Inc.

Caricare le batterie

1. Aprite il coperchio del comparto batterie posto sul lato inferiore del prodotto e inserite 4 batterie tipo AA.

NOTE

Per default, la modalità ECO è su ON, per cui l'unità si spegne automaticamente se non in uso per 10 ore.

La modalità ECO può essere messa su "OFF" nella schermata SETTING. (→ P.10)

Connessione

1. Portate al minimo il volume dell'ampli per chitarra.
2. Collegate la chitarra al jack INPUT.
3. Collegate un ampli per chitarra o le cuffie al jack OUTPUT.
4. Alzate il volume dell'ampli per chitarra.

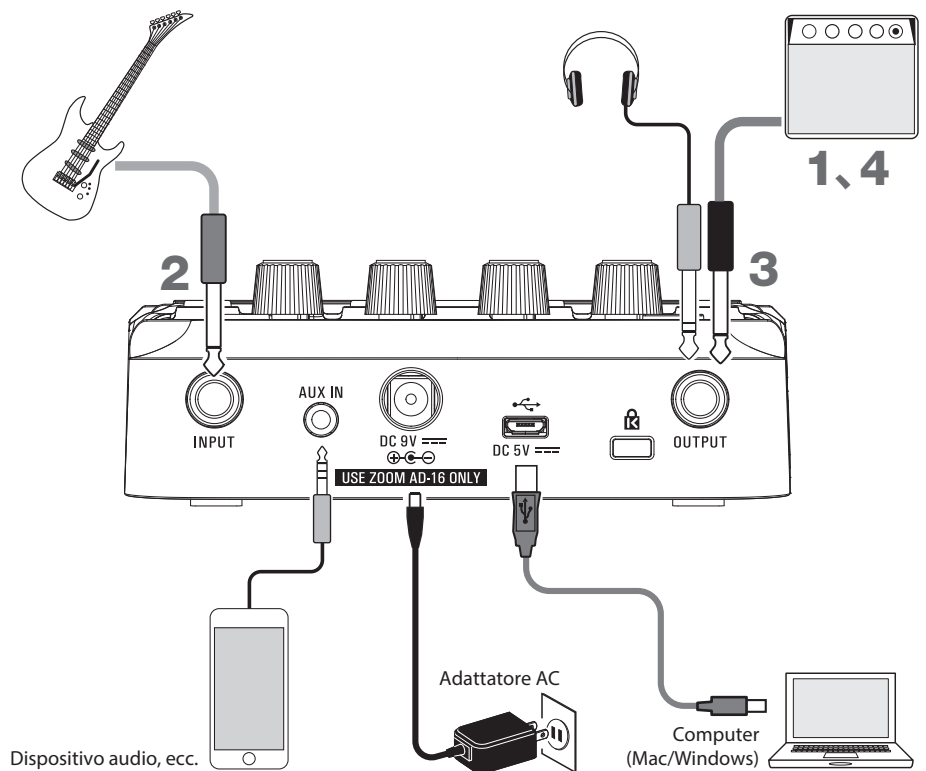

SUGGERIMENTI

- Se è collegato un adattatore AC (ZOOM AD-16) l'unità può funzionare con alimentazione AC.
- L'alimentazione può anche essere fornita tramite la porta USB.
- Collegando un dispositivo audio, ad es. al jack AUX IN, potete suonare assieme ad un'altra fonte sonora.

Usando l'applicazione Mac/Windows Guitar Lab, potete gestire patch, editare ed aggiungere effetti.

Selezionare le patch (modalità MEMORY)

G1 FOUR/G1X FOUR ha 50 patch pre-caricate.
Selezionate le patch da usare in modalità MEMORY.

- **Patch**

Contengono stati ON/OFF di effetti e valori d'impostazione di parametri. Gli effetti sono salvati e richiamati in unità di patch.

- **Banks**

Sono gruppi di 10 patch.

La schermata della modalità MEMORY si apre all'avvio di **G1 FOUR/G1X FOUR**.

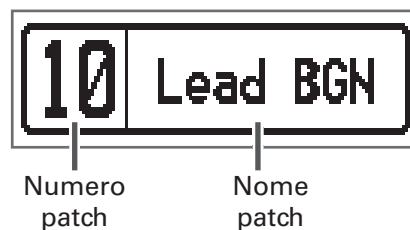

■ Commutare le patch

- Premete .

Passa alla patch col numero superiore.

- Premete .

Passa alla patch col numero inferiore.



■ Commutare i bank

- Premete  - .

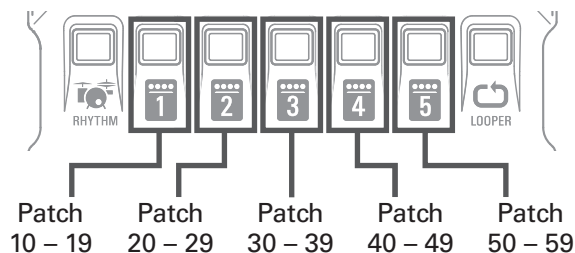
Si accende il LED relativo al bank selezionato.



Regolare il carattere generale dell'audio e il livello in uscita

In modalità MEMORY, ruotate  -  per regolare il carattere generale dell'audio e il livello in uscita di **G1 FOUR/G1X FOUR**.

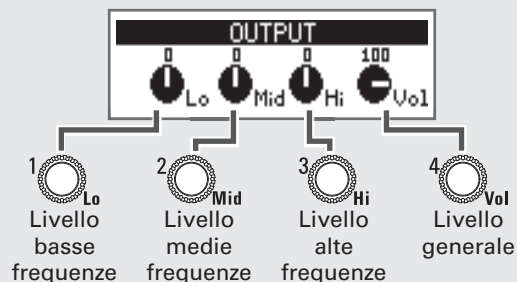

Attivare/disattivare gli effetti (modalità STOMP)

In modalità STOMP, potete usare gli interruttori a pedale per attivare/disattivare ogni effetto usato nella patch.

1. Attivate la modalità STOMP.

- Premete .

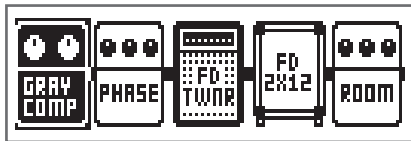

2. Selezionate un effetto.

- Premete .

La selezione si sposta verso destra.

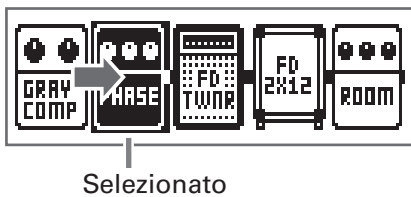

3. Attivate/disattivate l'effetto.

- Premete .

Attiva/disattiva l'effetto selezionato.

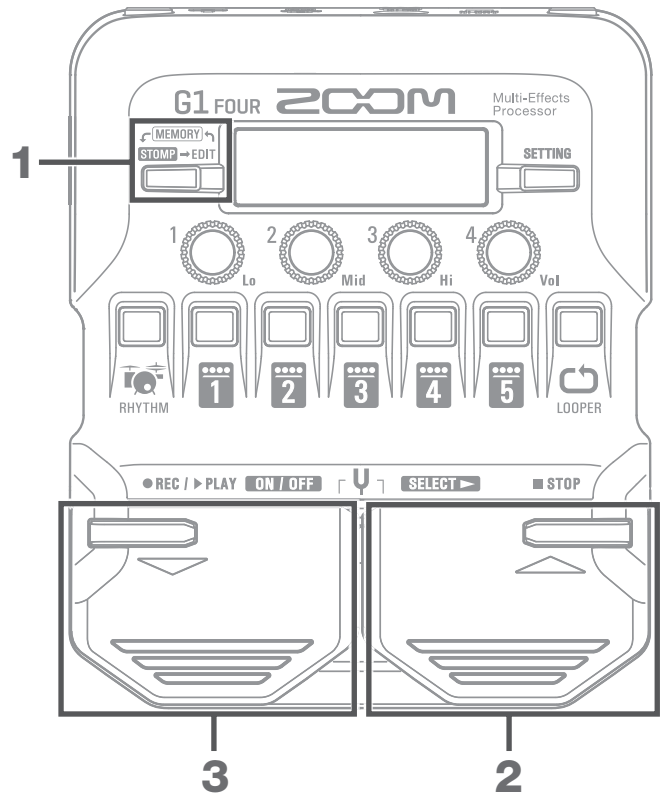
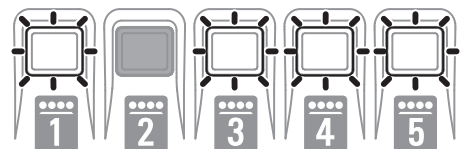
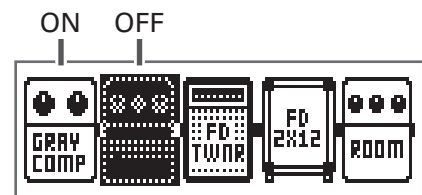

SUGGERIMENTI

Potete anche premere  -  corrispondenti a un effetto per attivarlo/disattivarlo.

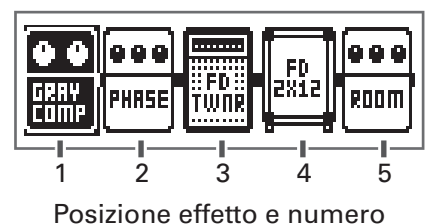

Editare gli effetti (modalità EDIT)

In modalità EDIT, potete cambiare gli effetti usati in una patch e regolarne i parametri. Selezionate prima una patch in modalità MEMORY per editarla in seguito in modalità EDIT.

1. Attivate la modalità EDIT.

- Premete .

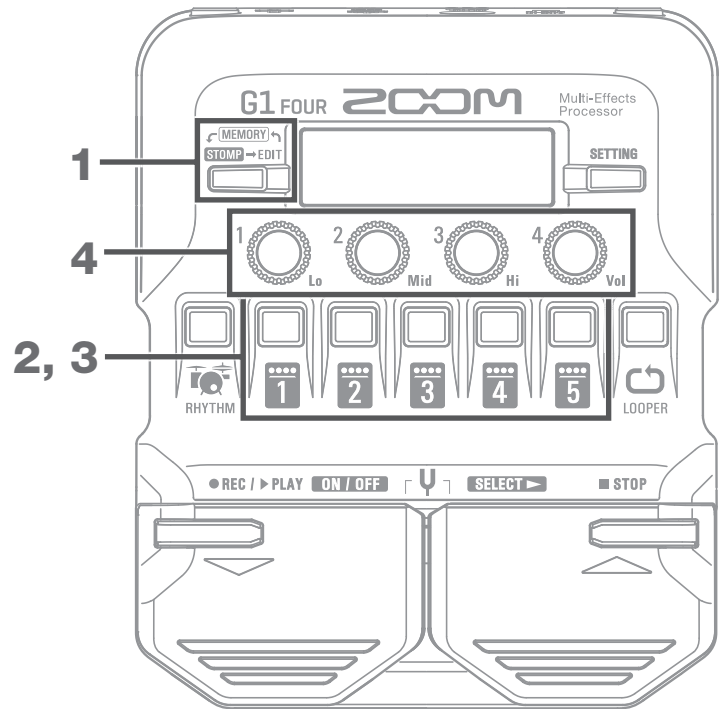
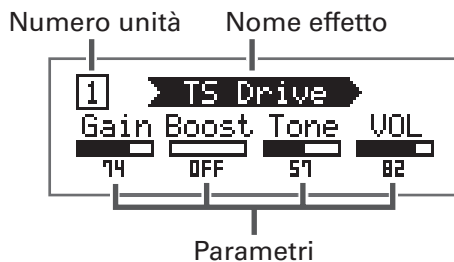

2. Selezionate un effetto da editare.

- Premete  - .

3. Attivate/disattivate l'effetto.

- Premete ancora lo stesso  -  come al punto 2.

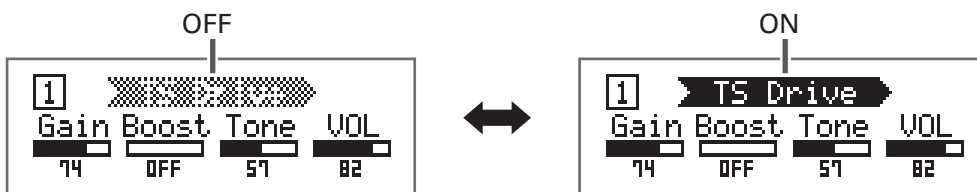

4. Regolate i parametri effetto.

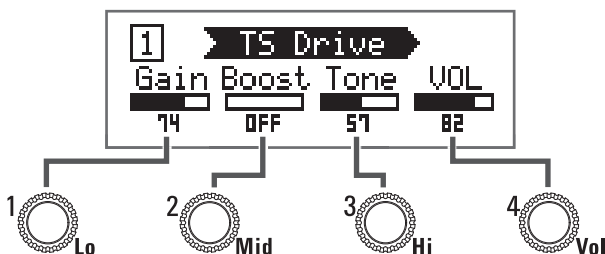

Se un effetto ha 5 parametri o più, usate  per cambiare la schermata.

NOTE

Quando la funzione AUTO SAVE è su ON, i cambiamenti agli effetti saranno automaticamente salvati. (→ P.10)

- **Effect**

Gli effetti comprendono tutti i tipi di effetto per chitarra e modelli di simulazione di ampli/cabinet.

- **Category**

Gli effetti sono riuniti in categorie per tipo. Selezionando gli effetti, potete commutarli per categoria.

■ Selezionare gli effetti

- Premete .

Passa all'effetto successivo.

- Premete .

Passa all'effetto precedente.



SUGGERIMENTI

Vd. Guitar Lab per la spiegazione di ogni effetto.

■ Selezionare categorie di effetti

- Mentre premete , premete .

Dopo che è apparso il nome della categoria, l'effetto passa al primo della categoria.





SUGGERIMENTI

Selezionate effetti nella categoria PEDAL su **G1X_{FOUR}** per usare effetti controllabili dal pedale d'espressione.

Usare l'accordatore

Usatelo per accordare la chitarra collegata.

1. Attivate l'accordatore.

- Premete  e  allo stesso tempo.

Per chiudere l'accordatore, premete

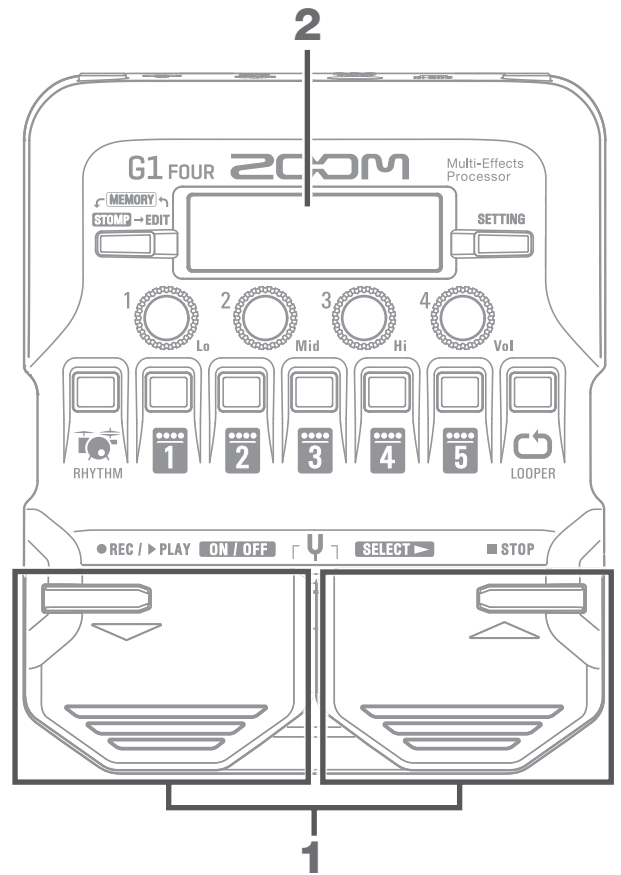
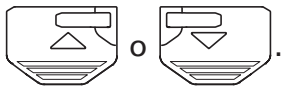

2. Accordate la chitarra.



- Suonate la corda libera da accordare e regolate la tonalità.

Appare la nota/il numero di corda più vicina e la tonalità sulla schermata e tramite i LED.

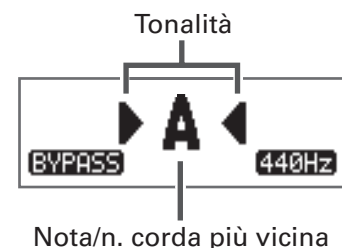
Quando l'accordatura è corretta, il LED al centro dell'indicatore si accende in verde e i LED a sinistra e destra si accendono in rosso.



Impostare l'accordatore

- Ruotate  e  per decidere se il suono della chitarra va in uscita mentre si accorda (BYPASS/MUTE) e per definire la tonalità standard.
- Premete  per aprire la schermata TUNER SETTING per impostare il tipo di accordatore e l'accordatura drop.

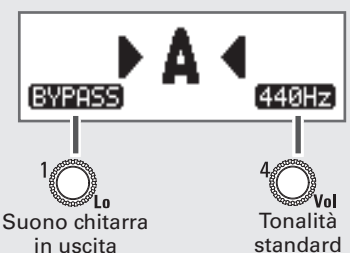

Usare i rhythm

Potete suonare assieme ai rhythm incorporati.

1. Attivate la funzione rhythm.

- Premete  RHYTHM.

Per tornare alla modalità precedente,

- premete  RHYTHM.

2. Avviate la riproduzione del rhythm.

- Premete .

Per fermare la riproduzione del rhythm,

- premete .

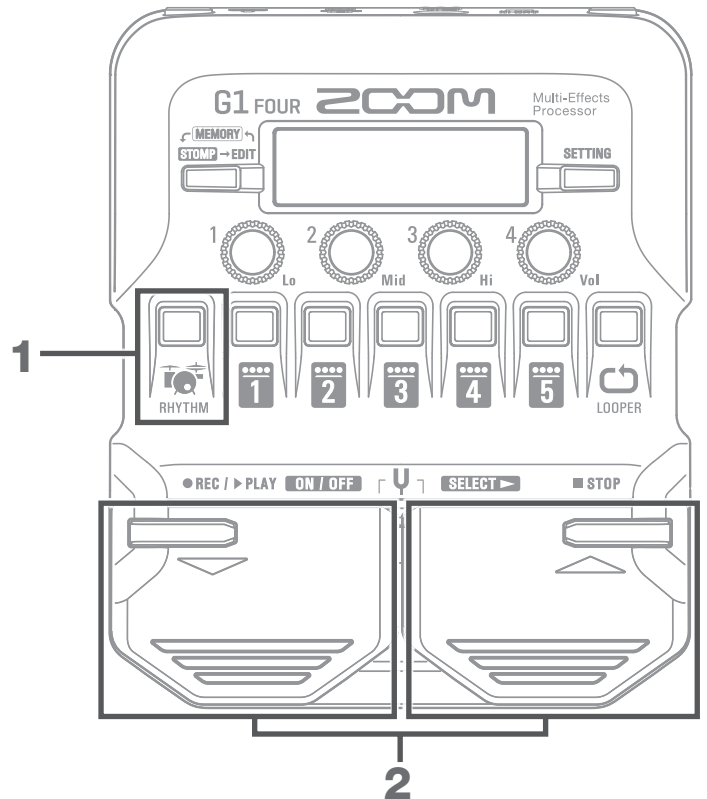

Rhythm pattern

N.	Nome	Indic. tempo
1	GUIDE	4/4
2	8Beats1	4/4
3	8Beats2	4/4
4	8Beats3	4/4
5	16Beats1	4/4
6	16Beats2	4/4
7	16Beats3	4/4
8	Rock1	4/4
9	Rock2	4/4
10	Rock3	4/4
11	ROCKABLY	4/4
12	R'n'R	4/4
13	HardRock	4/4
14	HeavyMtl	4/4
15	MtlCore	4/4
16	Punk	4/4
17	FastPunk	4/4

N.	Nome	Indic. tempo
18	Emo	4/4
19	TomTomBt	4/4
20	Funk1	4/4
21	Funk2	4/4
22	FunkRock	4/4
23	JazzFunk	4/4
24	R&B1	4/4
25	R&B2	4/4
26	70s Soul	4/4
27	90s Soul	4/4
28	Motown	4/4
29	HipHop	4/4
30	Disco	4/4
31	Pop	4/4
32	PopRock	4/4
33	IndiePop	4/4
34	EuroPop	4/4

N.	Nome	Indic. tempo
35	NewWave	4/4
36	OneDrop	4/4
37	Steppers	4/4
38	Rockers	4/4
39	Ska	4/4
40	2nd Line	4/4
41	Country	4/4
42	Shuffle1	4/4
43	Shuffle2	4/4
44	Blues1	4/4
45	Blues2	4/4
46	Jazz1	4/4
47	Jazz2	4/4
48	Fusion	4/4
49	Swing1	4/4
50	Swing2	4/4
51	Bossa1	4/4

N.	Nome	Indic. tempo
52	Bossa2	4/4
53	Samba1	4/4
54	Samba2	4/4
55	Breaks1	4/4
56	Breaks2	4/4
57	Breaks3	4/4
58	12/8 Grv	12/8
59	Waltz	3/4
60	JzWaltz1	3/4
61	JzWaltz2	3/4
62	CtWaltz1	3/4
63	CtWaltz2	3/4
64	5/4 Grv	5/4
65	Metro3	3/4
66	Metro4	4/4
67	Metro5	5/4
68	Metro	

Impostare il rhythm

Ruotate  -  per cambiare le impostazioni del rhythm.

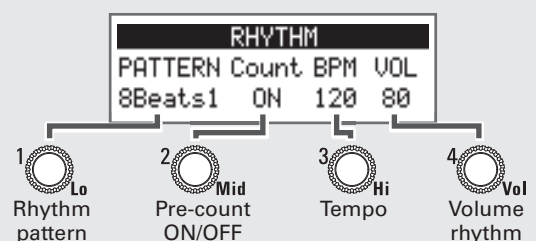



Usare il looper

Potete registrare la vostra esecuzione e creare frasi mono loop lunghe fino a 30 secondi.

1. Attivate il looper.

- Premete  .
Per tornare alla modalità precedente, premete  .



2. Registrate una frase.

- Premete  .
Per fermare la registrazione, premete  .
Per annullare, premete  .

3. Riproducete la frase.

- Premete  .
Per fermare la riproduzione, premete  .



4. Sovraregistrate il loop.

- Premete  durante la riproduzione in loop.
Per terminare la sovraregistrazione (e continuare la riproduzione), premete  .

SUGGERIMENTI

Per cancellare il loop, potete tener premuto  quando la riproduzione in loop è ferma.

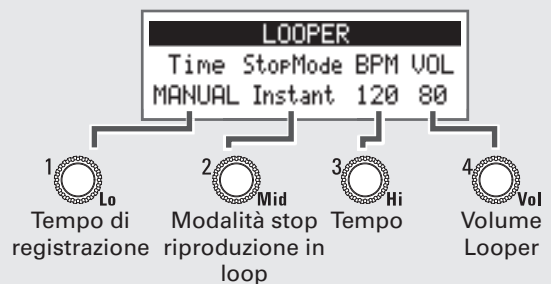

Impostare il looper

- Ruotate  -  per cambiare impostazione al looper.
- Cambiare il tempo di registrazione o il tempo cancella qualsiasi loop registrato.





Elenco impostazioni

Premete  per aprire la schermata SETTING.

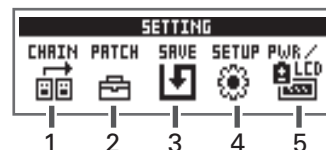

Premete  -  per aprire le seguenti impostazioni, che corrispondono alle icone.









1. CHAIN (riordina gli effetti)

Gli effetti nella patch attuale sono visualizzati come elenco, e possono essere riordinati premendo  -  relativamente alla localizzazione e alla destinazione.







2. PATCH (editare nomi di patch e regolare il volume)

Voce	Spiegazione
CHAR	Cambia il carattere nella posizione del cursore all'interno del nome della patch.
 	Sposta il cursore all'interno del nome della patch.
SKIP	Cambia il tipo di carattere nella posizione del cursore all'interno del nome della patch.
VALUE	Regola il volume della patch.

3. SAVE (salvare e scambiare patch)

Per salvare una patch sovrascrivendone un'altra, usate ,  e  -  per selezionare il numero di patch. Poi, premete  e  allo stesso tempo. Per scambiare una patch, ruotate  per selezionare SWAP mentre eseguite la procedura sopra indicata.

4. SETUP (impostare funzioni operative)

Voce	Spiegazione
BPM	Impostate il tempo usato per effetti, rhythm e looper.
AUTO SAVE	Questa funzione può salvare automaticamente i cambiamenti ai parametri effetto quando essi sono eseguiti. Su OFF, si apre una schermata di conferma del salvataggio ogni volta che attivate le patch.
PRESELECT	Usate questa funzione per selezionare una patch non consecutiva e per passare ad essa direttamente. Usate  e  per selezionare la patch, e premete   allo stesso tempo.
BANK HOLD	Limite delle patch all'interno dello stesso bank usando  e  per attivare le patch.

5. PWR/LCD (eseguire impostazioni relative all'alimentazione e al display)

Voce	Spiegazione
BATTERY	Imposta il tipo di batteria usato in modo da visualizzare correttamente la carica residua.
ECO	L'unità si spegne automaticamente se non in uso per 10 ore.
BACKLIGHT	Imposta la durata della retroilluminazione del display.
CONTRAST	Regola il contrasto del display.

SUGGERIMENTI

Vd. il Manuale Operativo per info dettagliate su ogni impostazione.

Specifiche tecniche

Numero massimo di effetti simultanei		5
Patch utente		50
Frequenza di campionamento		44.1 kHz
Conversione A/D		24-bit 128 x sovracampionamento
Conversione D/A		24-bit 128 x sovracampionamento
Processamento di segnale		32-bit
Display		128 x 32 dot-matrix LCD
Ingressi	INPUT	Jack mono standard Livello ingresso nominale: -20 dBu Impedenza in ingresso (linea): 470 k Ω
	AUX IN	Mini jack stereo Livello ingresso nominale: -10 dBu Impedenza d'ingresso (linea): 1 k Ω
Uscita	OUTPUT	Jack stereo standard (combinato linea/cuffia) Max. livello in uscita: Linea +2 dBu (10 k Ω o più impedenza in uscita) Cuffie 17 mW + 17 mW (carico 32 Ω)
Ingresso S/N		120 dB
Noise floor (rumore residuo)		-97 dBu
Alimentazione		Adattatore AC (9 V DC 500 mA, centro negativo) (ZOOM AD-16) 4 batterie tipo AA (circa 18 ore di operatività in continuo usando batterie alcaline con retroilluminazione LCD disattivata)
USB		USB MIDI, USB Micro-B <ul style="list-style-type: none"> • L'alimentazione può anche essere fornita tramite la porta USB. • Usando un cavo progettato solo per l'alimentazione, altre funzioni USB non sono utilizzabili.
Dimensioni esterne		G1 _{FOUR} 156 mm (D) x 130 mm (W) x 42 mm (H) G1X _{FOUR} 156 mm (D) x 216 mm (W) x 52 mm (H)
Peso		G1 _{FOUR} 340 g (escluse batterie) G1X _{FOUR} 610 g (escluse batterie)

Note: 0 dBu = 0.775 V



ZOOM CORPORATION

4-4-3 Kanda-surugadai, Chiyoda-ku, Tokyo 101-0062 Japan

www.zoom.co.jp