

G11

Multi-Effects Processor

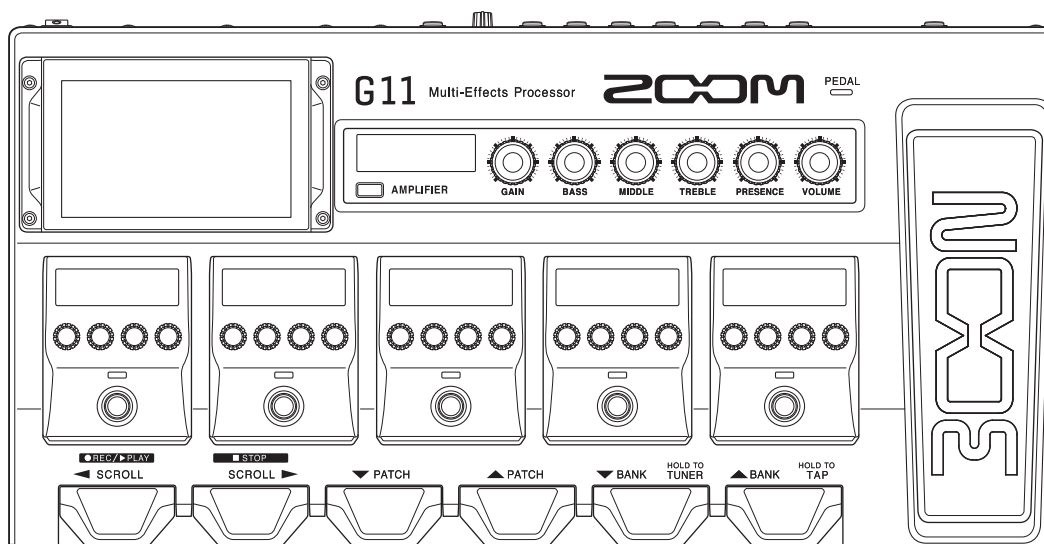

Mode d'emploi

Vous devez lire les Précautions de sécurité et d'emploi avant toute utilisation.

© 2021 ZOOM CORPORATION

La copie et la reproduction partielles ou totales de ce document sans permission sont interdites.

Les noms de produit, marques déposées et noms de société mentionnés dans ce document sont la propriété de leurs détenteurs respectifs. Toutes les marques de commerce et déposées citées dans ce document n'ont qu'un but indicatif et ne sont pas destinées à enfreindre les droits de leurs détenteurs respectifs.

Une visualisation correcte n'est pas possible sur des appareils avec affichage en niveaux de gris.

Remarques concernant ce mode d'emploi

Vous pouvez avoir besoin de ce mode d'emploi dans le futur. Gardez-le en un lieu vous permettant d'y accéder facilement.

Le contenu de ce document et les caractéristiques de ce produit sont sujets à modifications sans préavis.

© Windows® est une marque de commerce et déposée de Microsoft® Corporation.

© iPhone, iPad, iPadOS et Mac sont des marques de commerce d'Apple Inc.

© App Store est une marque de service d'Apple Inc.

© iOS est une marque de commerce ou déposée de Cisco Systems, Inc. (USA).

© Les autres noms de produit, marques déposées et noms de société mentionnés dans ce document sont la propriété de leurs détenteurs respectifs.

Note : toutes les marques de commerce et déposées citées dans ce document n'ont qu'un but indicatif et ne sont pas destinées à enfreindre les droits de leurs détenteurs respectifs.

Introduction

Merci beaucoup d'avoir choisi un processeur multi-effet **G11 ZOOM**.

Ce processeur multi-effet comprend de nombreux effets combinables pour une utilisation simultanée. Les combinaisons d'effets et les réglages de paramètres peuvent être sauvegardés dans des mémoires de patch à utiliser lorsque vous le souhaitez. Il suffit de passer d'une mémoire de patch pré-réglée à l'autre pour obtenir des changements de son spectaculaires.

Ce processeur multi-effet vous permet de profiter facilement d'une grande diversité de sons. Nous espérons que vous apprécierez son utilisation pendant de nombreuses années.

Principales caractéristiques du G11

Des sons d'amplis et d'effets qui continuent d'évoluer

Des amplis et effets originaux qui utilisent la plus grande puissance de traitement DSP sont inclus.

L'impressionnante collection d'effets contient des modélisations d'amplis et de baffles ainsi que de pédales boutique qui imitent fidèlement les originaux et comprend le meilleur des modèles les plus récents de la série G. En utilisant l'application gratuite Guitar Lab de gestion des effets sur ordinateur (Mac/Windows) ou appareil iOS/iPad, vous pouvez par exemple ajouter des effets disponibles en ligne ainsi que modifier et sauvegarder des mémoires de patch.

Élaborez des sons intuitivement grâce à des manipulations faciles

L'écran tactile de 12,7 cm offre une interface facile à maîtriser.

Les sections amplificateur et effets ont des écrans et des commandes dédiés permettant de créer le son de façon intuitive.

Chargeur de réponse impulsionnelle (IR)

Les données IR au format WAV contenant jusqu'à 2048 échantillons à des fréquences d'échantillonnage comprises entre 44,1 et 192 kHz sont prises en charge. Les possibilités sont pratiquement illimitées puisque les réponses impulsionnelles (IR) de tierces parties peuvent être chargées.

Des configurations sonores flexibles sont possibles avec 2 boucles départ/retour et le MIDI

Les 2 départs/retours vous permettent d'insérer n'importe où vos unités d'effets préférées. Ils acceptent également la méthode à 4 câbles faisant appel aux prises de départ/retour d'un ampli de guitare.

Des configurations sonores encore plus sophistiquées peuvent être créées à l'aide des prises MIDI.

Patterns rythmiques et looper

Les fonctions rythme et looper sont indépendantes des amplis et des effets, ce qui permet de les utiliser à tout instant. Le looper, synchronisable avec les patterns rythmiques, peut enregistrer jusqu'à 5 minutes en stéréo.

Interface audio USB à 4 entrées/4 sorties

L'interface audio USB permet l'enregistrement simultané dans une station de travail audio numérique de la sortie stéréo du **G11** et du signal sec avant les effets, ainsi que la réamplification des interprétations enregistrées.

Télécommande depuis des appareils iOS/iPadOS

Guitar Lab peut être utilisé avec un appareil iOS/iPadOS en branchant un adaptateur sans fil ZOOM (par exemple BTA-1).

Termes utilisés dans ce mode d'emploi

Mémoire de patch

Les combinaisons d'amplis et d'effets avec leurs réglages d'activation/désactivation et leurs valeurs de paramètres peuvent être sauvegardées dans des « mémoires de patch » pour un rappel facile. Les effets sont sauvegardés et rappelés sous la forme de ces mémoires de patch. Une même mémoire de patch peut contenir jusqu'à neuf effets et une modélisation d'ampli, et 500 mémoires de patch peuvent être sauvegardées.

Banque

Un groupe de 4 mémoires de patch est une « banque ». Les mémoires de patch peuvent être rapidement rappelées en changeant de banque. Il est possible de sauvegarder jusqu'à 125 banques.

Type d'effet

Les types d'effet disponibles comprennent divers effets pour guitare et des modélisations simulant des amplis/baffles. Les effets peuvent être sélectionnés parmi ces types pour être ajoutés aux mémoires de patch.

Catégorie

Les effets sont regroupés en catégories par type.

PRESELECT (présélection)

Cette fonction vous permet de préparer le passage à une autre mémoire de patch située dans n'importe quel emplacement mémoire tout en continuant à utiliser le son de la mémoire de patch actuellement sélectionnée.

AUTOSAVE (sauvegarde automatique)

Cette fonction entraîne la sauvegarde automatique des changements apportés aux réglages de mémoire de patch et d'effet.

Mode ECO

Cette fonction coupe automatiquement l'alimentation après 10 heures sans utilisation.

Looper

Des phrases stéréo d'une durée maximale de 5 minutes peuvent être enregistrées et lues en boucle.

La superposition de phrases permet d'utiliser diverses techniques de jeu en direct, comme les chœurs a cappella et le beatboxing.

Sommaire

Remarques concernant ce mode d'emploi	2	Gestion des banques	46
Introduction	3	Changement de l'ordre des banques	46
Termes utilisés dans ce mode d'emploi	4	Suppression de banques	47
Sommaire	5	Création de banques	49
Présentation du G11	7	Emploi de pédales d'expression	51
Utilisation de l'écran tactile	9	Emploi de la pédale intégrée	51
Fonctions des parties	11	Réglage de la pédale	53
Connexion	17	Emploi d'une pédale externe	55
Mise sous/hors tension	18	Emploi de l'accordeur	57
Mise sous tension	18	Activation de l'accordeur	57
Mise hors tension	18	Modification des réglages d'accordeur	58
Réglage du volume général	19	Emploi des rythmes	60
Affichage du nom de mémoire du patch durant le jeu	20	Activation des rythmes	60
Affichage de la totalité de la chaîne d'effets durant le jeu	21	Réglage des rythmes	61
Affichage du nom de banque durant le jeu	22	Lancement/arrêt du rythme	65
Réglage des effets	23	Patterns rythmiques	66
Activation et désactivation des effets	23	Emploi du looper	67
Changement des amplis et des effets	24	Activation du looper	67
Réglage de l'ampli	27	Réglage du looper	68
Réglage des effets	28	Enregistrement et lecture de boucles	73
Changement de l'ordre des effets	30	Superposition de boucles	75
Ajout d'effets	31	Effacement de la boucle	76
Suppression d'effets	33	Utilisation des départs et des retours	77
Faire tous les réglages d'effets sur un seul écran ..	34	Branchement d'appareils MIDI	80
Réglage du niveau de la mémoire de patch	37	Ce que l'on peut faire avec les appareils MIDI connectés	80
Changement des noms de mémoire de patch	38	Réglages de transmission MIDI par mémoire de patch	81
Réglage du tempo général	39	Autres réglages MIDI	83
Gestion des mémoires de patch	40	Emploi des réponses impulsionnelles (IR)	86
Sauvegarde des mémoires de patch	40	Affectation des réponses impulsionnelles (IR)	86
Changement de l'ordre des mémoires de patch ...	42	Chargement de données de réponse impulsionnelle (IR)	87
Suppression de mémoires de patch	43	Emploi des fonctions d'interface audio	89
Création de mémoires de patch	44	Installation du pilote	89
		Connexion à un ordinateur ou appareil iOS/iPadOS	90
		Réglages d'interface audio	91

Connexion sans fil aux appareils iOS/iPadOS	93
Réglages de l'unité	94
Réglage du niveau de sortie de référence	94
Réglage de la fonction AUTOSAVE	95
Réglage de la fonction PRESELECT	96
Réglage de la luminosité et du contraste de l'affichage.....	97
Réglage du mode d'économie d'énergie (ECO)	98
Gestion du firmware	99
Vérification des versions de firmware	99
Vérification des informations de licence	100
Mise à jour	101
Restauration des réglages d'usine	102
Guide de dépannage	103
Caractéristiques techniques.....	104
Tableau d'équipement MIDI	105

Présentation du G11

Parcours du signal

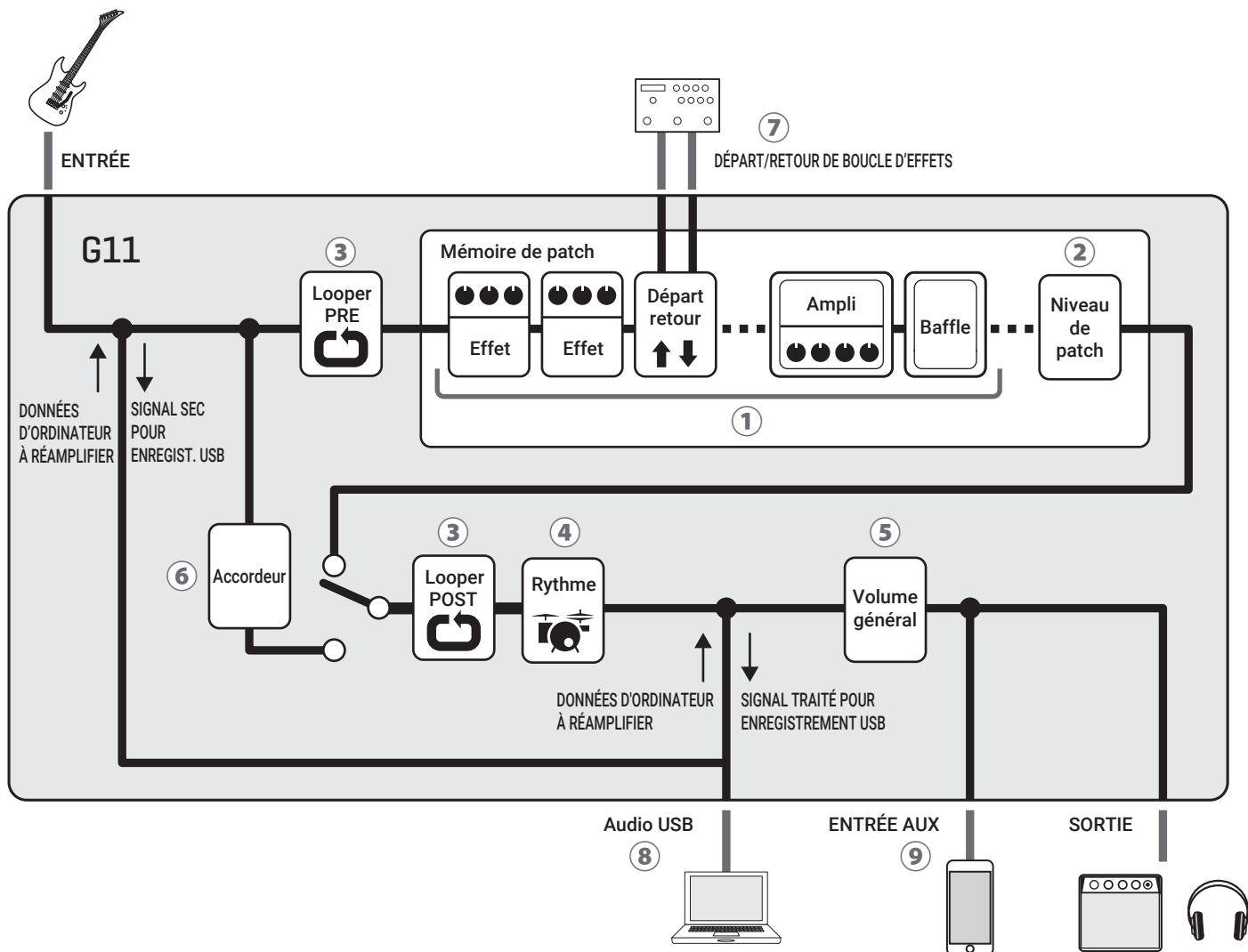

- ① Le son de la guitare reçu en entrée passe par les effets, l'ampli et le baffle dans cet ordre.
(→ [« Réglage des effets » en page 23](#))
- ② Le niveau de la mémoire de patch est réglé.
(→ [« Réglage du niveau de la mémoire de patch » en page 37](#))
- ③ Des phrases enregistrées peuvent être lues en boucle. Le looper peut être placé avant les effets (position PRE) ou après (position POST).
(→ [« Emploi du looper » en page 67](#))
- ④ Des sons de batterie peuvent être déclenchés par les patterns rythmiques intégrés.
(→ [« Emploi des rythmes » en page 60](#))
- ⑤ Le volume général est réglé. Ce réglage est préservé même après avoir changé de mémoire de patch.
(→ [« Réglage du volume général » en page 19](#))

- ⑥ Cette fonction permet d'accorder la guitare connectée.
(→ « [Emploi de l'accordeur](#) » en page 57)
- ⑦ Il est possible d'utiliser jusqu'à deux boucles d'effets externes.
(→ « [Utilisation des départs et des retours](#) » en page 77)
- ⑧ Des données audio peuvent être échangées avec un ordinateur grâce à la fonction d'interface audio.
(→ « [Emploi des fonctions d'interface audio](#) » en page 89)
- ⑨ Du son peut être lu à partir d'un smartphone, d'un lecteur audio mobile ou d'un autre appareil.

■ Présentation de la mémoire (mémoires de patch/banques)

Mémoires de patch

Elles enregistrent les effets utilisés, leur ordre, leur état d'activation/désactivation et les valeurs de leurs paramètres. Les effets peuvent être sauvegardés et rappelés sous forme d'unités appelées mémoires de patch. 500 mémoires de patch peuvent être conservées.

Banques

Ce sont des groupes de 4 mémoires de patch. 125 banques peuvent être conservées.

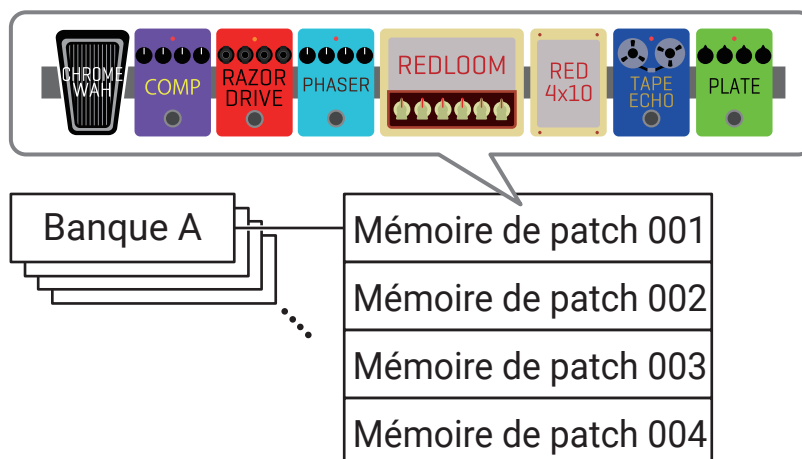

Utilisation de l'écran tactile

Le G11 s'utilise et se règle au moyen de l'écran tactile.

Cette section explique les opérations faisant appel à l'écran tactile.

■ Présentation de l'écran d'accueil

Il apparaît sur l'écran tactile quand on met le G11 sous tension.

Toutes les fonctions sont représentées sous forme d'icônes, pour que chacune d'elles soit facilement accessible au toucher.

Banque actuelle Mémoire de patch actuelle



L'écran d'accueil a quatre pages. Il indique la page actuellement affichée.

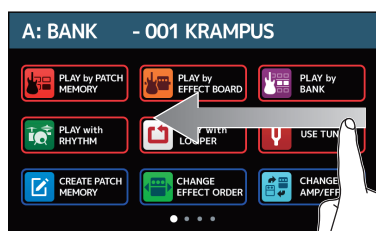

Pour ouvrir la page de droite, faites glisser votre doigt vers la gauche depuis le bord droit.

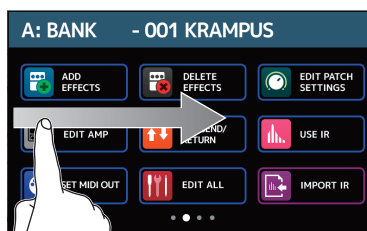

Pour ouvrir la page de gauche, faites glisser votre doigt vers la droite depuis le bord gauche.

À SAVOIR

Les icônes peuvent être réorganisées dans l'écran d'accueil en les faisant glisser (en les touchant puis en les déplaçant vers la gauche, la droite, le haut et le bas).

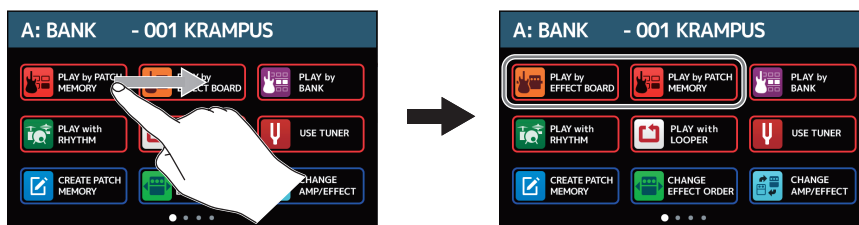

■ Utilisation des écrans de fonction

Touchez et faites glisser pour agir.

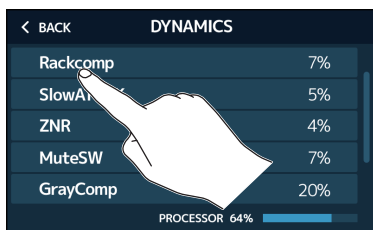

Touchez un élément pour le sélectionner.



Tirez un élément pour le déplacer ou le régler (faites glisser le doigt vers la gauche, la droite, le haut ou le bas).



■ Retour à l'écran d'accueil

Pour revenir à l'écran d'accueil depuis un écran de fonction, balayez l'écran tactile depuis la barre d'outils du haut.

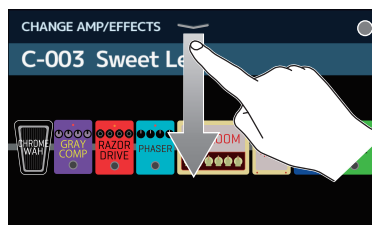

Barre d'outils

■ Retour à l'écran précédent

Lorsque « BACK » (retour) apparaît en haut à gauche de l'écran tactile, touchez-le pour revenir à l'écran précédent.

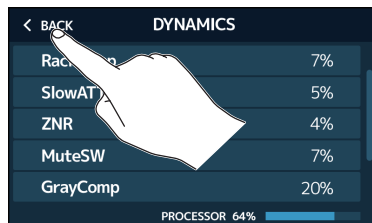

■ Défilement des listes

Une barre de défilement apparaîtra sur le côté droit si une liste comporte plus d'éléments que l'écran ne peut en afficher. Il est possible de faire défiler les éléments par balayage vers le haut ou le bas de l'écran tactile.

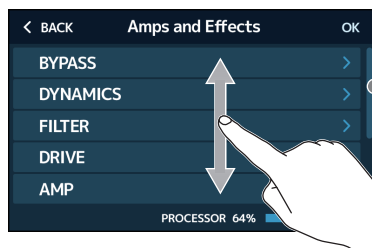

Barre de défilement

Fonctions des parties

Dessus

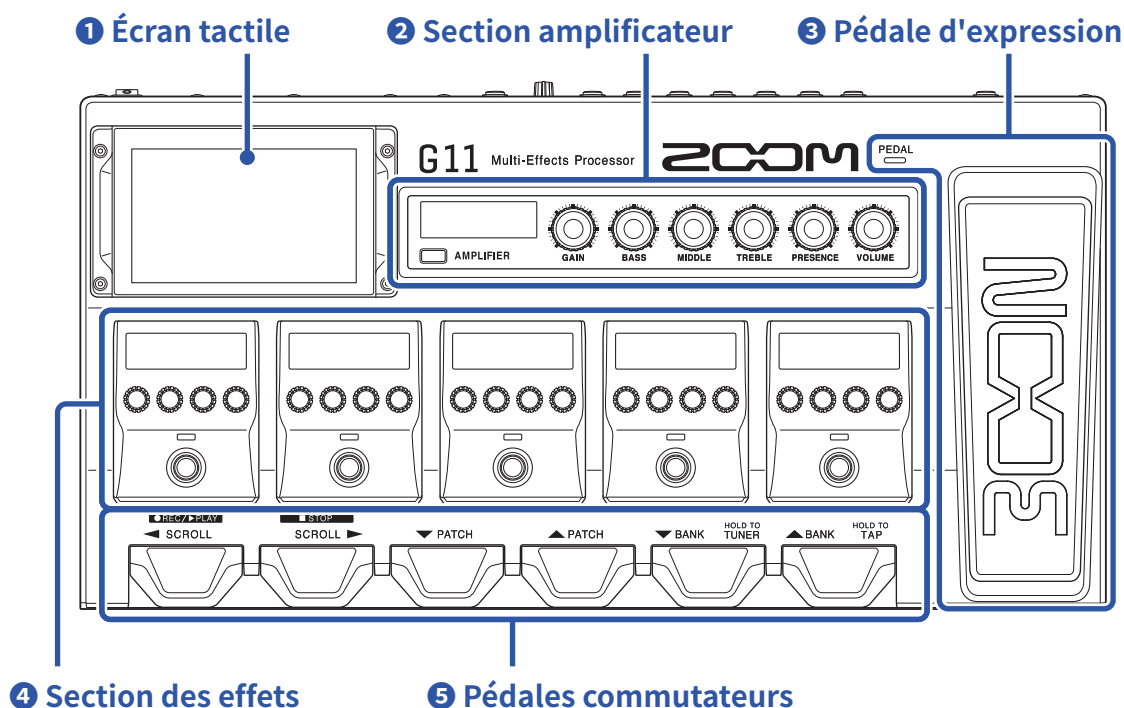

1 Écran tactile

Utilisez l'écran tactile pour sélectionner et régler les mémoires de patch ainsi que pour effectuer les réglages du **G11**, par exemple.

Pour plus de détails sur les procédures de fonctionnement, voir [« Utilisation de l'écran tactile » en page 9](#).

2 Section amplificateur

Utilisez les boutons et l'écran dédiés pour faire vos réglages d'amplification comme sur un véritable ampli.

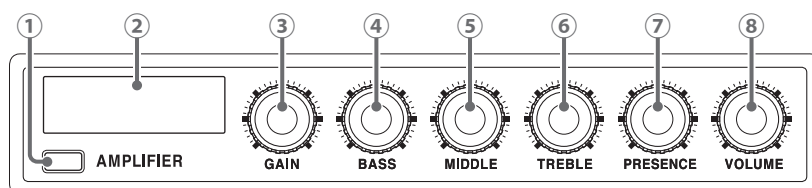

① Touche AMPLIFIER

Active/désactive l'ampli (s'allume en cas d'activation).

② Écran AMPLIFIER

Affiche le nom de l'ampli sélectionné et le paramètre en cours de réglage.

③ Bouton GAIN

Règle le gain.

④ Bouton BASS

Règle le volume des basses fréquences.

⑤ Bouton MIDDLE

Règle le volume des fréquences moyennes.

- ⑥ **Bouton TREBLE**
Règle le volume des hautes fréquences.
- ⑦ **Bouton PRESENCE**
Augmente le gain spécifiquement autour des hautes fréquences.
- ⑧ **Bouton VOLUME**
Règle le volume.

NOTE

Les paramètres réglables dépendent de l'ampli sélectionné.

3 Pédale d'expression

Utilisez la pédale d'expression pour régler par exemple le volume ou un effet wah-wah. Pressez l'avant de la pédale pour activer/désactiver l'effet de la pédale ( s'allume quand il est activé).

4 Section des effets

Sert au réglage des effets.

Activez et désactivez les effets et réglez-les comme vous le feriez avec des pédales d'effet.

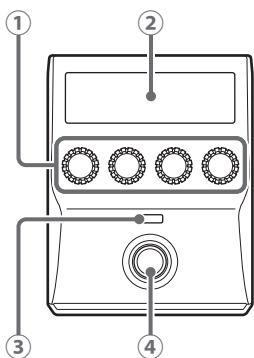

- ① **Boutons de paramètre**
Servent à régler les paramètres.
- ② **Écran d'effet**
Affiche le type d'effet, sa catégorie et ses paramètres.
- ③ **Indicateur d'effet**
S'allume quand l'effet est activé.
- ④ **Pédale commutateur**
Active et désactive l'effet.

5 Pédales commutateurs

Utilisez-les pour sélectionner les mémoires de patch et les banques, pour ouvrir l'accordeur et pour faire fonctionner le looper et les rythmes.

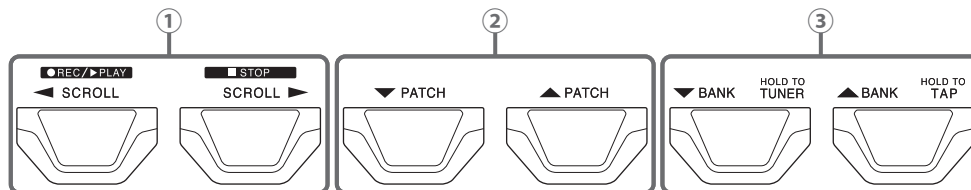

- ① **Commutateurs SCROLL ◀ / ▶**
Servent à faire défiler les effets affichés et utilisables en section des effets.
Si vous utilisez le looper, ils servent par exemple à enregistrer, arrêter et lire des phrases.
Si vous utilisez un rythme, ils lancent et arrêtent sa lecture.
- ② **Commutateurs PATCH ▼ / ▲**
Sélectionnent les mémoires de patch.
- ③ **Commutateurs BANK ▼ / ▲**
Sélectionnent les banques.
Maintenez pressé le commutateur BANK ▼ pour utiliser l'accordeur.
Maintenez pressé le commutateur BANK ▲ pour vous permettre de battre le tempo.

■ Arrière

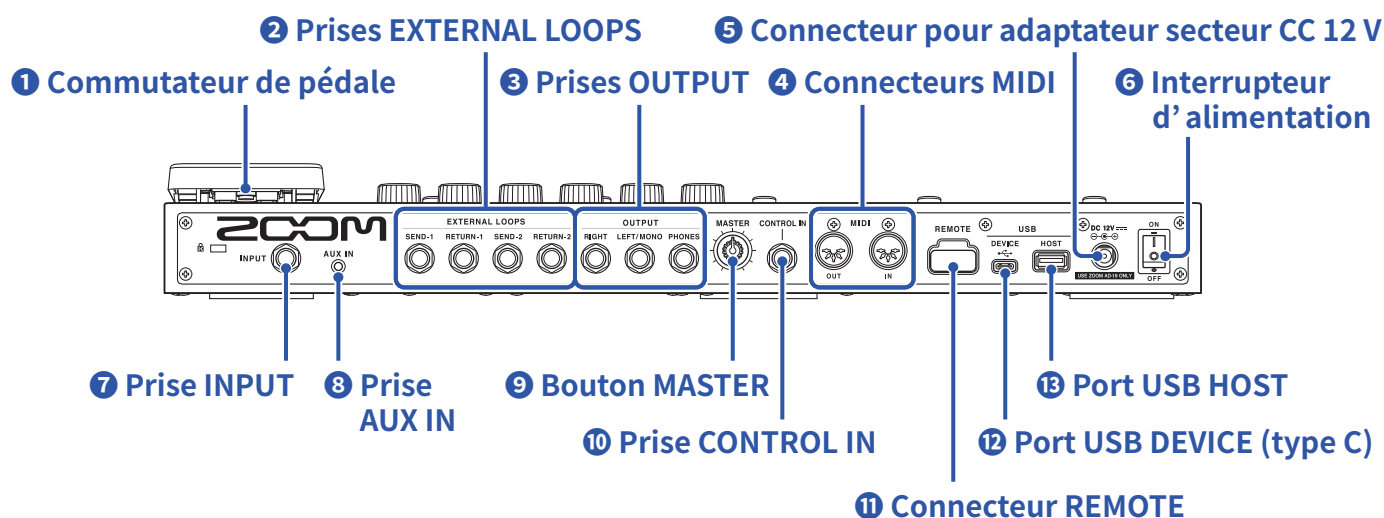

1 Commutateur de pédale

Active/désactive l'effet de la pédale d'expression.

2 Prises EXTERNAL LOOPS

Servent à connecter des effets externes (jusqu'à deux boucles d'effets).

- Raccordez les prises de départ SEND-1 et SEND-2 aux prises d'entrée des effets externes.
- Raccordez les prises de retour RETURN-1 et RETURN-2 aux prises de sortie des effets externes.

3 Prises OUTPUT

Branchez ici un ampli pour guitare, des moniteurs ou un casque d'écoute.

- Prise RIGHT : branchez-y la prise d'entrée du canal droit si vous utilisez une sortie en stéréo.
- Prise LEFT/MONO : branchez-y un ampli guitare.

Branchez-y la prise d'entrée du canal gauche si vous utilisez une sortie en stéréo.

- Prise PHONES : branchez-y un casque.

4 Connecteurs MIDI

Branchez ici des appareils MIDI.

- Connecteur OUT : branchez-y le connecteur MIDI IN d'un appareil MIDI.
- Connecteur IN : branchez-y le connecteur MIDI OUT d'un appareil MIDI.

5 Connecteur pour adaptateur secteur CC 12 V

Branchez ici l'adaptateur secteur dédié (AD-19 ZOOM).

6 Interrupteur d'alimentation

Met l'unité sous/hors tension.

7 Prise INPUT

Branchez ici une guitare.

8 Prise AUX IN

Branchez ici un lecteur de musique portable ou appareil similaire.

9 Bouton MASTER

Sert à régler le volume du **G11**.

10 Prise **CONTROL IN**

Branchez ici une pédale d'expression (FP02M ZOOM) pour régler un effet à pédale.

11 Connecteur **REMOTE**

Branchez ici un BTA-1 ZOOM ou autre adaptateur sans fil dédié.

Cela permet le contrôle sans fil du **G11** depuis un iPhone/iPad au moyen de l'appli Guitar Lab pour iOS/iPadOS.

12 Port **USB DEVICE (type C)**

Branchez-y un ordinateur.

Le **G11** peut servir d'interface audio et être contrôlé au moyen de Guitar Lab.















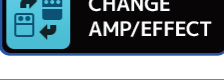
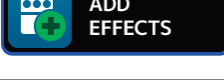

13 Port **USB HOST**





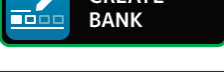
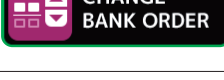

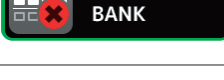
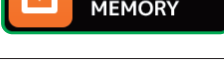
Sert à connecter des clés USB (USB 2.0/3.0).

Sert à importer des données IR et à mettre à jour le firmware.

■ Écran d'accueil

Cette liste répertorie les fonctions des icônes qui s'affichent en écran d'accueil.

Icône	Explication	Icône	Explication
	Afficher en gros caractères sur l'écran tactile les noms des mémoires de patch pour la sélection. (→ page 20)		Afficher sur l'écran tactile les effets utilisés dans la mémoire de patch. (→ page 21)
	Utiliser les pédales commutateurs pour sélectionner les quatre mémoires de patch de la banque. (→ page 22)		Utiliser la fonction rythme. (→ page 60)
	Utiliser le looper. (→ page 67)		Utiliser l'accordeur. (→ page 57)
	Créer des mémoires de patch. (→ page 44)		Changer l'ordre des effets dans les mémoires de patch. (→ page 30)
	Changer l'ordre des effets et des amplis dans les mémoires de patch. (→ page 24)		Ajouter des effets dans les mémoires de patch. (→ page 31)
	Supprimer des effets dans les mémoires de patch. (→ page 33)		Définir les noms des mémoires de patch, les niveaux des patches et les paramètres de sortie MIDI. (→ page 37 , page 38 , page 81)
	Faire les réglages d'amplificateur. (→ page 27)		Faire les réglages de départ/retour. (→ page 77)
	Utiliser la fonction de chargement d'IR. (→ page 86)		Faire les réglages de transmission MIDI par mémoire de patch. (→ page 81)
	Modifier tous les réglages de mémoire de patch. (→ page 34)		Charger des données d'IR. (→ page 87)
	Créer des banques. (→ page 49)		Changer l'ordre des banques. (→ page 46)
	Changer l'ordre des mémoires de patch. (→ page 42)		Supprimer des banques. (→ page 47)
	Supprimer des mémoires de patch. (→ page 43)		Sauvegarder des mémoires de patch. (→ page 40)
	Régler le niveau de sortie sur INST (instrument) ou LINE (ligne). (→ page 94)		Régler le tempo utilisé pour les effets, les rythmes et le looper. (→ page 39)

Icône	Explication	Icône	Explication
	Faire des réglages spécifiques de l'accordeur. (→ page 58)		Faire des réglages audio USB. (→ page 91)
	Faire des réglages MIDI. (→ page 83)		Faire des réglages spécifiques de la pédale. (→ page 53 , page 55)
	Changer et vérifier les réglages du système. (→ page 94 , page 95 , page 96 , page 99)		Activer/désactiver la fonction de sauvegarde automatique AUTOSAVE. (→ page 95)
	Régler la luminosité et le contraste de chaque écran et activer ou désactiver le mode ECO. (→ page 97 , page 98)		

À SAVOIR

Les icônes peuvent être réorganisées dans l'écran d'accueil en les faisant glisser (en les touchant puis en les déplaçant vers la gauche, la droite, le haut et le bas).

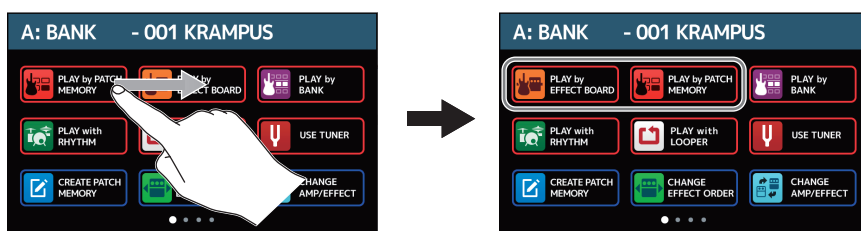

Connexion

Effets externes (2 boucles)

Connectez les prises SEND 1/2 aux prises d'entrée des effets et les prises RETURN 1/2 à leurs prises de sortie.

Appareil MIDI externe

Connectez-le avec des câbles MIDI. Le **G11** peut être utilisé en coordination avec un appareil MIDI externe.

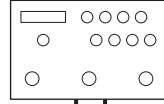

BTA-1 ZOOM ou autre adaptateur sans fil dédié

Il permet le contrôle sans fil du **G11** depuis un iPhone/iPad au moyen de l'appli Guitar Lab pour iOS/iPadOS.

Clé USB (USB 2.0/3.0)

Utilisez-la pour importer des données d'IR et mettre à jour le firmware.

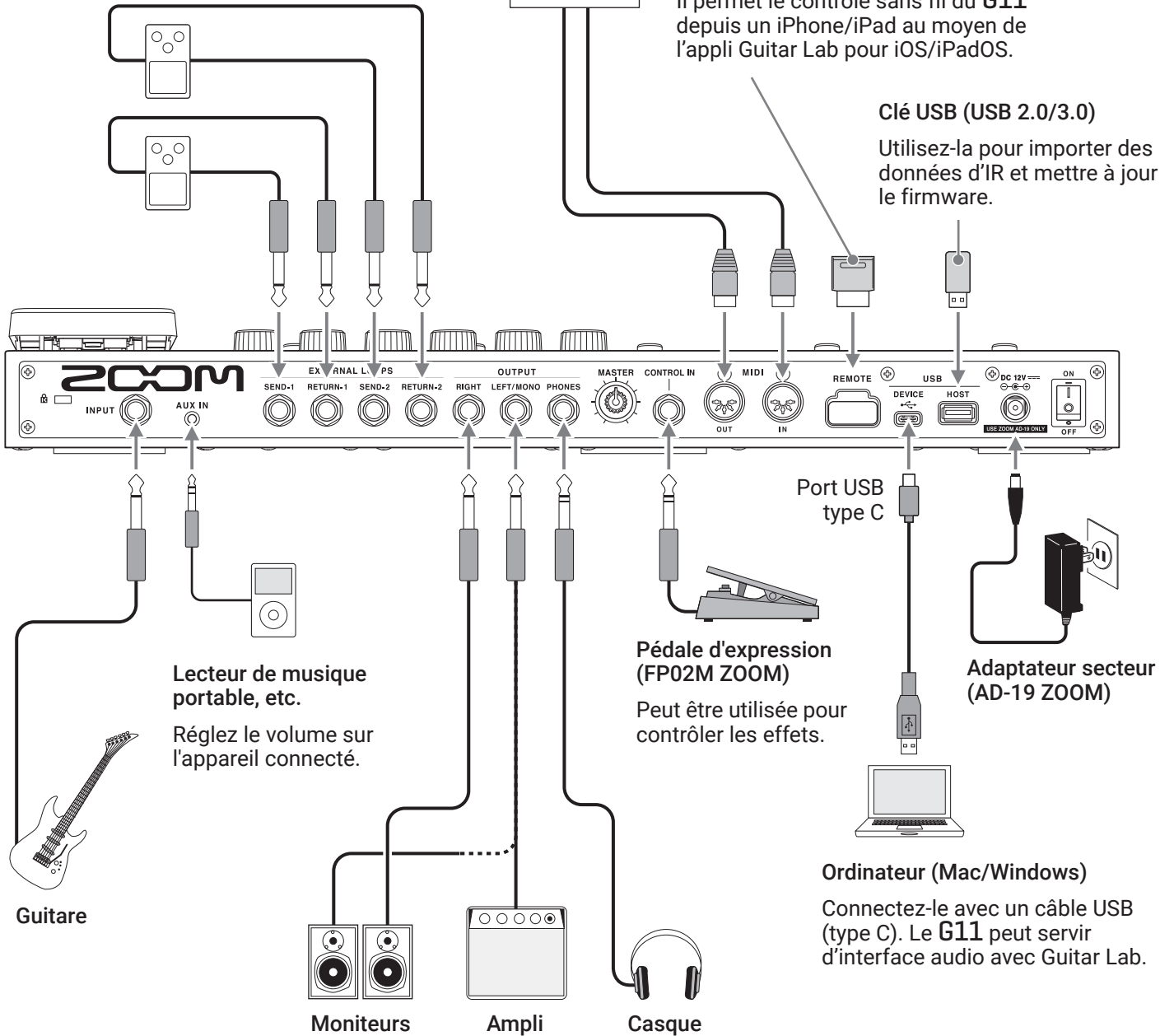

Lecteur de musique portable, etc.
Réglez le volume sur l'appareil connecté.

Pédale d'expression (FP02M ZOOM)
Peut être utilisée pour contrôler les effets.

Adaptateur secteur (AD-19 ZOOM)

Ordinateur (Mac/Windows)

Connectez-le avec un câble USB (type C). Le **G11** peut servir d'interface audio avec Guitar Lab.

À SAVOIR

L'ordinateur ou l'appli Guitar Lab pour iOS/iPadOS peut servir à gérer les mémoires de patch et/ou à modifier et ajouter des effets. Guitar Lab peut être téléchargé depuis le site web de ZOOM (zoomcorp.com).

Mise sous/hors tension

Mise sous tension

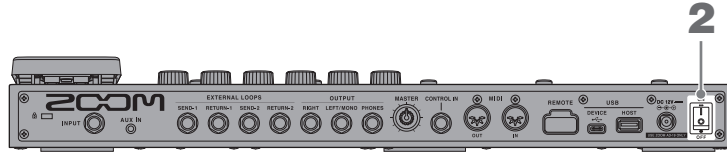

1. Baissez au minimum le volume du système ampli/moniteurs.

2. Réglez  sur ON.

Cela met le **G11** sous tension et ouvre l'écran d'accueil dans l'écran tactile.

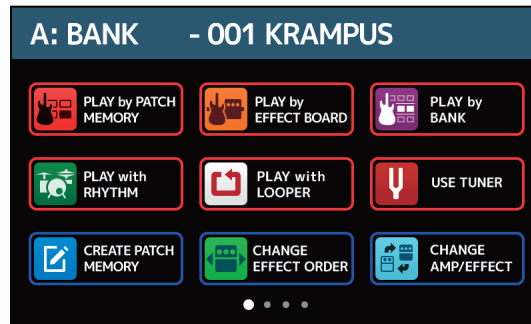

3. Montez le volume du système ampli/moniteurs.

Présentation du mode ECO

- Par défaut, le mode ECO (économie d'énergie) est activé (ON), donc l'alimentation se coupe automatiquement après 10 heures sans utilisation.
- Le mode ECO peut également être désactivé (réglé sur OFF) (→ [« Réglage du mode d'économie d'énergie \(ECO\) » en page 98](#)).

À SAVOIR

À la mise sous tension, l'appareil retrouve l'état qu'il avait lors de l'extinction.

Mise hors tension

1. Baissez au minimum le volume du système ampli/moniteurs.

2. Réglez  sur OFF.

L'écran tactile s'éteint.

Réglage du volume général

Le volume de sortie du **G11** peut être réglé.

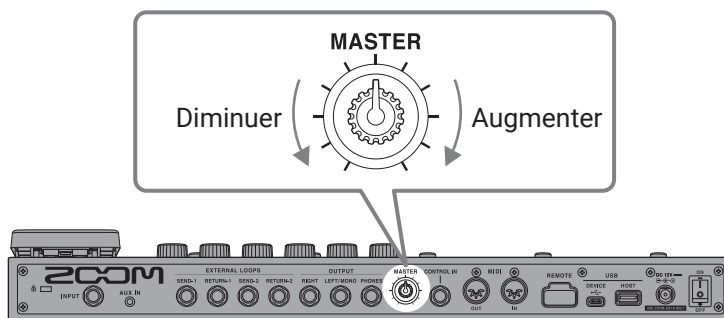

NOTE

- La plage de réglage va de $-\infty$ à +6 dB.
- Quand le bouton est au centre, le réglage est de 0 dB.

À SAVOIR

Le niveau de sortie du **G11** peut être réglé en fonction du dispositif de sortie (→ « [Réglage du niveau de sortie de référence](#) » en page 94).

Affichage du nom de mémoire du patch durant le jeu

Pour la sélection, les noms des mémoires de patch peuvent être affichés en gros caractères dans l'écran tactile.

1. Touchez  en écran d'accueil.

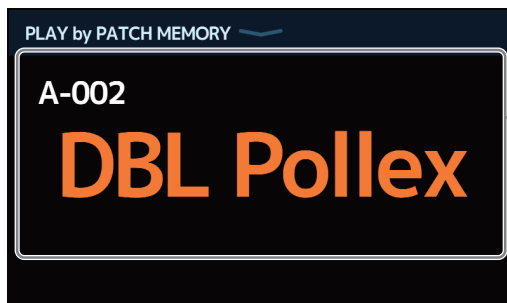

Mémoire de patch actuelle

2. Balayez l'écran tactile vers le haut ou le bas pour sélectionner des mémoires de patch.

- Sélectionner la mémoire de patch suivante.



- Sélectionner la mémoire de patch précédente.

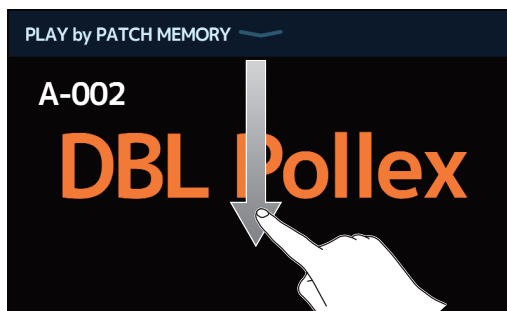

À SAVOIR

La mémoire de patch précédente/suivante peut également se sélectionner en pressant  / .

La mémoire de patch de la banque précédente/suivante peut se sélectionner en pressant  / .

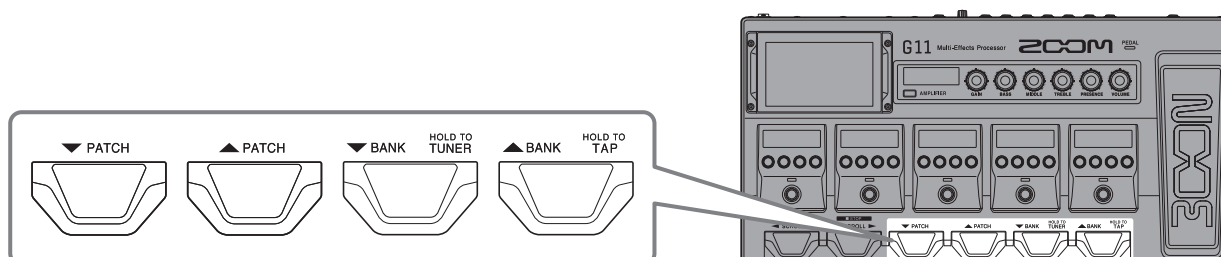

Affichage de la totalité de la chaîne d'effets durant le jeu

Les mémoires de patch peuvent se sélectionner à l'aide des pédales commutateurs tout en contrôlant les effets et amplis qu'elles utilisent.

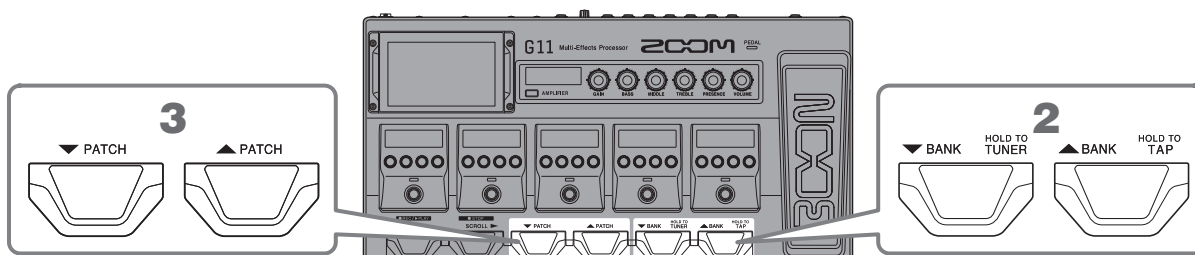

1. Touchez  en écran d'accueil.

Tous les effets et l'ampli utilisés dans la mémoire de patch sont affichés d'un coup.

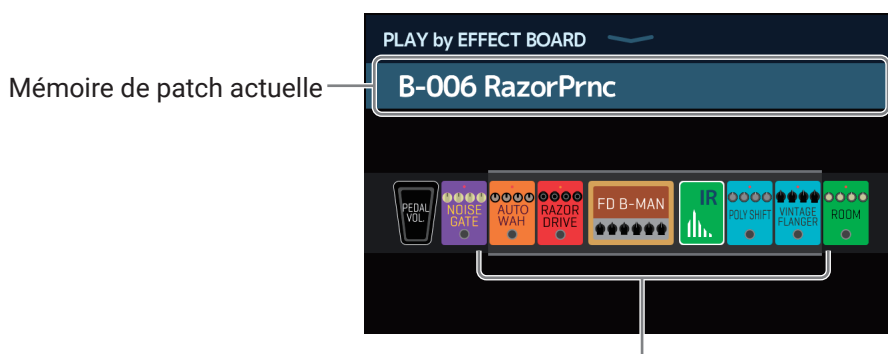

Les effets contrôlables dans la section des effets sont affichés.

2. Pressez  ou .

Cela sélectionne la banque.

3. Pressez  ou .

Cela sélectionne la mémoire de patch.

Affichage du nom de banque durant le jeu

Une banque peut être affichée sur l'écran tactile, et les quatre mémoires de patch qu'elle contient peuvent être sélectionnées d'une seule pression.

1. Touchez  en écran d'accueil.
2. Touchez ▼ ou ▲ de part et d'autre du nom de banque pour sélectionner la banque souhaitée.

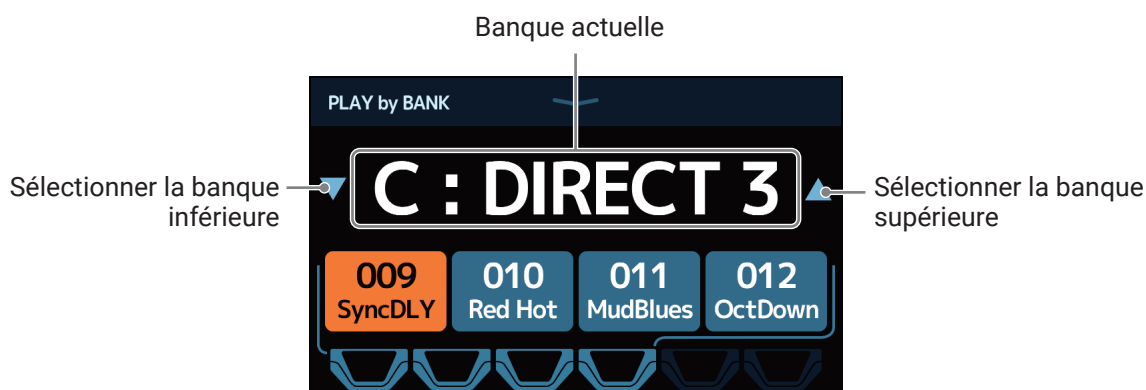

3. Touchez la mémoire de patch souhaitée.
La mémoire de patch sélectionnée sera surlignée.

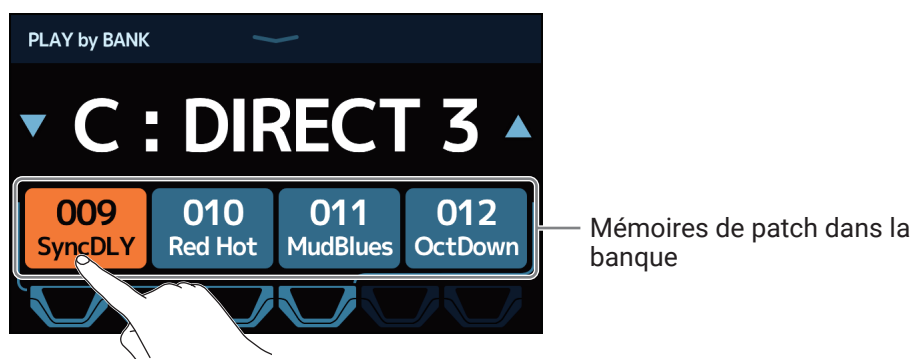

À SAVOIR

Quand PLAY by BANK est ouvert, les mémoires de patch affichées peuvent être directement sélectionnées depuis les pédales commutateurs.

Pressez  /  pour sélectionner la banque précédente/suivante.

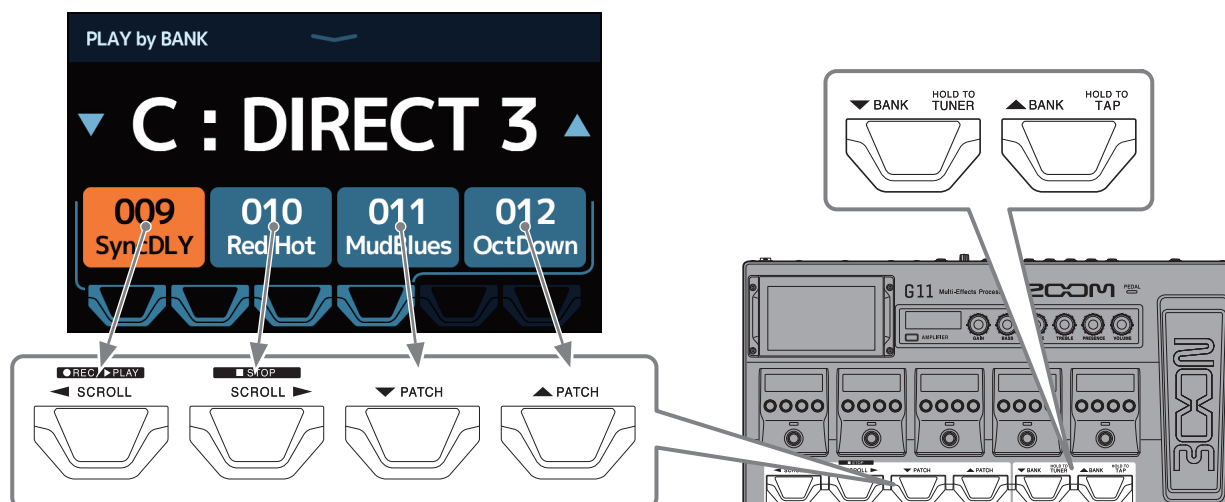

Réglage des effets

Activation et désactivation des effets

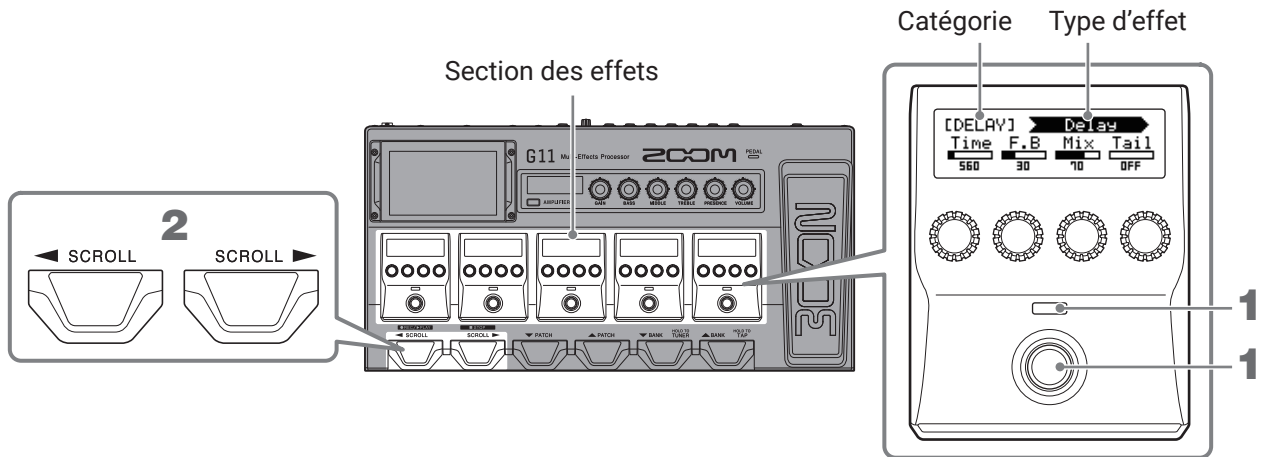

Utilisez la section des effets pour activer/désactiver individuellement les effets utilisés dans une mémoire de patch.



1. Pressez .



Cela active/désactive l'effet.

Le voyant d'effet s'allume quand ce dernier est activé.

2. Si une mémoire de patch utilise plus de cinq effets, pressez  ou  pour faire défiler les effets.

Cinq effets peuvent être contrôlés à la fois dans la section des effets. Si un effet que vous souhaitez activer/désactiver n'est pas affiché dans la section des effets, faites défiler vers la droite ou la gauche pour l'afficher.

NOTE

Certains grands effets (→ [page 29](#)) ont des fonctions spéciales affectées à la commande . La fonction affectée à la commande  est indiquée dans l'écran des effets en lettres blanches sur fond noir.

En lettres blanches sur fond noir

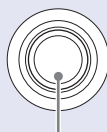
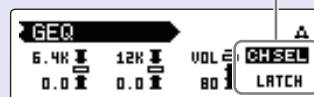
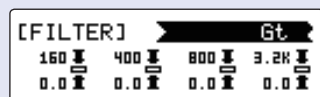

Activation/désactivation ordinaire

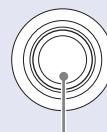

Activation/désactivation de fonction spéciale

Changement des amplis et des effets

L'ampli et les effets peuvent être changés à votre guise dans une mémoire de patch.

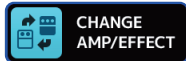
1. Sélectionnez la mémoire de patch dont vous souhaitez changer l'ampli ou les effets.
2. Touchez  en écran d'accueil.
3. Touchez l'ampli ou l'effet que vous souhaitez changer.

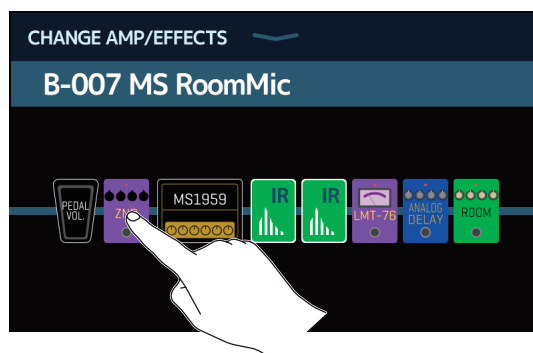

L'ampli ou l'effet touché s'affiche dans une liste.

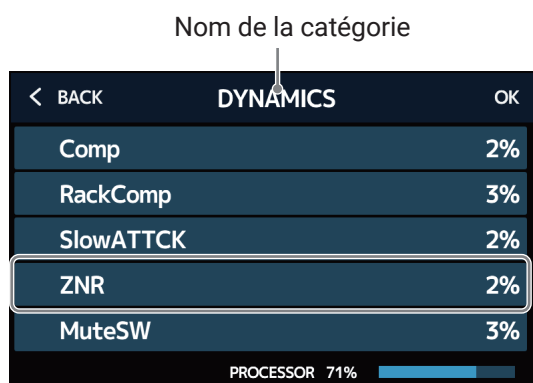

4. Sauter à l'étape 6 pour sélectionner un autre ampli ou effet de la même catégorie.

Touchez BACK (retour) pour sélectionner un effet dans une autre catégorie.

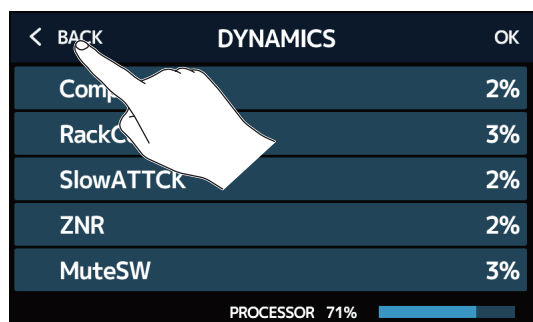

5. Touchez une catégorie pour la sélectionner.

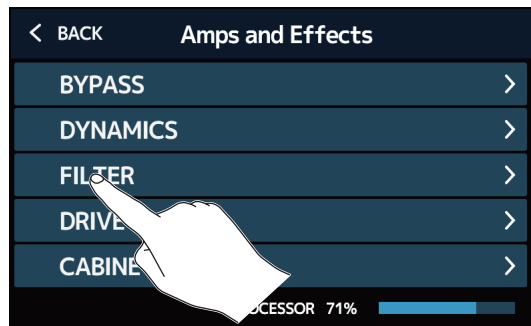

6. Touchez un ampli ou un effet pour le sélectionner. Puis touchez OK.

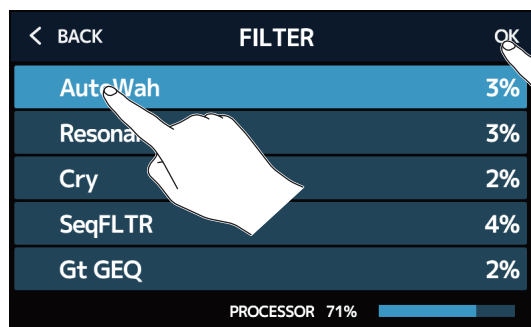

Cela en fait l'ampli ou l'effet sélectionné.

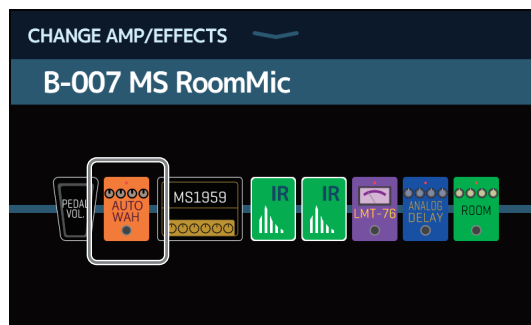

Nombre d'effets par mémoire de patch

Le **G11** vous permet de combiner librement jusqu'à 10 effets. Cependant, la sélection d'effets ne doit pas nécessiter plus de 100 % des capacités de traitement du processeur.

La consommation des ressources de traitement peut se vérifier dans les écrans où se sélectionnent des catégories et des effets.

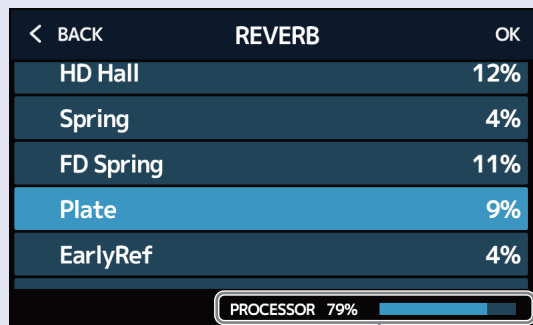

Effet	Consommation
HD Hall	12%
Spring	4%
FD Spring	11%
Plate	9%
EarlyRef	4%

PROCESSOR 79%

Consommation des ressources de traitement

Si la puissance de traitement est dépassée, le message suivant apparaît et cet effet est court-circuité.



Changez ou retirez l'ampli ou un des effets pour mettre fin à cette situation.

Réglage de l'ampli



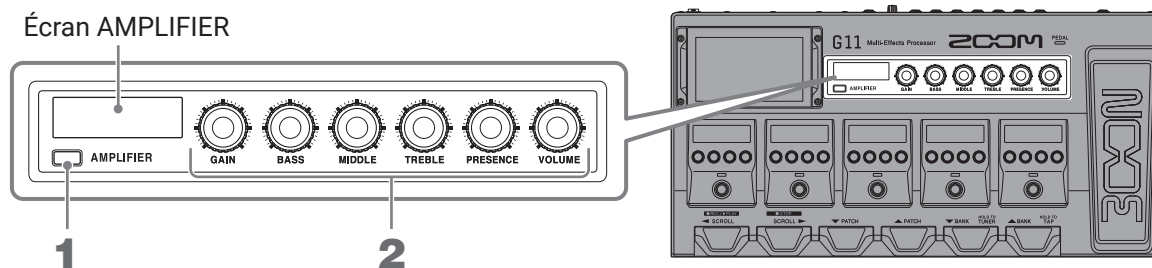



Utilisez la section amplificateur (AMPLIFIER) pour régler l'ampli sélectionné dans la mémoire de patch.



1. Pressez  AMPLIFIER.

Cela active/désactive l'ampli (s'allume en cas d'activation).

Le nom de l'ampli sélectionné s'affiche dans l'écran AMPLIFIER.

2. Tournez      .

Ces boutons règlent de gauche à droite le gain, les basses fréquences, les fréquences moyennes, les hautes fréquences, la présence et le volume.

Lors du réglage de l'ampli, les valeurs des paramètres s'affichent dans l'écran AMPLIFIER.

NOTE

Les paramètres réglables dépendent de l'ampli sélectionné.

À SAVOIR

Changement de l'ampli (→ « [Changement des amplis et des effets](#) » en page 24).

Réglage de l'ampli avec l'écran tactile

Touchez  en écran d'accueil.



Nom de l'ampli

Tirer un bouton vers le haut et le bas pour le régler.

Toucher le commutateur pour changer son réglage.

- Les paramètres réglables et sélectionnables dépendent du type d'ampli (certains paramètres ne peuvent être réglés et sélectionnés qu'au moyen de l'écran tactile).
- Les modifications apportées aux valeurs des paramètres dans la section amplificateur se reflètent dans l'écran tactile.

Réglage des effets

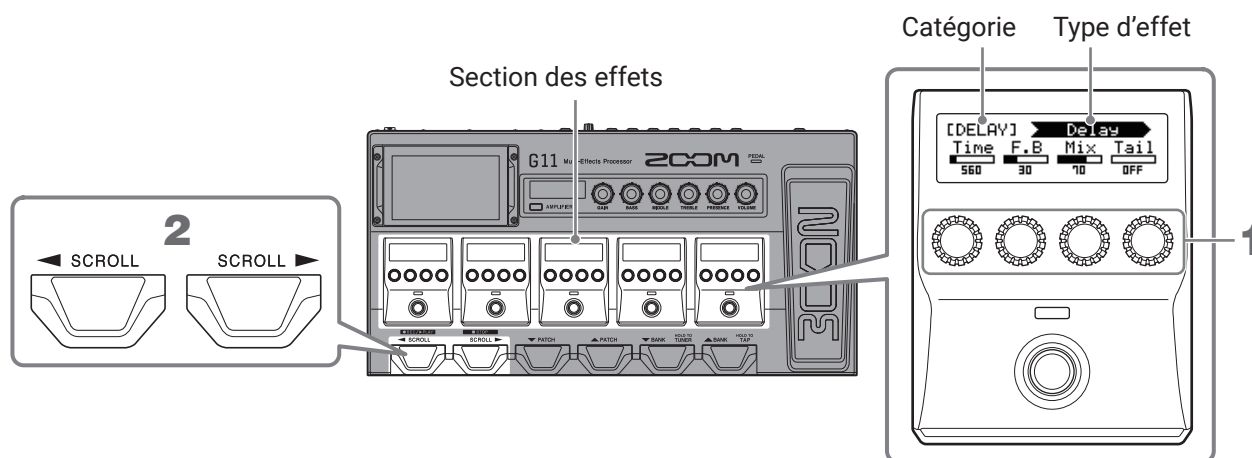

Utilisez la section des effets pour régler individuellement les effets utilisés dans une mémoire de patch.

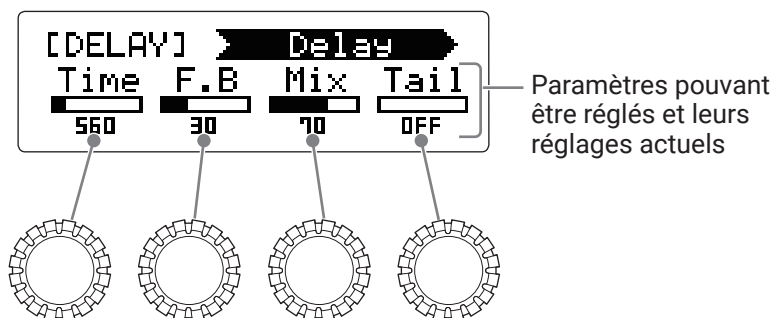

1. Tournez  pour régler un paramètre d'effet.

Le bouton règle le paramètre affiché au-dessus de lui dans l'écran.



2. Si une mémoire de patch utilise plus de cinq effets, pressez  ou  pour faire défiler les effets.

Cinq effets peuvent être réglés dans la section des effets. Si un effet que vous souhaitez régler n'est pas affiché dans la section des effets, faites défiler celle-ci vers la gauche/droite pour l'afficher.

Écran PLAY by EFFECT BOARD

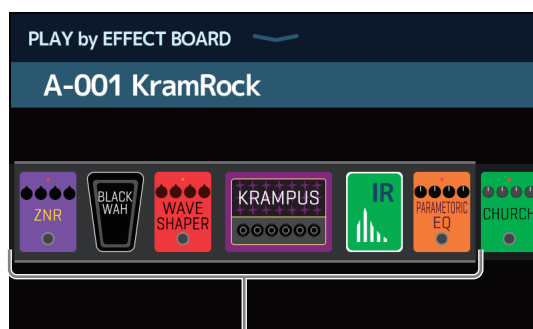

Les effets contrôlables dans la section des effets sont affichés

NOTE

- Quand la fonction AUTOSAVE (sauvegarde automatique) est activée (ON), les changements apportés aux mémoires de patch sont automatiquement sauvegardés (cette fonction est activée par défaut) (→ « [Réglage de la fonction AUTOSAVE](#) » en page 95).
- Les mémoires de patch ne seront pas sauvegardées automatiquement si la fonction AUTOSAVE est désactivée (OFF).
- Lorsque le contenu d'une mémoire de patch a été modifié, l'icône  apparaît en haut à droite de l'écran tactile pour signaler une différence par rapport aux réglages enregistrés. Touchez cette icône pour ouvrir l'écran de sauvegarde de mémoire de patch, et sauvegardez les réglages si nécessaire (→ « [Sauvegarde des mémoires de patch](#) » en page 40).

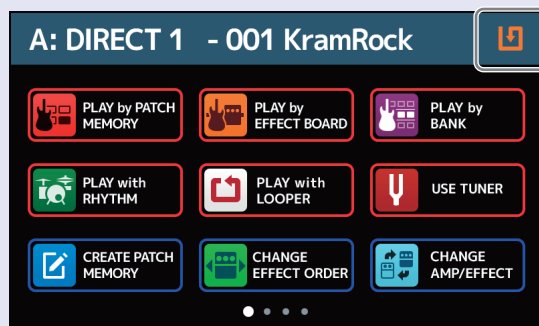

À SAVOIR

- Réglez Time, Rate et d'autres paramètres d'effet sur des notes de musique pour les synchroniser sur le tempo (→ « [Réglage du tempo général](#) » en page 39).
- Voir Guitar Lab pour des explications de chaque effet.
- Changement des effets (→ « [Changement des amplis et des effets](#) » en page 24).
- Ajout d'effets (→ « [Ajout d'effets](#) » en page 31).
- Suppression d'effets (→ « [Suppression d'effets](#) » en page 33).

Grands effets

En fonction du nombre de leurs paramètres réglables, certains effets utilisent deux parties de la section des effets. On les appelle des « grands effets ». Dans ces cas, leurs paramètres s'étendent sur deux parties de la section des effets.

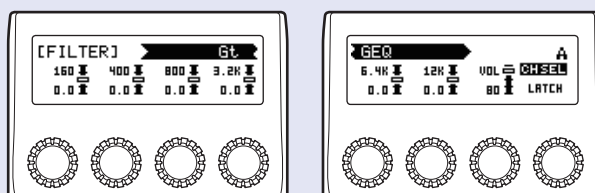

Changement de l'ordre des effets

Les effets peuvent être réordonnés comme désiré dans une mémoire de patch.

1. Sélectionnez la mémoire de patch dans laquelle vous désirez changer l'ordre des effets.
2. Touchez  en écran d'accueil.
3. Faites glisser une icône d'effet pour l'amener à la position souhaitée.

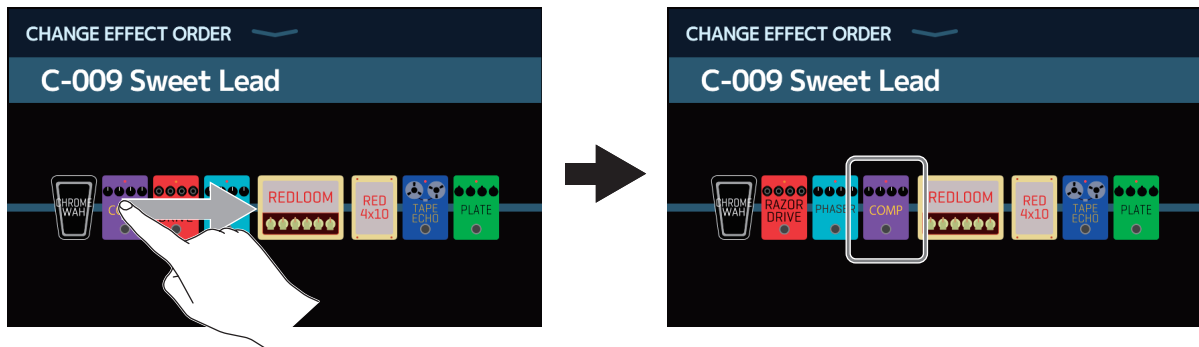

Ajout d'effets

Des effets peuvent être ajoutés aux mémoires de patch selon les besoins.

1. Sélectionnez la mémoire de patch dans laquelle vous désirez ajouter un effet.
2. Touchez  en écran d'accueil.
3. Faites glisser l'icône TAP à l'endroit où vous souhaitez ajouter un effet. Puis touchez l'icône TAP.

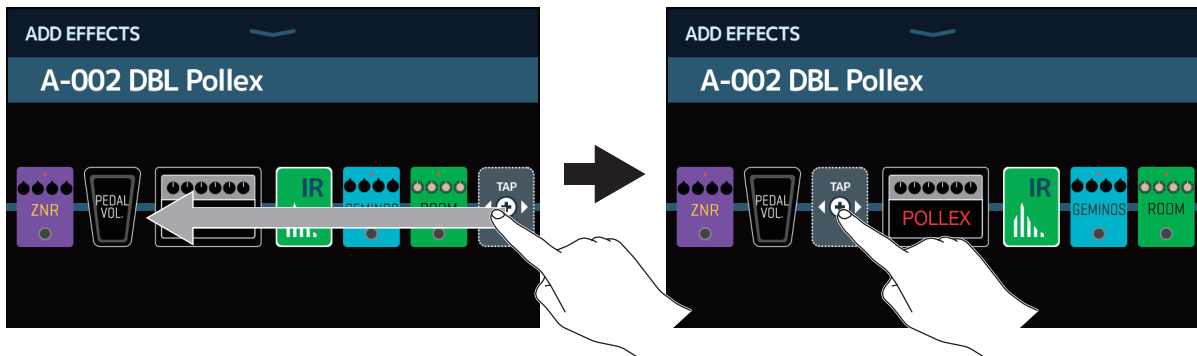

Cela ouvre l'écran de sélection de catégorie.

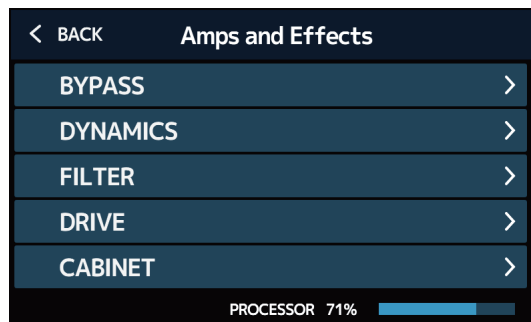

4. Touchez la catégorie de l'effet que vous souhaitez ajouter.

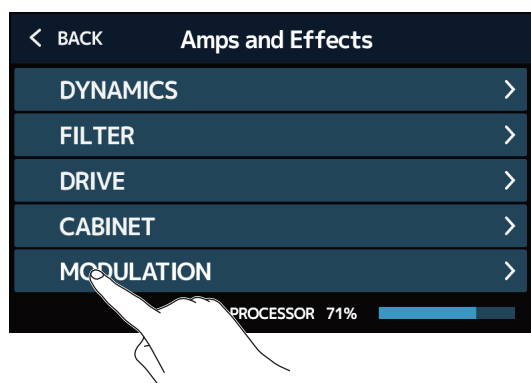

5. Touchez un ampli ou un effet pour le sélectionner. Puis touchez OK.

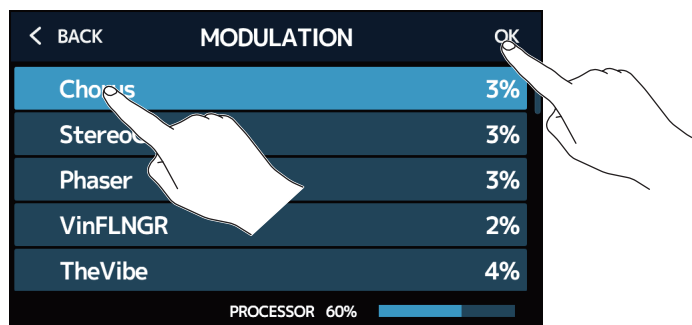

L'effet sélectionné sera ajouté.





L'icône TAP apparaîtra à nouveau pour que d'autres effets puissent être ajoutés si nécessaire en répétant les étapes 3–5.

NOTE

Un maximum de 10 effets peuvent être librement combinés dans le **G11** (→ « [Nombre d'effets par mémoire de patch](#) » en page 26).

Suppression d'effets

Les effets inutilisés peuvent être retirés des mémoires de patch.

1. Sélectionnez la mémoire de patch contenant un effet que vous voulez supprimer.
2. Touchez  en écran d'accueil.
3. Touchez l'icône  de l'effet à supprimer.
L'effet sélectionné sera supprimé.

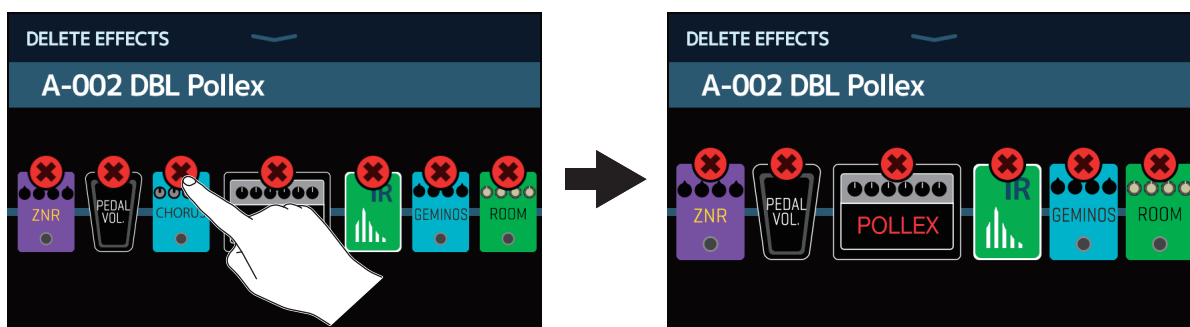

Faire tous les réglages d'effets sur un seul écran

Les opérations de modification d'une mémoire de patch peuvent s'effectuer dans un seul et même écran.

1. Sélectionnez la mémoire de patch que vous souhaitez modifier.
2. Touchez  en écran d'accueil.
3. Modifiez la mémoire de patch.

■ Activation/désactivation des amplis et effets

Touchez l'indicateur situé au-dessus d'un ampli ou d'un effet pour activer/désactiver ce dernier.



L'indicateur s'allume en rouge en cas d'activation et est éteint en cas de désactivation.

■ Changement des amplis et des effets

Touchez l'ampli ou l'effet que vous souhaitez changer.

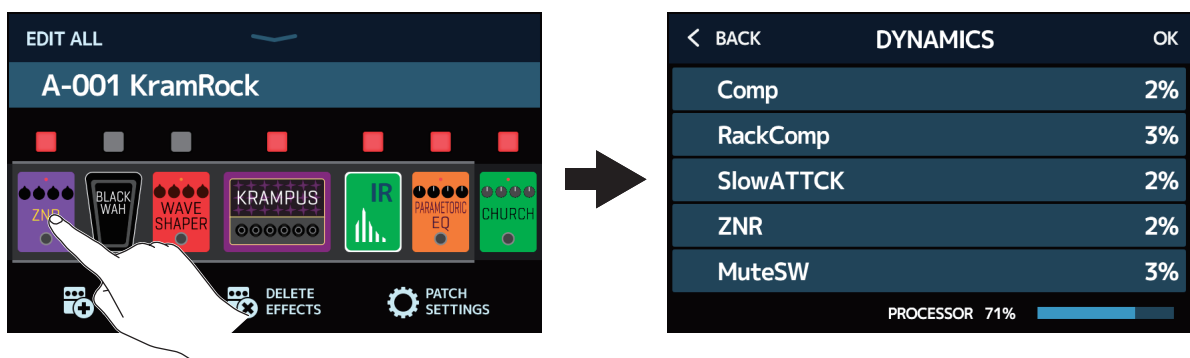

L'ampli ou l'effet touché apparaîtra dans une liste. Suivez les procédures de [« Changement des amplis et des effets » en page 24](#) pour le changer.

■ Changement de l'ordre des effets

Faites glisser une icône de type d'effet sur la position souhaitée.

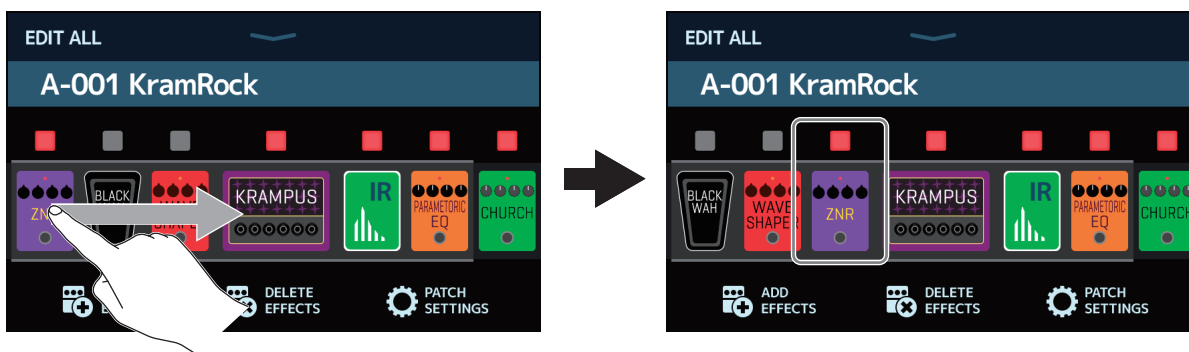

■ Ajout d'effets

Touchez ADD EFFECTS (ajouter des effets).

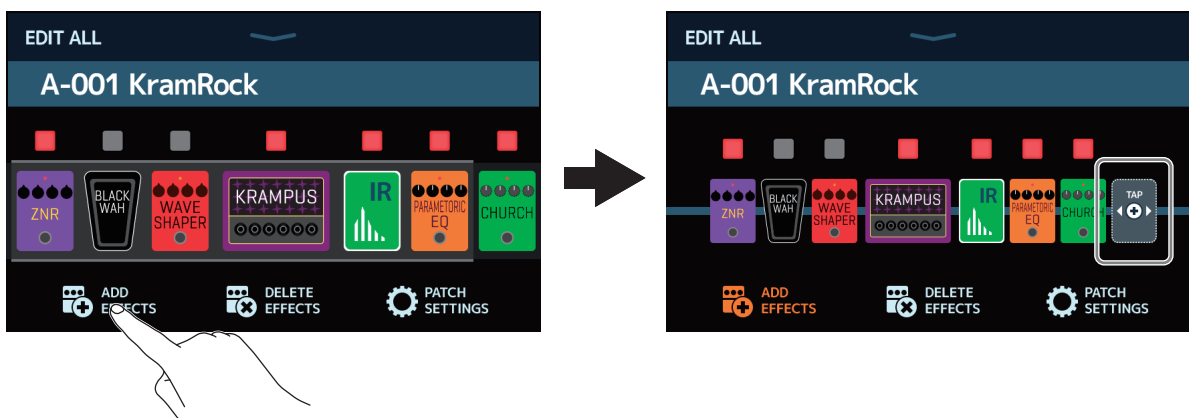

L'icône TAP apparaîtra. Suivez les procédures de « [Ajout d'effets](#) » en page 31 pour ajouter un effet.

■ Suppression d'effets

Touchez DELETE EFFECT (supprimer un effet).

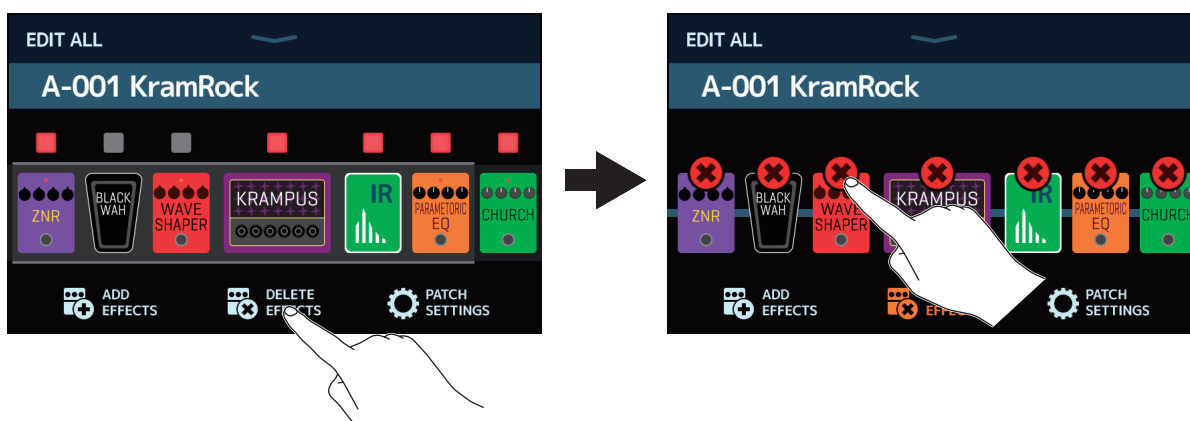

Touchez l'icône  de l'effet que vous souhaitez supprimer pour le retirer de la mémoire de patch.

Réglage de l'ampli

Touchez l'ampli de façon prolongée pour ouvrir l'écran des réglages d'ampli. Suivez les procédures de « Réglage de l'ampli » en page 27 pour régler l'ampli.

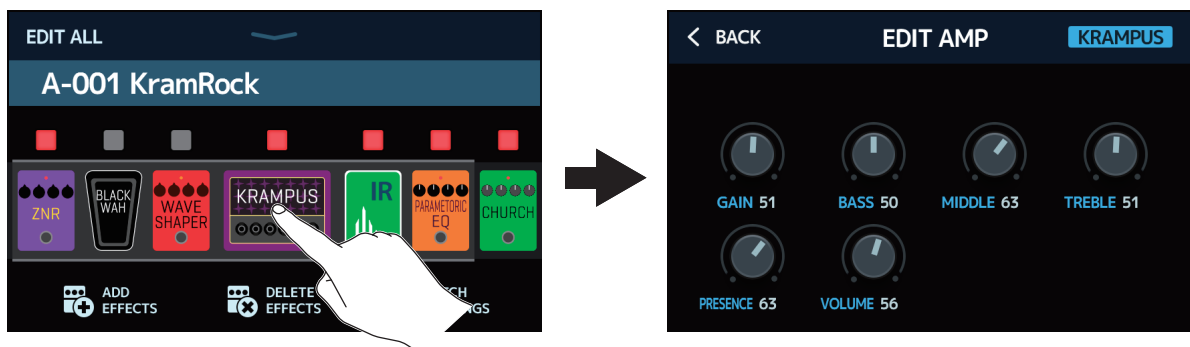

Réglages de la mémoire de patch

Touchez PATCH SETTINGS (réglages de mémoire de patch).

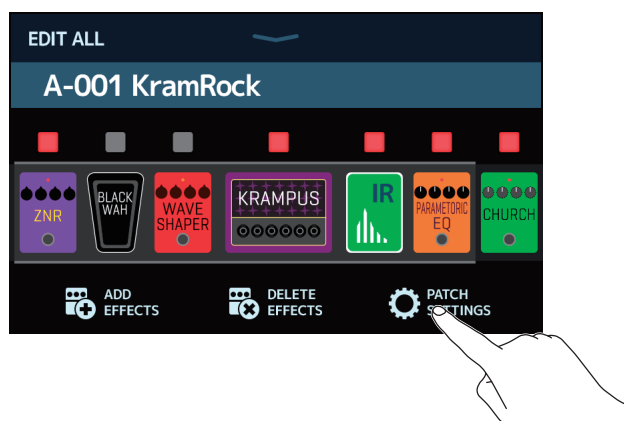

Les réglages suivants peuvent être faits.

Touchez pour changer le nom de la mémoire de patch
(→ « [Changement des noms de mémoire de patch](#) » en page 38).

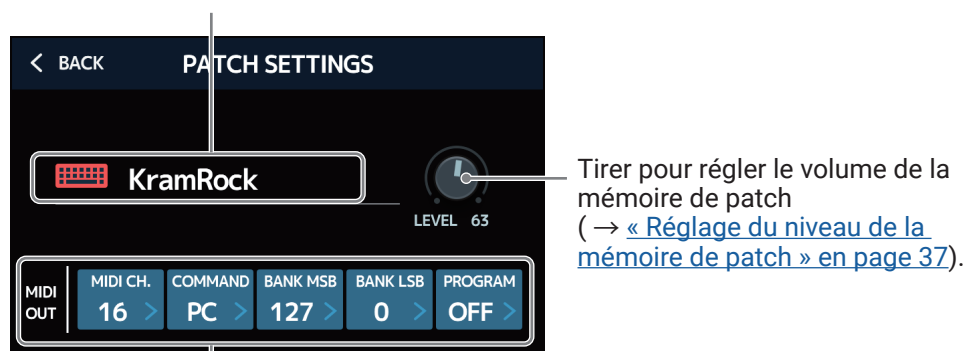

Touchez pour paramétrer la transmission MIDI par mémoire de patch
(→ « [Réglages de transmission MIDI par mémoire de patch](#) » en page 81).

Réglage du niveau de la mémoire de patch

Le niveau peut être réglé indépendamment pour chaque mémoire de patch.

1. Sélectionnez la mémoire de patch dont vous voulez régler le niveau.
2. Touchez  en écran d'accueil.
3. Tirez sur le bouton LEVEL pour régler le volume.

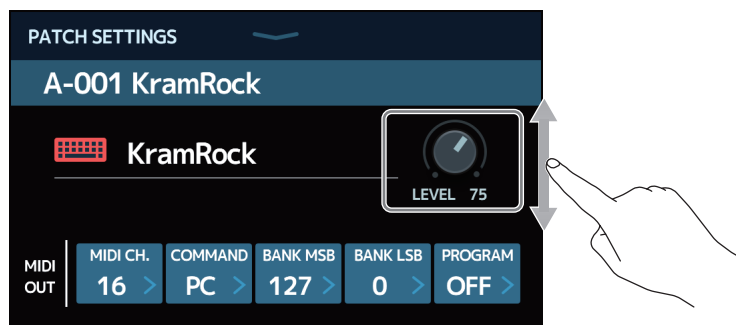



À SAVOIR

Le niveau peut se régler de 0 à 120.

Changement des noms de mémoire de patch

Les noms des mémoires de patch peuvent être changés.

1. Sélectionnez la mémoire de patch dont vous désirez changer le nom.
2. Touchez  en écran d'accueil.
3. Touchez  pour ouvrir un clavier.

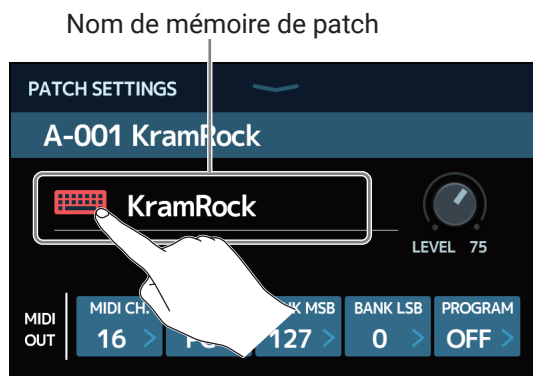

4. Touchez le clavier et saisissez un nom pour la mémoire de patch.

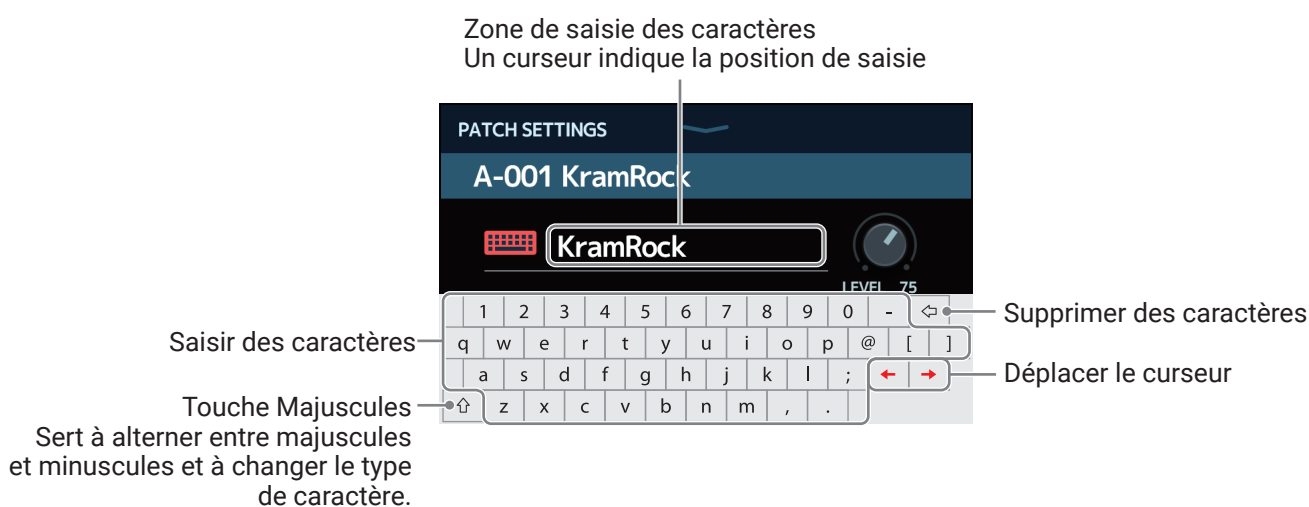

NOTE

Les caractères et symboles qui peuvent être utilisés sont les suivants.
! # \$ % & ' () + , - . ; = @ [] ^ _ ` { } (espace) A-Z, a-z, 0-9

5. Touchez  pour valider le nom de la mémoire de patch.
L'écran précédent reviendra.

Réglage du tempo général

Le tempo utilisé par les rythmes, le looper, les effets de retard et certains effets de modulation peut être réglé.

1. Touchez  SET TEMPO en écran d'accueil.

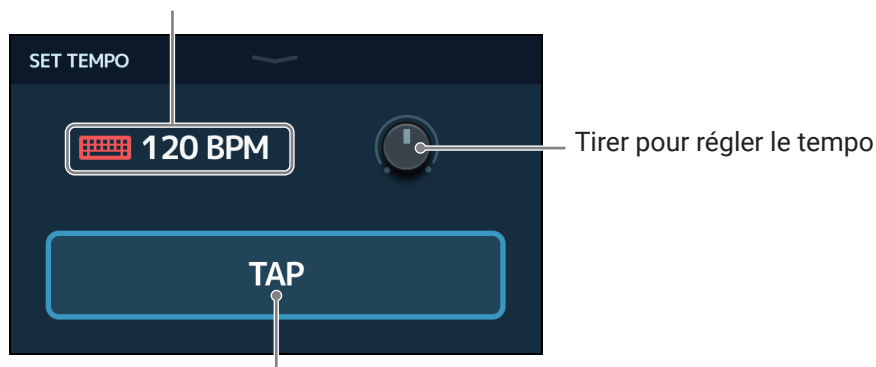

2. Réglez le tempo.

Affiche le tempo actuel.
Toucher pour ouvrir un clavier permettant de saisir directement le tempo.



Batte le tempo voulu sur ce bouton pour régler le tempo.

À SAVOIR

- Le volume peut se régler de 40 à 250 μ par minute.
- Pressez et maintenez  pour ouvrir le tempo dans l'écran tactile. Puis battez les temps à la vitesse voulue sur  pour établir le tempo.

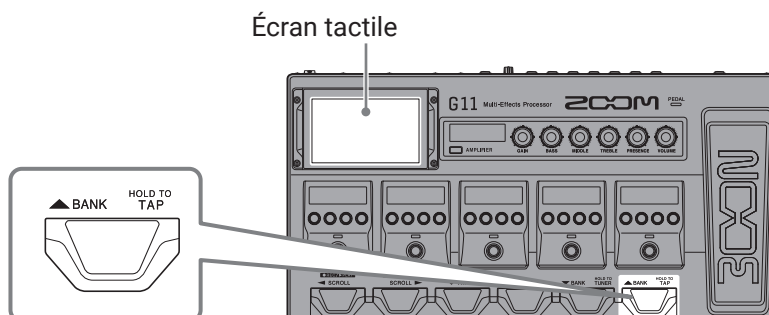

Gestion des mémoires de patch

Sauvegarde des mémoires de patch

Lorsque la fonction AUTOSAVE est désactivée (OFF, elle est sur ON par défaut), les changements des réglages d'effet et d'ampli, des réglages de niveau et autres ne sont pas automatiquement sauvegardés. Dans ce cas, ils peuvent l'être manuellement.

Les mémoires de patch peuvent également être sauvegardées dans d'autres emplacements.

À SAVOIR

Voir « [Réglage de la fonction AUTOSAVE](#) » en page 95 pour plus de détails sur la fonction AUTOSAVE.

1. Sélectionnez la mémoire de patch que vous souhaitez sauvegarder.
2. Touchez  en écran d'accueil.
3. Sauvegardez la mémoire de patch.

■ Écrasement de l'ancienne mémoire

Touchez SAVE.

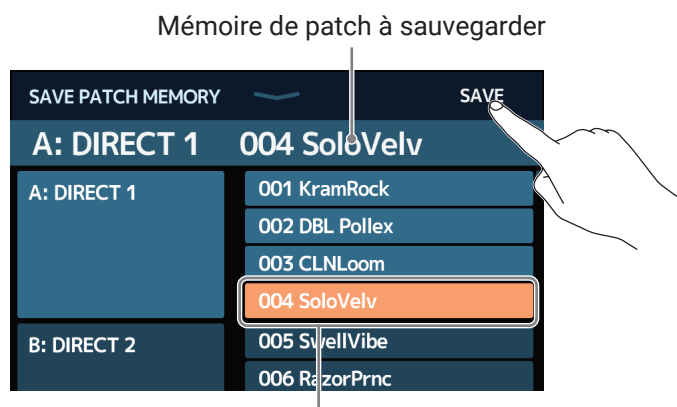

La destination de sauvegarde est surlignée

■ Sauvegarde dans un autre emplacement

1. Balayez vers le haut ou le bas pour afficher la destination de sauvegarde.
Les destinations de sauvegarde sont affichées par banques.

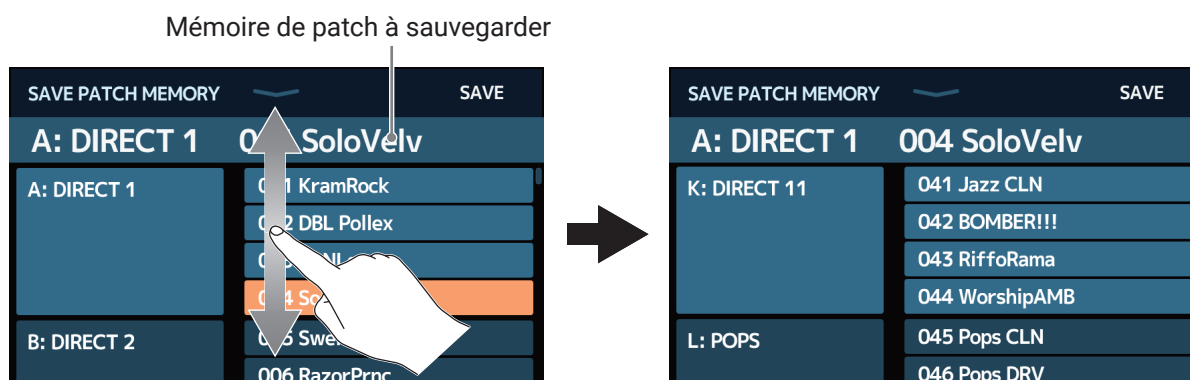

2. Touchez la destination de sauvegarde.



La destination de sauvegarde est surlignée

3. Touchez SAVE.

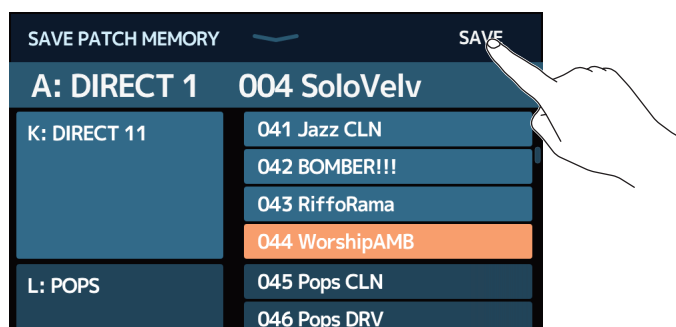

4. Touchez SAVE pour effectuer la sauvegarde dans l'emplacement sélectionné.

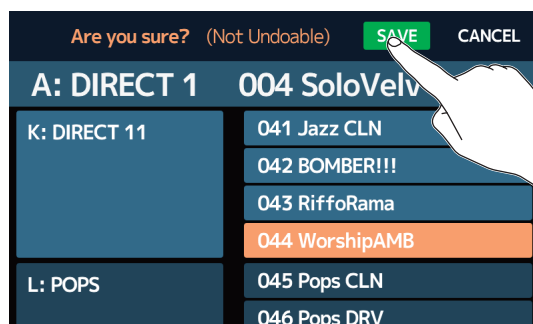

À SAVOIR

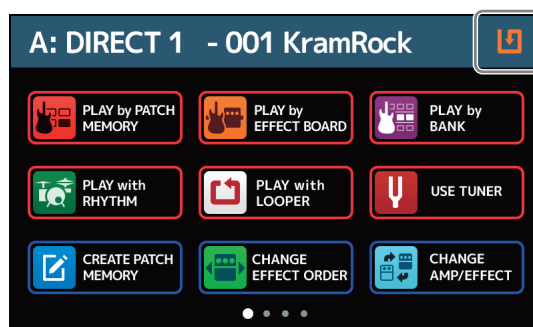

Quand la fonction AUTOSAVE est désactivée (OFF), si le contenu d'une mémoire de patch a été modifié, l'icône  apparaît en haut à droite de l'écran tactile pour signaler une différence par rapport aux réglages sauvegardés.

Touchez cette icône pour ouvrir un écran dans lequel vous pouvez sauvegarder des mémoires de patch.



Changement de l'ordre des mémoires de patch

L'ordre des mémoires de patch peut être changé.

1. Touchez  en écran d'accueil.
2. Faites glisser l'icône  d'une mémoire de patch vers le haut ou le bas pour changer sa position dans l'ordre établi.

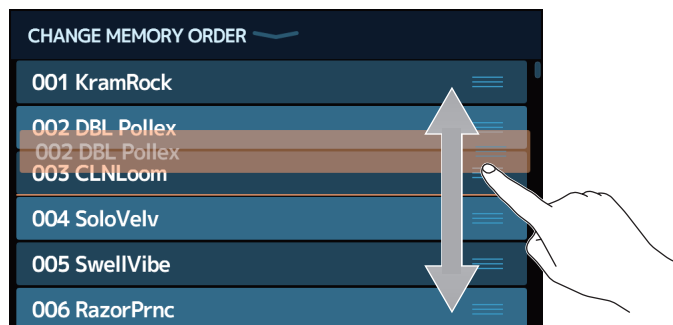

Suppression de mémoires de patch

Les mémoires de patch inutiles peuvent être supprimées.

1. Touchez  en écran d'accueil.

2. Touchez la mémoire de patch à supprimer.

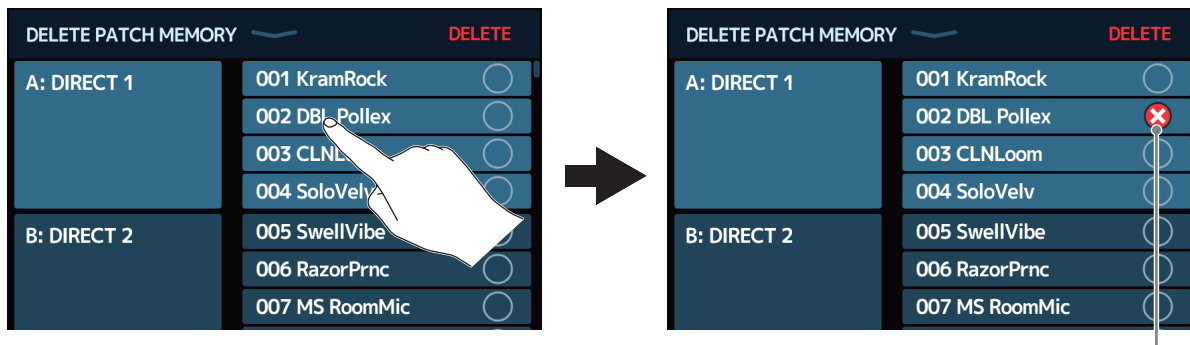

Une icône de suppression apparaît en face de la mémoire de patch touchée.

À SAVOIR

- Les mémoires de patch sont affichées par banques.
- Plusieurs mémoires de patch peuvent être sélectionnées en vue d'être supprimées.
- Pour interrompre une suppression, touchez à nouveau pour supprimer l'icône DELETE (supprimer).

3. Touchez DELETE (supprimer).

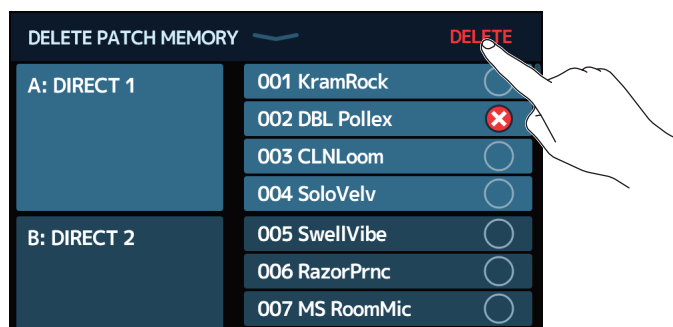

4. Touchez DELETE (supprimer).

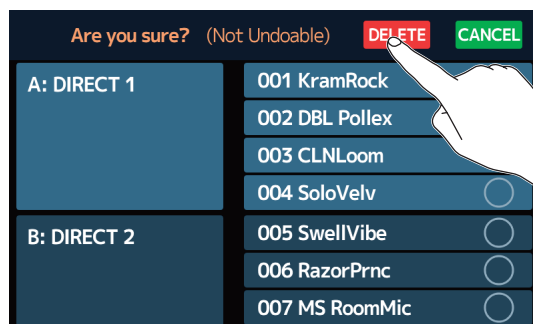

La mémoire du patch supprimé se videra, et « Empty » (vide) apparaîtra.

Création de mémoires de patch

De nouvelles mémoires de patch peuvent être créées.

1. Touchez  en écran d'accueil.

Cela ouvre un écran de création de mémoire de patch.

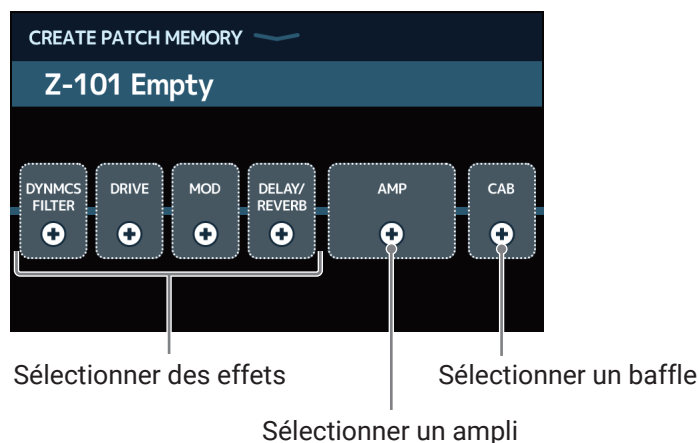

L'écran CREATE PATCH MEMORY démarre avec 4 catégories d'effets, un ampli et un baffle prêts pour la sélection. Sélectionnez les effets, l'ampli et le baffle que vous souhaitez pour chacun afin de créer une mémoire de patch.

- DYNMCS/FILTER : compresseurs et autres effets de traitement dynamique, ainsi qu'égaliseurs et autres effets de filtrage
- DRIVE : distorsion, saturation et effets similaires
- MOD : chorus, flanger et autres effets de modulation
- DELAY/REVERB : delays, réverbérations et autres effets spatiaux

NOTE

- 500 mémoires de patch peuvent être enregistrées. S'il n'y a plus de place, l'écran de création de mémoire de patch ne s'affiche pas. Supprimez alors une mémoire de patch inutile pour pouvoir en créer une nouvelle.
- Pour sélectionner des effets dans des catégories qui ne figurent pas dans l'écran de création de mémoire de patch, suivez la procédure d'ajout d'effets après avoir créé la mémoire de patch (→ « [Ajout d'effets](#) » en [page 31](#)).

2. Touchez l'icône de l'effet, de l'ampli ou du baffle que vous souhaitez sélectionner.

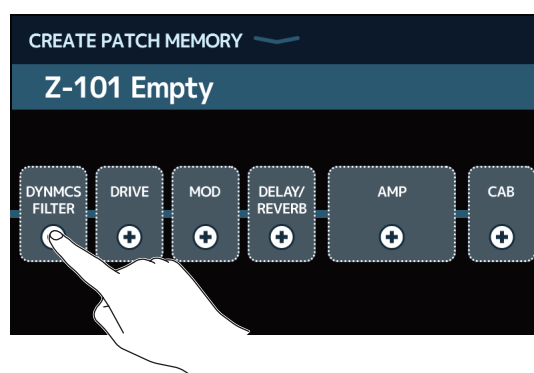

3. Sélectionnez une catégorie.

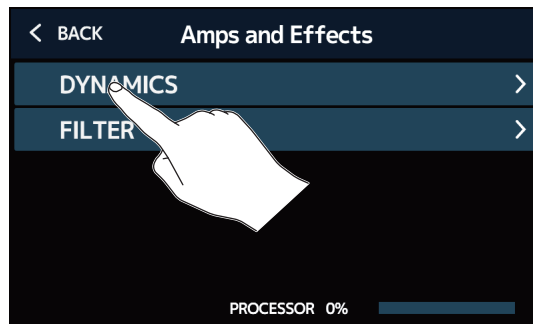

L'écran de sélection de catégorie n'apparaît que si DYNAMICS/FILTER ou DELAY/REVERB est sélectionné.

4. Touchez un ampli ou un effet pour le sélectionner. Puis touchez OK.

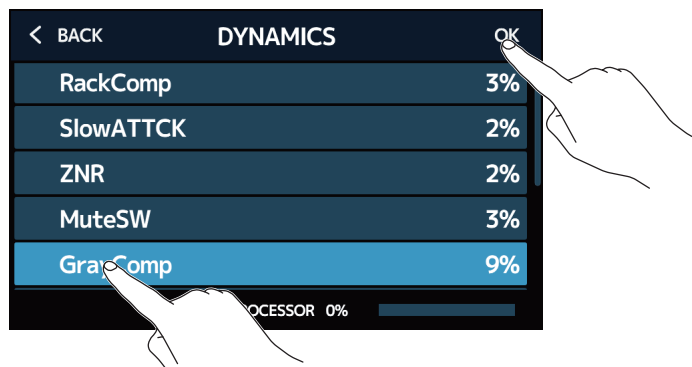

L'effet ou l'ampli sélectionné sera activé.

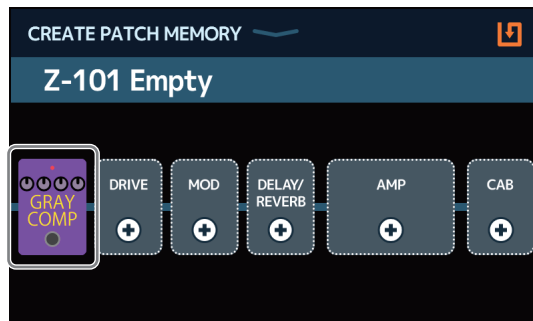

5. Répétez les étapes 2–4 pour sélectionner les amplis et les effets.

Si la fonction AUTOSAVE (→ [page 95](#)) est activée (ON), la mémoire de patch est automatiquement sauvegardée.

Si la fonction AUTOSAVE est désactivée (OFF), touchez  pour ouvrir l'écran de sauvegarde de mémoire du patch. Suivez les procédures de « [Sauvegarde des mémoires de patch](#) » en [page 40](#) pour la sauvegarder.

À SAVOIR

Voir « [Changement des noms de mémoire de patch](#) » en [page 38](#) pour changer le nom de la mémoire de patch.

Gestion des banques

Changement de l'ordre des banques

L'ordre des banques peut être changé.

1. Touchez  en écran d'accueil.

2. Faites glisser l'icône  d'une banque vers le haut ou le bas pour changer sa position dans l'ordre établi.

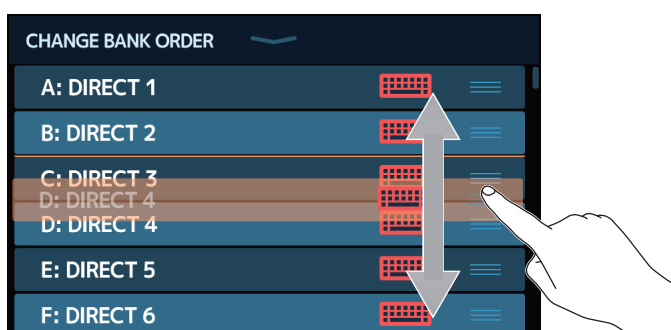

Suppression de banques

Les banques inutilisées peuvent être supprimées.

1. Touchez  en écran d'accueil.

2. Touchez pour la banque à supprimer.

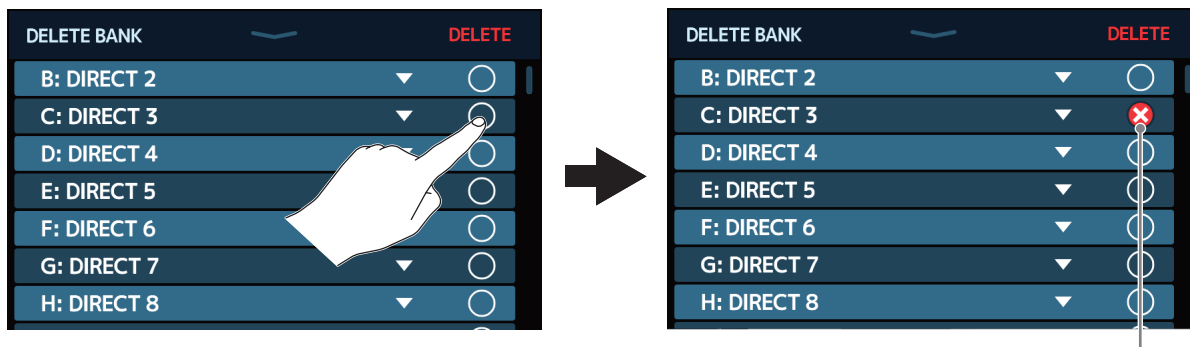

Une icône de suppression apparaît en face de la banque touchée.

À SAVOIR

- Plusieurs banques peuvent être sélectionnées pour être supprimées.
- Touchez à nouveau l'icône de suppression pour désélectionner un élément.
- Touchez ▼ pour vérifier les mémoires de patch contenues dans la banque.

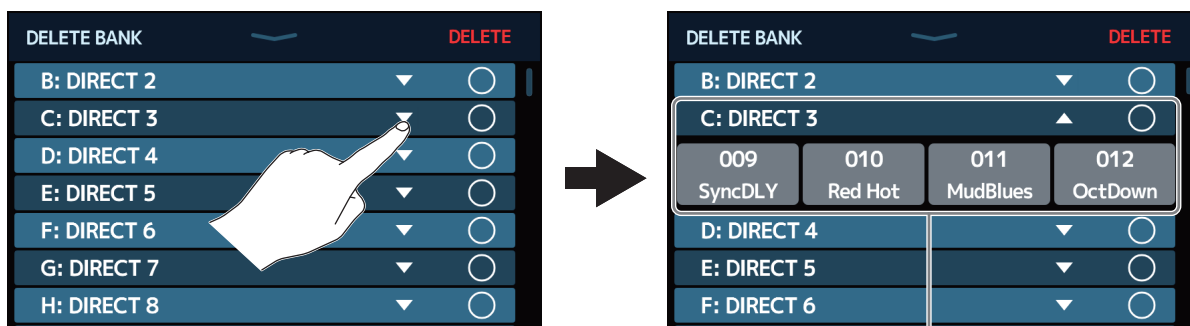

Mémoires de patch dans la banque

3. Touchez DELETE (supprimer).



4. Touchez DELETE (supprimer).

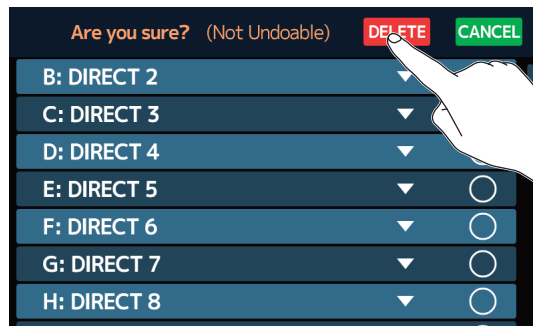

Lorsqu'une banque est supprimée, celles qui la suivent remontent dans l'ordre établi.

NOTE

Supprimer une banque supprime également les mémoires de patch qu'elle contient. Soyez donc sûr de vous avant d'effectuer la suppression.

Création de banques

De nouvelles banques peuvent être créées.

1. Touchez  en écran d'accueil.

NOTE

Si le message « All banks are full. Please delete a bank and try again. » (Toutes les banques sont pleines. Veuillez supprimer une banque et réessayer.) apparaît dans l'écran tactile, c'est qu'il n'y a plus de banques vides. Supprimez une banque inutile (→ « [Suppression de banques](#) » en page 47).

2. Touchez  pour faire s'afficher le clavier et saisissez un nom pour la banque.

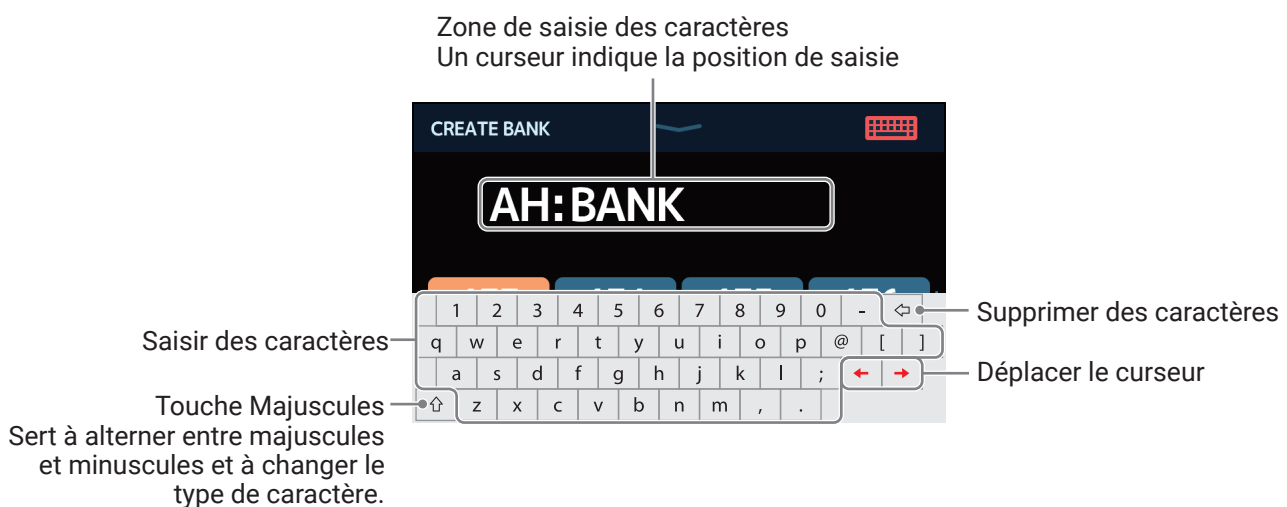

NOTE

Les caractères et symboles qui peuvent être utilisés sont les suivants.
! # \$ % & ' () + , - . ; = @ [] ^ _ ` { } (espace) A-Z, a-z, 0-9

3. Touchez  pour valider le nom de la banque.

4. Touchez l'emplacement auquel vous souhaitez affecter une mémoire de patch.

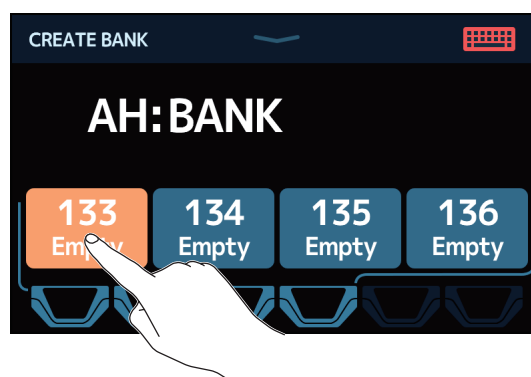

5. Touchez la mémoire de patch que vous souhaitez affecter, puis touchez OK.

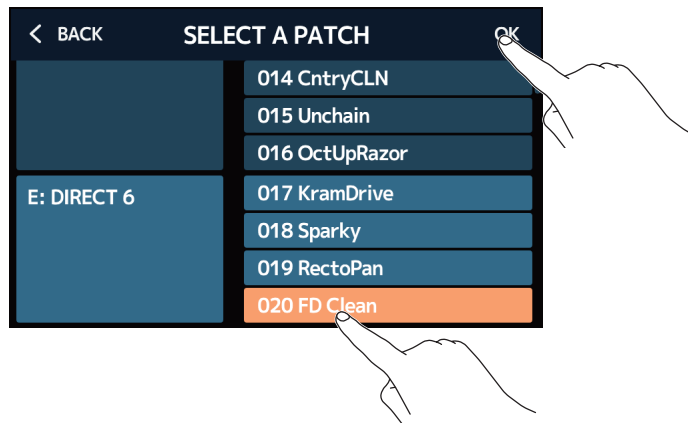

La mémoire de patch sélectionnée sera affectée.

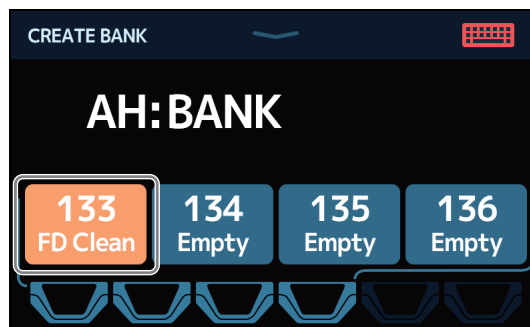

6. Répétez les étapes 4–5 pour sélectionner d'autres mémoires de patch.

Emploi de pédales d'expression

Si un effet de la catégorie PEDAL (effet à pédale) est sélectionné dans une mémoire de patch, l'application de cet effet peut se contrôler au moyen d'une pédale d'expression.

Emploi de la pédale intégrée

La pédale d'expression intégrée peut servir à changer l'application de l'effet.

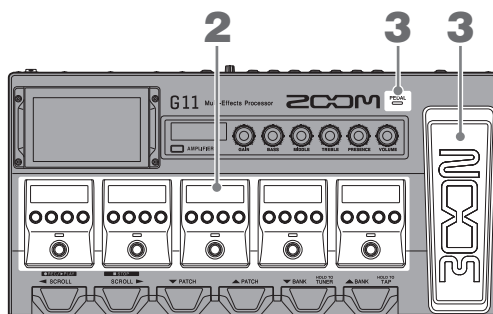

1. Sélectionnez une mémoire de patch ayant un effet à pédale que vous souhaitez régler.

Touchez  en écran d'accueil pour vérifier l'effet sélectionné dans la mémoire de patch.

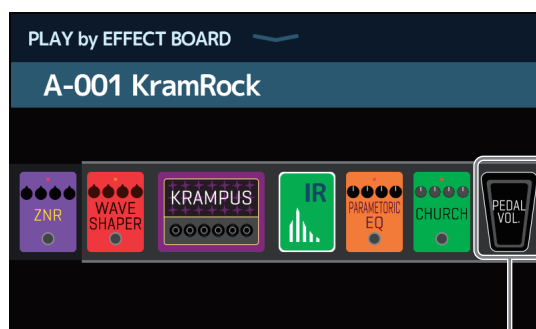

Effet à pédale

- Pour changer d'effet à pédale, voir [« Changement des amplis et des effets » en page 24](#).
- Pour ajouter un effet à pédale, voir [« Ajout d'effets » en page 31](#).

NOTE

Lorsqu'une pédale externe est connectée, deux effets de la catégorie PEDAL peuvent être utilisés (→ [« Emploi d'une pédale externe » en page 55](#)).

2. Réglez l'effet à pédale affiché dans la section des effets.

Utilisez les boutons de paramètres de la section des effets pour faire les réglages (→ « [Réglage des effets](#) » en page 28).

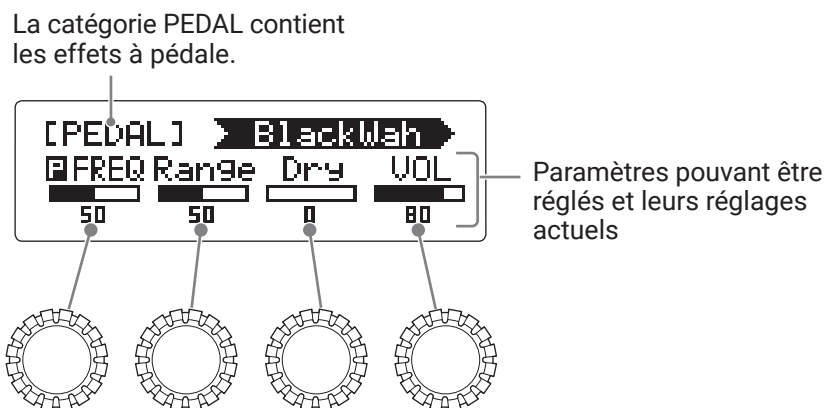

3. Utilisez la pédale d'expression.

Cela change l'application de l'effet.

Presser l'avant de la pédale active/désactive l'effet de la pédale (quand il est activé, le voyant de la pédale est allumé).

NOTE

L'état On/Off de l'effet à pédale modifié par une pression sur l'avant de la pédale n'est pas sauvegardé (l'état On/Off modifié par pression sur la pédale commutateur en section des effets est par contre sauvegardé).

Réglage de la pédale

Calibrez la pédale d'expression intégrée pour régler sa sensibilité.

1. Touchez  SET PEDAL en écran d'accueil.
2. Touchez START (démarrer) en face de PEDAL CALIBRATION (calibrage de la pédale).
Cela lance le calibrage de la pédale.

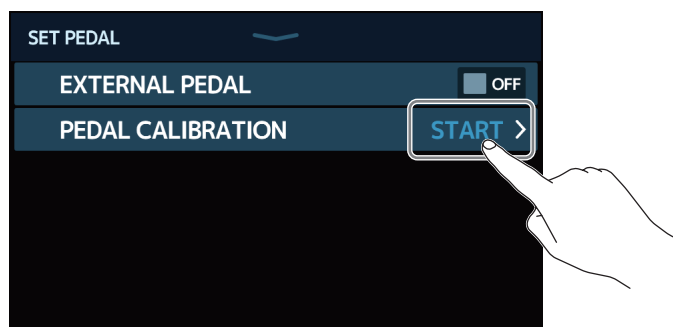

3. Lorsque la pédale est totalement relevée (l'avant de la pédale est à son point le plus haut), touchez OK.

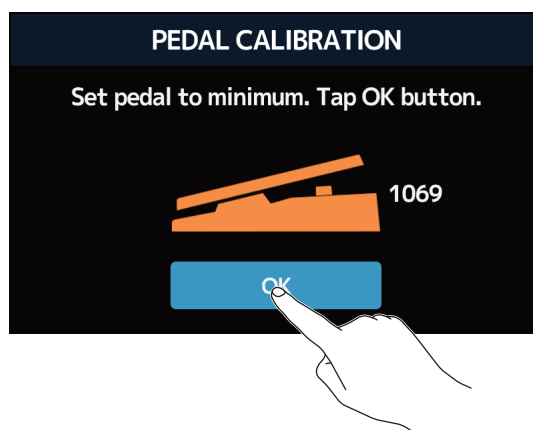

4. Quand la pédale est enfoncée à fond, touchez OK.

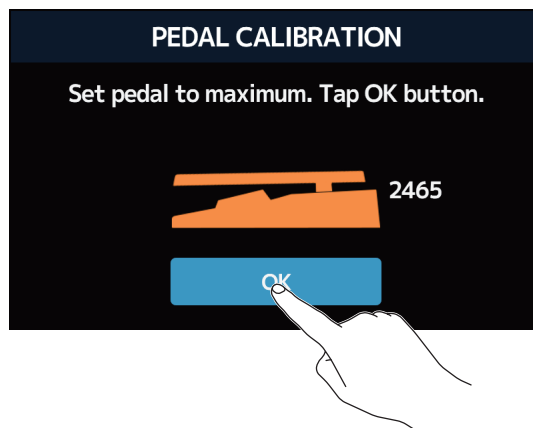

5. Touchez OK pour terminer le calibrage.

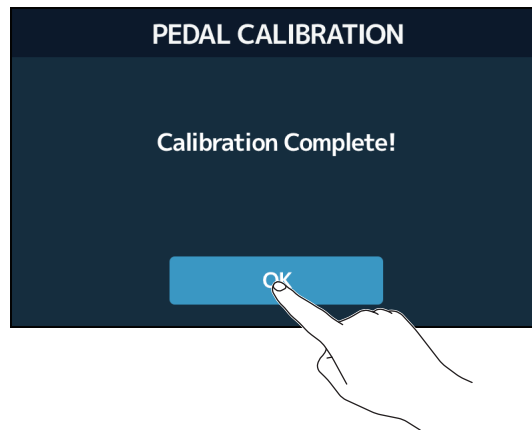

NOTE

- Réglez la sensibilité de la pédale dans les cas suivants.
 - Appuyer sur la pédale a peu d'effet.
 - Le volume et le son changent beaucoup même quand on n'enfonce que légèrement la pédale.
- Si le message suivant apparaît dans l'écran tactile, touchez OK et recommencez le calibrage.

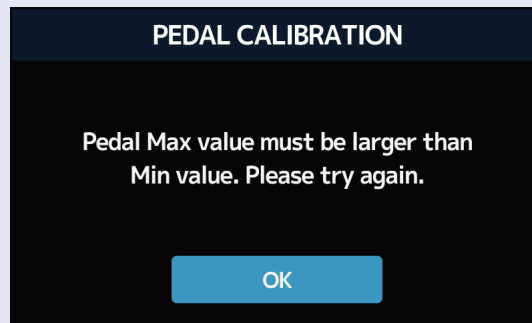

Emploi d'une pédale externe

Lorsqu'une pédale externe est connectée, deux effets de la catégorie PEDAL peuvent être utilisés. Vous pouvez assigner un effet de pédale à la pédale connectée.

1. Touchez  en écran d'accueil.
2. Touchez le commutateur EXTERNAL PEDAL (pédale externe) pour l'activer (ON).
Le toucher le fait alterner entre ON (activé) et OFF (désactivé).

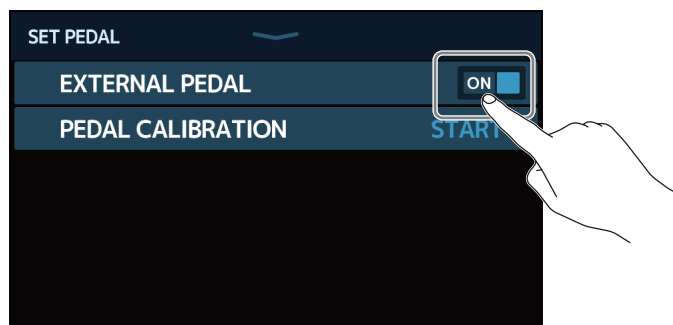

Réglage	Explication
OFF	L'utilisation d'une pédale externe est désactivée.
ON	L'utilisation d'une pédale externe est activée.

3. Sélectionnez la mémoire de patch pour laquelle vous voulez configurer une pédale externe.
4. Touchez  en écran d'accueil.

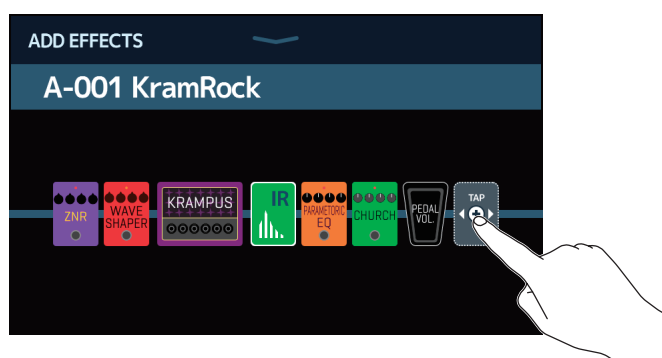

L'icône TAP apparaîtra. Suivez les procédures de « [Ajout d'effets](#) » en page 31 pour ajouter un effet à pédale.

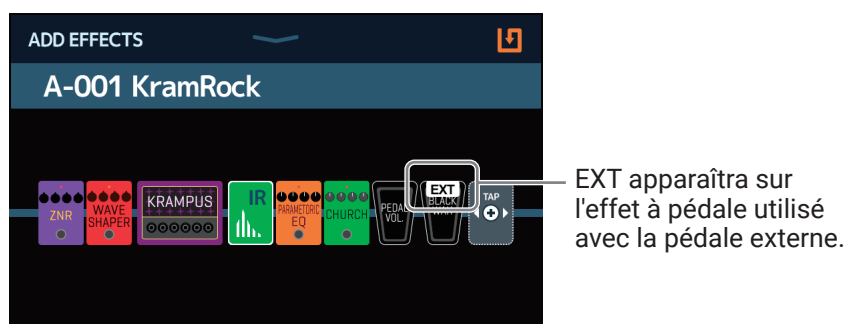

5. Réglez l'effet à pédale ajouté.

Utilisez les boutons de paramètres de la section des effets pour faire les réglages (→ « [Réglage des effets](#) » en page 28).

La catégorie PEDAL contient les effets à pédale.

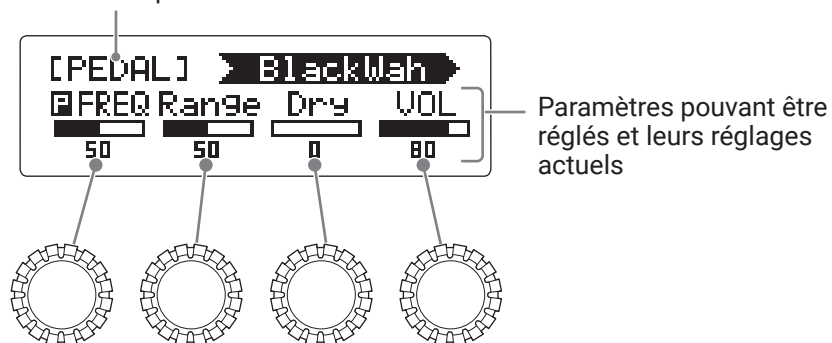



Emploi de l'accordeur

Activation de l'accordeur

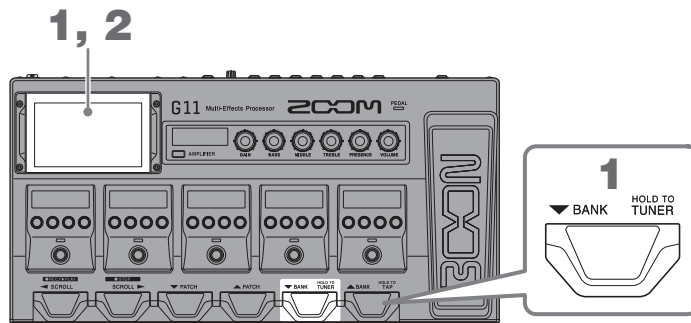
Activez l'accordeur afin de vous servir du **G11** pour accorder une guitare.



1. Pressez et maintenez  ou touchez  en écran d'accueil.

Cela active l'accordeur et ouvre l'écran USE TUNER (utiliser l'accordeur).

2. Jouez à vide la corde que vous désirez accorder et réglez sa hauteur.

Toucher ici pour couper le son.



Indique le type d'accordeur et le diapason standard.
Toucher pour changer les réglages d'accordeur
(→ « [Modification des réglages d'accordeur](#) » en page 58).

- Le nom de la note la plus proche et son désaccord s'afficheront.
- Lorsque la hauteur est juste, les voyants de gauche et de droite deviennent verts.
- Les différents types d'accordeur peuvent être affichés en balayant à droite et à gauche.

Fermeture de l'accordeur

Pressez  quand l'accordeur est en service pour le fermer et réafficher l'écran d'accueil dans l'écran tactile.

Modification des réglages d'accordeur

Le diapason et le type de l'accordeur peuvent être changés. Un accordage en flat tuning est également possible.

1. Touchez  en écran d'accueil.

2. Changement des réglages de l'accordeur

■ Changement du diapason de l'accordeur

Tirez le bouton CALIBRATION vers le haut et le bas pour changer le diapason de référence.

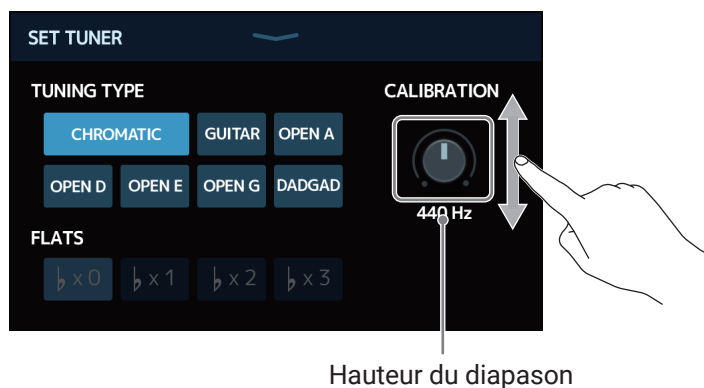

À SAVOIR

La plage de réglage est de 435-445 Hz pour le *la* médian.

■ Choix du type d'accordeur

Touchez le type d'accordeur souhaité.

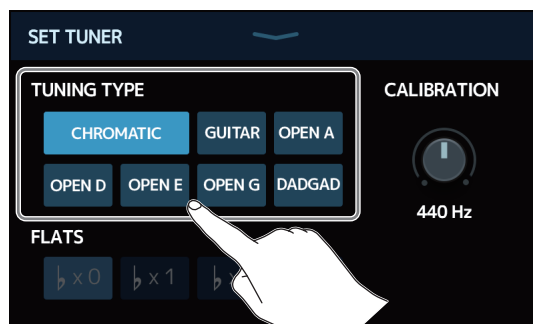

Réglage	Explication
CHROMATIC (chromatique)	L'écart de hauteur est affiché par rapport à la note la plus proche (en demi-tons).
Autres types d'accordeur	Le numéro de la corde la plus proche est affiché selon le type choisi, et l'écart par rapport à sa hauteur est affiché. Les types suivants peuvent être sélectionnés.

Nom	Explication	Numéro de corde/note (A= <i>la</i> , B= <i>si</i> , C= <i>do</i> , D= <i>ré</i> ...)						
		7	6	5	4	3	2	1
GUITAR	Accordage standard d'une guitare avec une 7e corde	B	E	A	D	G	B	E
OPEN A	Open tuning en <i>la</i> (les cordes à vide donnent un accord de <i>la</i>)	-	E	A	E	A	C#	E
OPEN D	Open tuning en <i>ré</i> (les cordes à vide donnent un accord de <i>ré</i>)	-	D	A	D	F#	A	D
OPEN E	Open tuning en <i>mi</i> (les cordes à vide donnent un accord de <i>mi</i>)	-	E	B	E	G#	B	E
OPEN G	Open tuning en <i>sol</i> (les cordes à vide donnent un accord de <i>sol</i>)	-	D	G	D	G	B	D
DADGAD	Autre accordage souvent utilisé pour le tapping et diverses autres techniques	-	D	A	D	G	A	D

■ Utilisation de flat tunings

Toutes les cordes peuvent être abaissées par rapport à l'accordage ordinaire d'un (♭ ×1), deux (♭ ×2) ou trois (♭ ×3) demi-tons.

Touchez le flat tuning désiré.

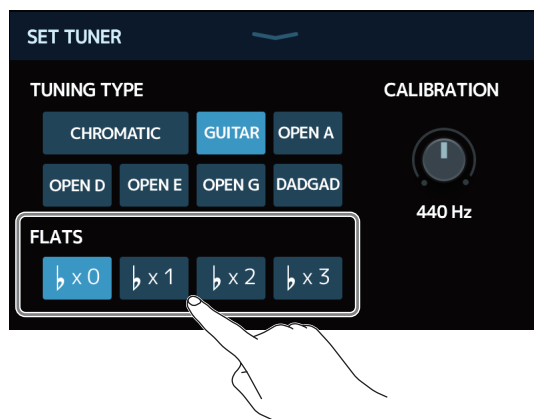

NOTE

Le flat tuning ne peut pas être utilisé si l'accordeur est réglé sur le type CHROMATIC.

Emploi des rythmes

Vous pouvez jouer par-dessus des rythmes intégrés.

Activation des rythmes

Quand cette fonction est activée, des rythmes peuvent être choisis et joués.

1. Touchez  en écran d'accueil.

Cela active la fonction rythme et ouvre l'écran de contrôle des rythmes.

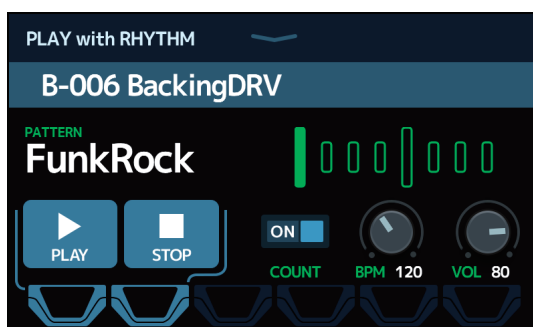

Les rythmes peuvent être joués, arrêtés et réglés à l'aide de l'écran tactile et des pédales commutateurs.

Réglage des rythmes

Divers réglages de rythme peuvent être faits.

Sélection des patterns rythmiques

Il est possible de sélectionner le pattern rythmique joué.

1. Touchez le nom du pattern rythmique dans l'écran de contrôle des rythmes (→ [page 60](#)).

Nom du pattern rythmique

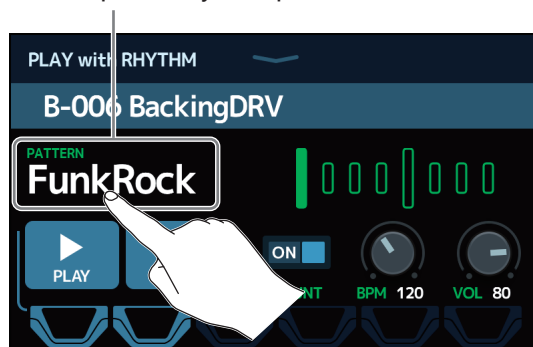

2. Touchez le pattern rythmique désiré. Ensuite, touchez BACK (retour).

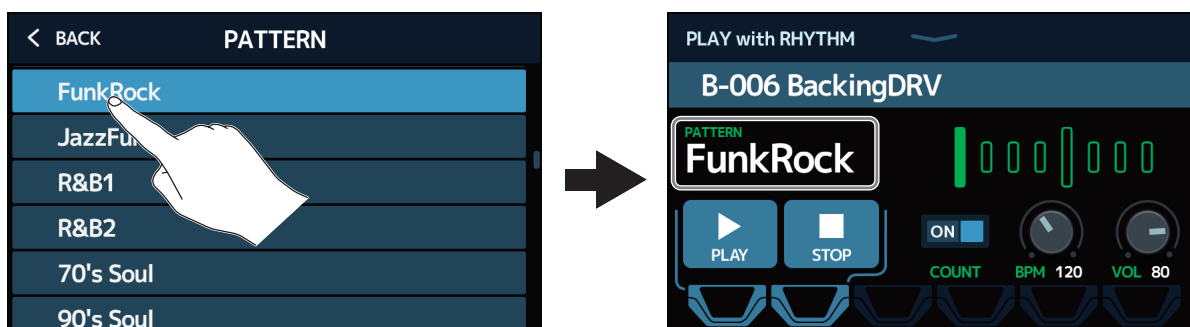

Le pattern rythmique sélectionné sera activé.

À SAVOIR

Voir « [Patterns rythmiques](#) » en [page 66](#) pour plus d'informations sur les types de pattern rythmique.

Réglage du précompte

Cela permet de déterminer si un précompte se fait entendre avant que l'enregistrement ne commence dans le looper.

1. Touchez COUNT (précompte) dans l'écran de contrôle des rythmes (→ [page 60](#)).
Le toucher le fait alterner entre ON (activé) et OFF (désactivé).



Réglage	Explication
OFF	Aucun précompte n'est produit.
ON	Un précompte est produit.



Réglage du tempo

Le tempo du rythme peut être réglé.

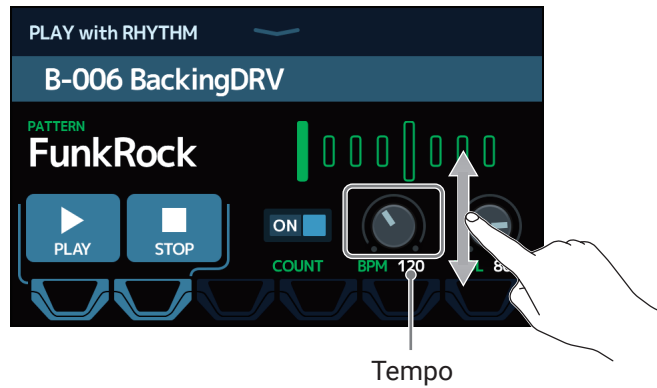
1. Tirez le bouton BPM vers le haut ou le bas dans l'écran de contrôle des rythmes (→ [page 60](#)).



À SAVOIR

- Le réglage peut aller de 40 à 250.
- Le tempo choisi ici sera commun aux effets et au looper.
- Pressez et maintenez  pour ouvrir le tempo dans l'écran tactile. Puis battez les temps à la vitesse voulue sur  pour établir le tempo.

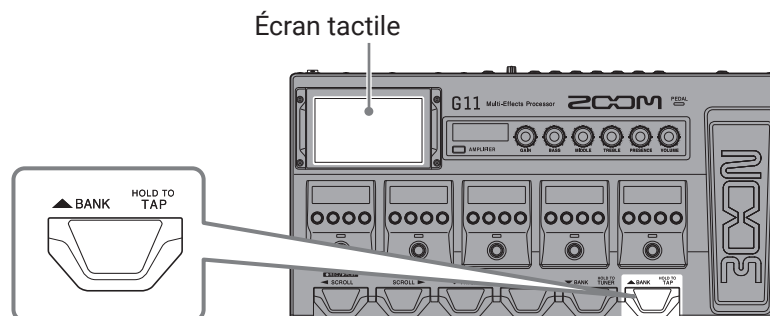

Réglage du volume

Le volume du rythme peut être réglé.

1. Tirez le bouton VOL vers le haut ou le bas dans l'écran de contrôle des rythmes (→ [page 60](#)).

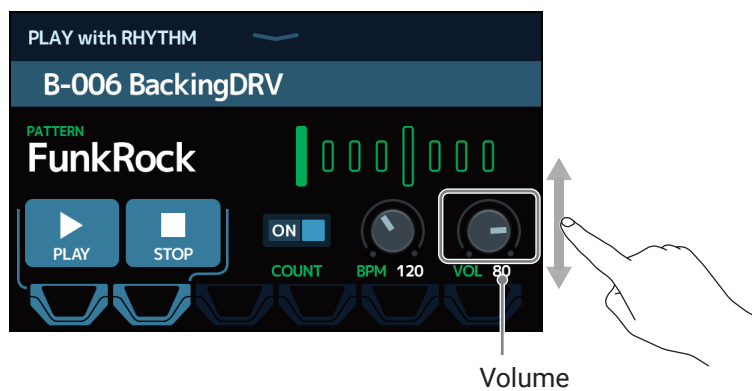

À SAVOIR

Le réglage peut aller de 0 à 100.

Lancement/arrêt du rythme

La lecture du rythme peut être lancée et arrêtée.

1. Touchez PLAY (lecture) ou STOP (arrêt) dans l'écran de contrôle des rythmes (→ [page 60](#)).

Lancer la lecture Arrêter la lecture



À SAVOIR

- Lorsque l'écran de contrôle des rythmes est ouvert, la lecture du rythme peut être lancée et arrêtée à l'aide des pédales commutateurs.

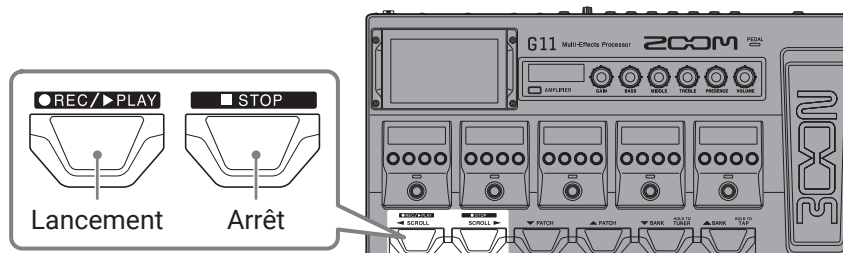

- L'écran d'accueil peut être ouvert durant la lecture de rythme. Cela permet par exemple de sélectionner des mémoires de patch et d'utiliser le looper pendant que le rythme continue à jouer.
- Pour arrêter le rythme afin d'effectuer d'autres opérations, touchez  en écran d'accueil et arrêtez-le.

Patterns rythmiques

N°	Nom du pattern	Mesure
1	GUIDE	4/4
2	8Beats1	4/4
3	8Beats2	4/4
4	8Beats3	4/4
5	16Beats1	4/4
6	16Beats2	4/4
7	16Beats3	4/4
8	Rock1	4/4
9	Rock2	4/4
10	Rock3	4/4
11	ROCKABLY	4/4
12	R'n'R	4/4
13	HardRock	4/4
14	HeavyMtl	4/4
15	MtlCore	4/4
16	Punk	4/4
17	FastPunk	4/4
18	Emo	4/4
19	TomTomBt	4/4
20	Funk1	4/4
21	Funk2	4/4
22	FunkRock	4/4
23	JazzFunk	4/4

N°	Nom du pattern	Mesure
24	R&B1	4/4
25	R&B2	4/4
26	70's Soul	4/4
27	90's Soul	4/4
28	Motown	4/4
29	HipHop	4/4
30	Disco	4/4
31	Pop	4/4
32	PopRock	4/4
33	IndiePop	4/4
34	EuroPop	4/4
35	NewWave	4/4
36	OneDrop	4/4
37	Steppers	4/4
38	Rockers	4/4
39	Ska	4/4
40	2nd Line	4/4
41	Country	4/4
42	Shuffle1	4/4
43	Shuffle2	4/4
44	Blues1	4/4
45	Blues2	4/4
46	Jazz1	4/4

N°	Nom du pattern	Mesure
47	Jazz2	4/4
48	Fusion	4/4
49	Swing1	4/4
50	Swing2	4/4
51	Bossa1	4/4
52	Bossa2	4/4
53	Samba1	4/4
54	Samba2	4/4
55	Breaks1	4/4
56	Breaks2	4/4
57	Breaks3	4/4
58	12/8 Grv	12/8
59	Waltz	3/4
60	JzWaltz1	3/4
61	JzWaltz2	3/4
62	CtWaltz1	3/4
63	CtWaltz2	3/4
64	5/4 Grv	5/4
65	Metro3	3/4
66	Metro4	4/4
67	Metro5	5/4
68	Metro	

Emploi du looper

Vous pouvez enregistrer votre jeu et créer des boucles stéréo d'une durée maximale de 5 minutes.

Activation du looper

Quand cette fonction est activée, le looper peut être réglé et utilisé.

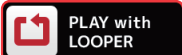
1. Touchez  en écran d'accueil.

Cela active le looper et ouvre l'écran de contrôle du looper.

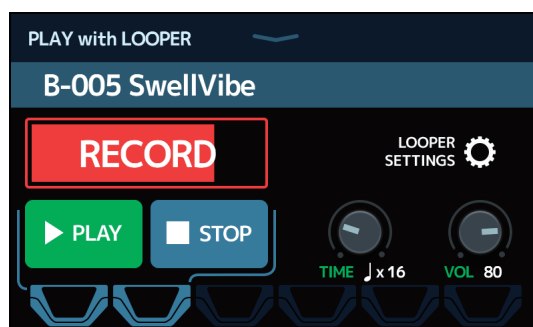

Les réglages du looper peuvent être faits et l'enregistrement et la lecture lancés et arrêtés au moyen de l'écran tactile et des pédales commutateurs.

Notes sur le tempo du looper

- Le tempo du looper est également utilisé par les effets et les rythmes.
- Le tempo peut se régler comme expliqué dans « [Réglage du tempo général](#) » en page 39 et « [Réglage du tempo](#) » en page 63.
- Changer le tempo efface les données enregistrées.

Réglage du looper

Divers réglages du looper peuvent être faits.

Réglage de la durée d'enregistrement

La longueur de la phrase enregistrée peut être fixée.

1. Tirez le bouton TIME vers le haut ou le bas dans l'écran de contrôle du looper (→ [page 67](#)).

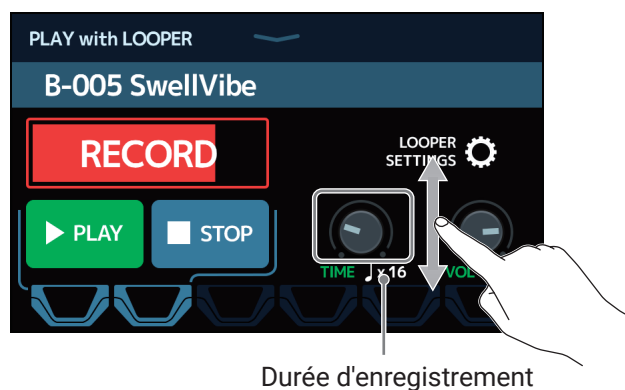

Réglage	Explication
MANUAL	L'enregistrement continuera jusqu'à ce qu'il soit arrêté manuellement ou que la durée d'enregistrement maximale soit atteinte.
♪ × 1 – 64	Règle la valeur sur 1 à 64 noires. La durée d'enregistrement réelle dépend du réglage de tempo (BPM) (→ « Réglage du tempo général » en page 39). Durée d'enregistrement (en secondes) = $60 \div \text{BPM} \times \text{nombre de noires}$

NOTE

- Les options de réglage sont MANUAL (manuel) et de 1 à 64 noires.
- La durée d'enregistrement dans le looper va de 1,5 seconde à 5 minutes quand la fonction d'annulation UNDO (→ [page 72](#)) est désactivée (OFF).
- Si un réglage entraîne le dépassement de la durée maximale d'enregistrement, il sera automatiquement réduit.
- Changer la durée d'enregistrement efface les données enregistrées.

Réglage du volume

Le volume du looper peut être réglé.

1. Tirez le bouton VOL vers le haut ou le bas dans l'écran de contrôle du looper (→ [page 67](#)).

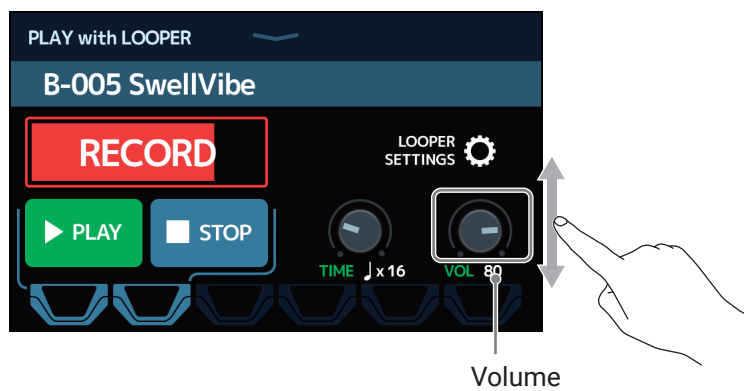

À SAVOIR

Le réglage peut aller de 0 à 100.

Changement de la position du looper

La position du looper peut être changée.

1. Touchez LOOPER SETTINGS (réglages du looper) dans l'écran de contrôle du looper (→ [page 67](#)).

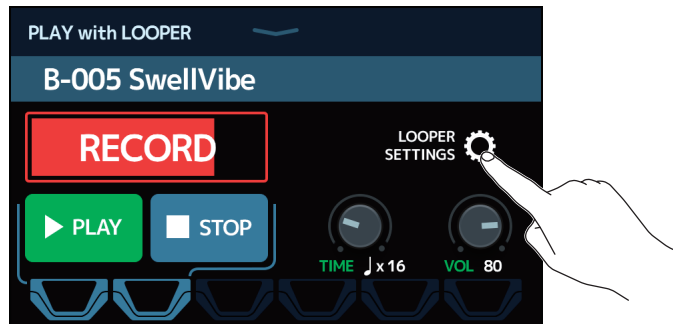

2. Touchez la position désirée pour le looper.

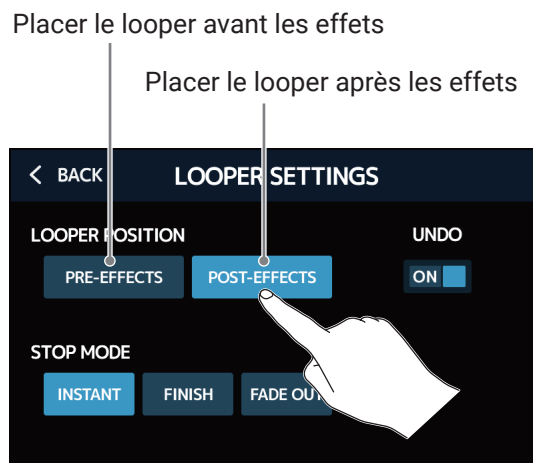

À SAVOIR

En plaçant le looper avant les effets, le son d'une prestation mise en boucle peut être modifié pour travailler le son sans continuer à jouer.

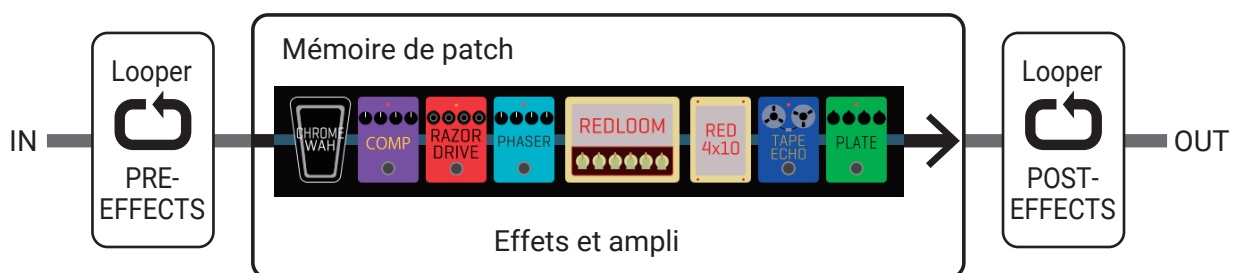

Réglage du mode d'arrêt (STOP MODE)

Il est possible de choisir le comportement du looper quand on l'arrête.

1. Touchez LOOPER SETTINGS (réglages du looper) dans l'écran de contrôle du looper (→ [page 67](#)).

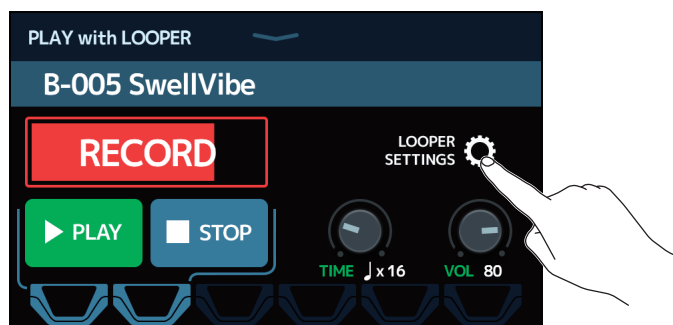

2. Touchez le mode d'arrêt désiré dans STOP MODE.

L'arrêt de la boucle a un effet immédiat.

La boucle s'arrêtera après avoir été lue jusqu'au bout.

La boucle s'arrêtera après un fondu décroissant.

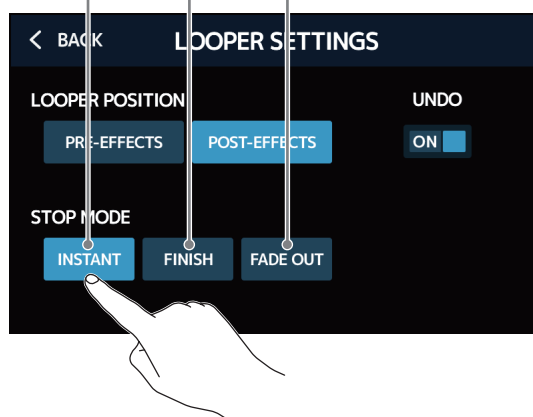

Activation/désactivation de la fonction d'annulation UNDO

La fonction UNDO (→ [page 75](#)) peut être réglée sur ON ou OFF.

1. Touchez LOOPER SETTINGS (réglages du looper) dans l'écran de contrôle du looper (→ [page 67](#)).

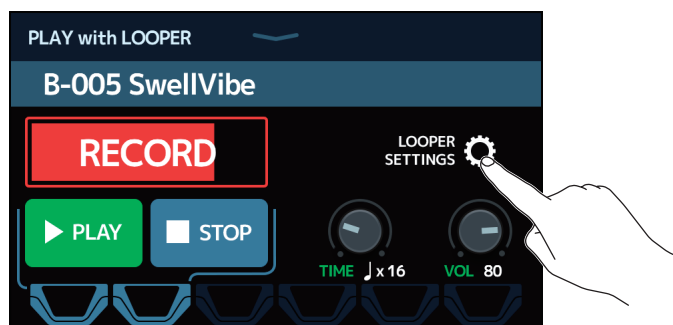

2. Touchez UNDO pour l'activer/désactiver.

Le toucher le fait alterner entre ON (activée) et OFF (désactivée).

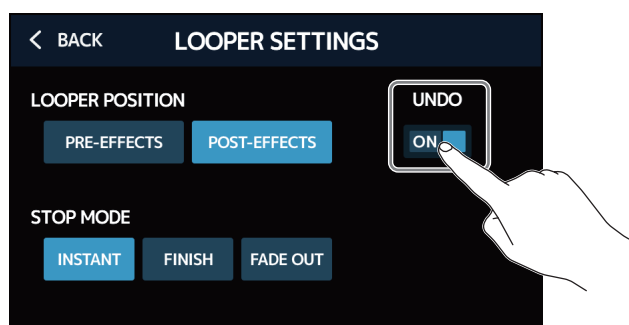



Réglage	Explication
OFF	Cela désactive la fonction d'annulation UNDO.
ON	Cela active la fonction d'annulation UNDO.

NOTE

Quand la fonction d'annulation UNDO est activée (ON), la durée maximale d'enregistrement passe à 2 minutes et 30 secondes.

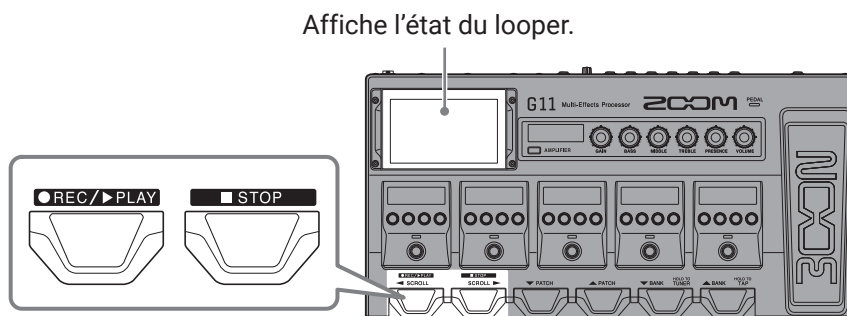
Enregistrement et lecture de boucles



1. Pressez  quand l'écran de contrôle du looper est affiché.

Cela lance l'enregistrement en boucle.



Pressez  durant l'enregistrement pour l'annuler.

2. Arrêtez l'enregistrement et lancez la lecture en boucle.

Si la durée d'enregistrement est réglée sur Manual (arrêt manuel)

Presser à nouveau  ou laisser l'enregistrement se poursuivre jusqu'à la durée maximale arrêtera l'enregistrement et lancera la lecture en boucle.

Si la durée d'enregistrement est réglée sur] × 1 – 64

Lorsque la durée d'enregistrement programmée est atteinte, l'enregistrement s'arrête et la lecture en boucle commence.



3. Pressez .

Cela arrête la lecture en boucle.



4. Lancez la lecture en boucle de la phrase enregistrée.

Pressez  à l'arrêt.

NOTE

- Si la fonction de précompte est activée (→ « [Réglage du précompte](#) » en page 62), l'enregistrement démarrera après le précompte.
- Changer le tempo d'un rythme durant la lecture en boucle entraîne l'effacement de la phrase enregistrée.
- Le son entrant par la prise AUX IN n'est pas enregistré.

À SAVOIR

- Durant la lecture de rythme, la quantification est activée pour que la boucle soit automatiquement ajustée afin que sa lecture reste en mesure, même s'il n'a pas été mis fin à l'enregistrement à l'instant exact nécessaire.
- L'écran d'accueil peut être ouvert pendant la lecture en boucle. Cela permet par exemple de sélectionner des mémoires de patch et d'utiliser les rythmes pendant que la boucle continue à jouer.

Pour arrêter la lecture de boucle afin d'effectuer d'autres opérations, touchez  en écran d'accueil et arrêtez-la.

- Plutôt que d'utiliser les pédales commutateurs, il est également possible de toucher l'écran.



Superposition de boucles

Des interprétations supplémentaires peuvent être ajoutées à la boucle enregistrée.

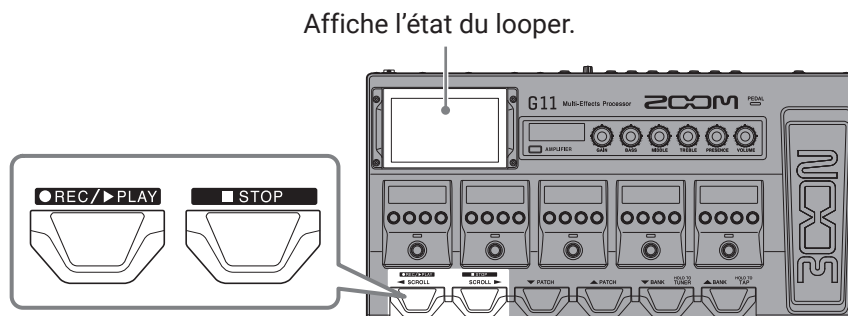

1. Pressez  durant la lecture de la boucle.

Cela lance la superposition.

Lorsque la fin de la boucle est atteinte, la lecture reprend depuis le début, et une nouvelle superposition peut être effectuée.



2. Pressez  durant la superposition.

Cela arrête la superposition, mais la lecture en boucle continue.

■ Effacement de la dernière superposition (UNDO)

Activez la fonction d'annulation UNDO avant de l'utiliser (→ [« Activation/désactivation de la fonction d'annulation UNDO » en page 72](#)).

1. Pressez deux fois  durant la lecture de la boucle.



■ Restauration d'une superposition annulée (fonction de rétablissement REDO)

1. Après avoir effacé une superposition, pressez à nouveau deux fois  .



Effacement de la boucle

1. Lorsque la lecture en boucle est arrêtée, pressez et maintenez enfoncée



Cela efface la boucle enregistrée.

CLEAR

Utilisation des départs et des retours

Des effets externes peuvent être utilisés si on les connecte aux prises de départ (SEND) et de retour (RETURN). Les positions de départ/retour peuvent être réglées comme désiré et sauvegardées dans chaque mémoire de patch.

Comme il y a deux paires de prises de départ/retour, il est possible d'utiliser deux boucles d'effets ou un effet stéréo.

NOTE

La boucle d'effets par départ/retour est prise en compte dans le nombre maximal d'effets pour la mémoire du patch (→ « [Nombre d'effets par mémoire de patch](#) » en page 26).

1. Sélectionnez la mémoire de patch dans laquelle vous souhaitez définir une boucle par départ/retour.
2. Touchez  en écran d'accueil.
3. Faites glisser l'icône TAP à l'endroit où vous souhaitez établir la boucle par départ/retour. Ensuite, touchez l'icône.

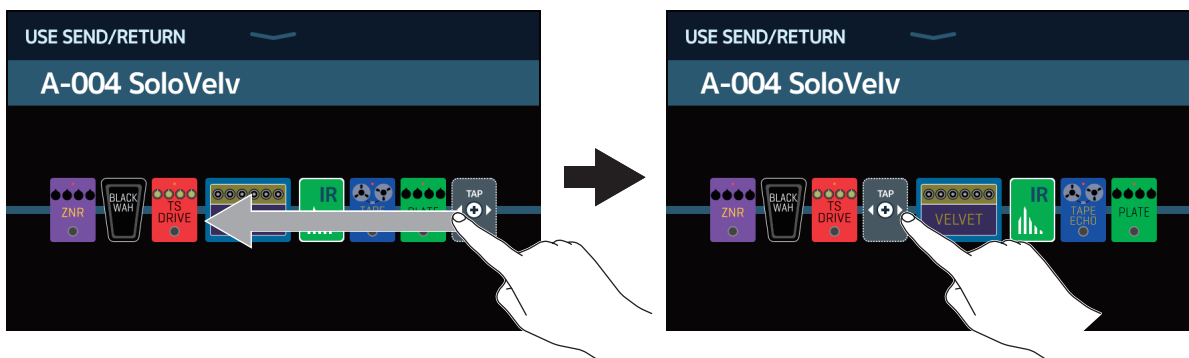

4. Touchez le réglage de départ/retour. Puis touchez OK.
Référez-vous aux applications suivantes pour sélectionner le réglage.

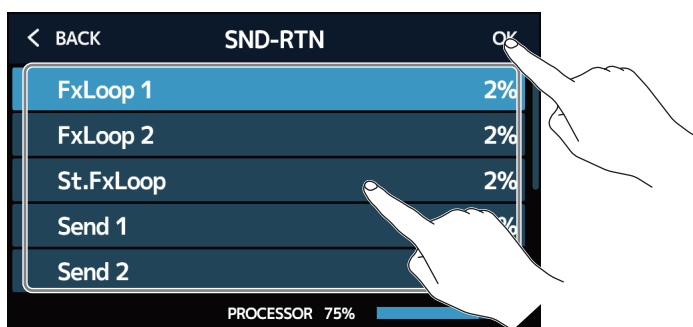

FxLoop 1, FxLoop 2

Un signal sera envoyé à l'effet externe à partir de la position choisie dans l'écran USE SEND/RETURN et le signal reviendra au même endroit.

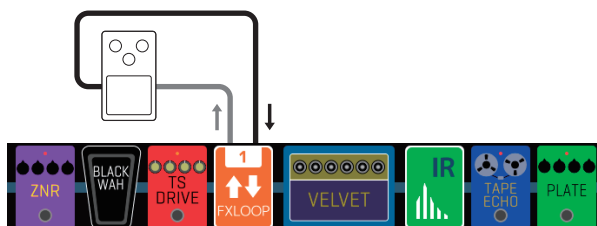

- FxLoop 1 : un signal est envoyé par la prise SEND-1 et le signal revient par la prise RETURN-1.
- FxLoop 2 : un signal est envoyé par la prise SEND-2 et le signal revient par la prise RETURN-2.

St.FxLoop

Un signal stéréo est envoyé à l'effet externe depuis la position choisie dans l'écran USE SEND/RETURN et le signal stéréo reviendra au même endroit.

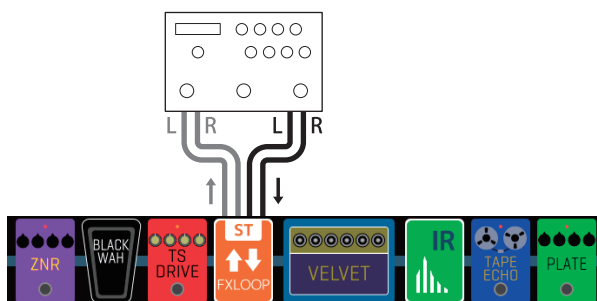

- Un signal stéréo est envoyé par les prises SEND-1/2, et le signal stéréo revient par les prises RETURN-1/2.

Send 1, Send 2

Un signal est envoyé à l'effet externe à partir de la position choisie dans l'écran USE SEND/RETURN.

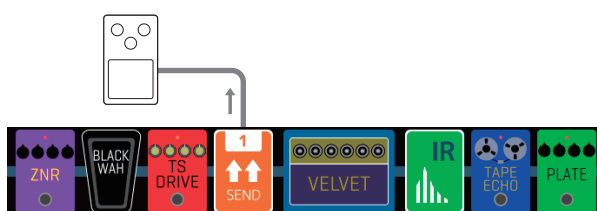

- Send 1 : un signal est envoyé par la prise SEND-1.
- Send 2 : un signal est envoyé par la prise SEND-2.

St.Send

Un signal stéréo est envoyé à l'effet externe à partir de la position choisie dans l'écran USE SEND/RETURN.

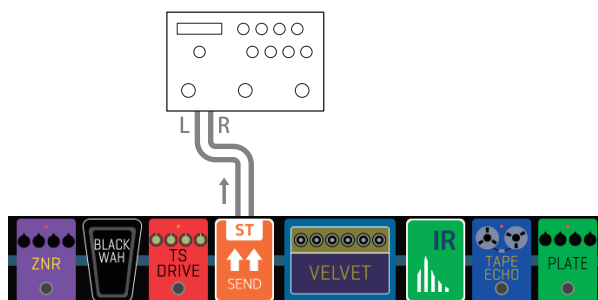

- Un signal stéréo est envoyé par les prises SEND-1/2.

Return 1, Return 2

Un signal revient de l'effet externe à la position choisie dans l'écran USE SEND/RETURN.

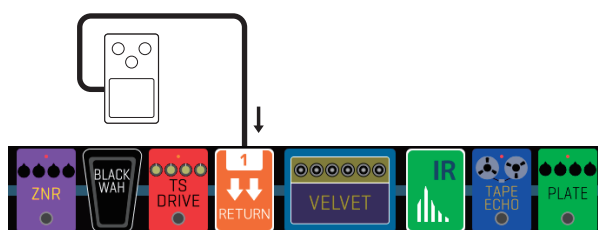

- Return 1 : un signal revient à la prise de retour RETURN-1.
- Return 2 : un signal revient à la prise de retour RETURN-2.

St.Return

Un signal stéréo revient de l'effet externe à la position choisie dans l'écran USE SEND/RETURN.

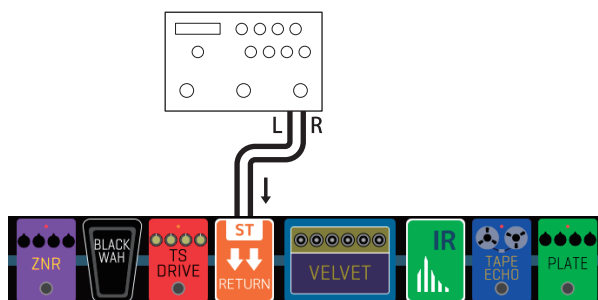

- Un signal stéréo revient aux prises RETURN-1/2.

NOTE

- Pour supprimer une boucle par départ/retour, voir « [Suppression d'effets](#) » en page 33.
- Pour changer une boucle de départ/retour, voir « [Changement des amplis et des effets](#) » en page 24.

À SAVOIR

Des boucles de départ/retour peuvent également être ajoutées dans l'écran CHANGE AMP/EFFECTS (→ « [Ajout d'effets](#) » en page 31).

Branchement d'appareils MIDI

Ce que l'on peut faire avec les appareils MIDI connectés

En branchant le **G11** à un appareil MIDI, ceux-ci peuvent fonctionner et interagir entre eux.

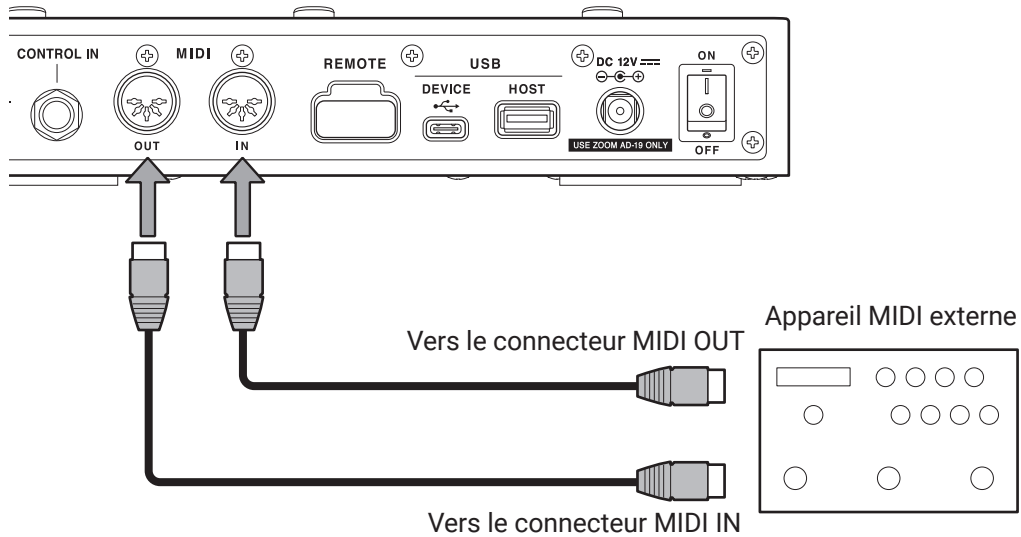

■ Ce qui peut être fait depuis le G11

- Changer de mémoire de patch sur le **G11** peut faire changer les réglages de l'appareil MIDI.
- Le tempo utilisé par le **G11** peut servir à synchroniser les effets de delay et de modulation de l'appareil MIDI.

■ Ce qui peut être fait depuis l'appareil MIDI

- L'appareil MIDI peut forcer le **G11** à changer de mémoire de patch.
- Le tempo utilisé par l'appareil MIDI peut servir à synchroniser les effets de delay et de modulation du **G11**.

Réglages de transmission MIDI par mémoire de patch

Des réglages de transmission MIDI peuvent être faits pour chaque mémoire de patch.

1. Sélectionnez la mémoire de patch pour laquelle vous voulez régler la transmission MIDI.

2. Touchez  ou  en écran d'accueil.

Choisissez les données MIDI envoyées lors de la sélection d'une mémoire de patch.

Réglage du canal utilisé pour transmettre les données MIDI

Touchez MIDI CH. (canal MIDI) puis le canal MIDI désiré.

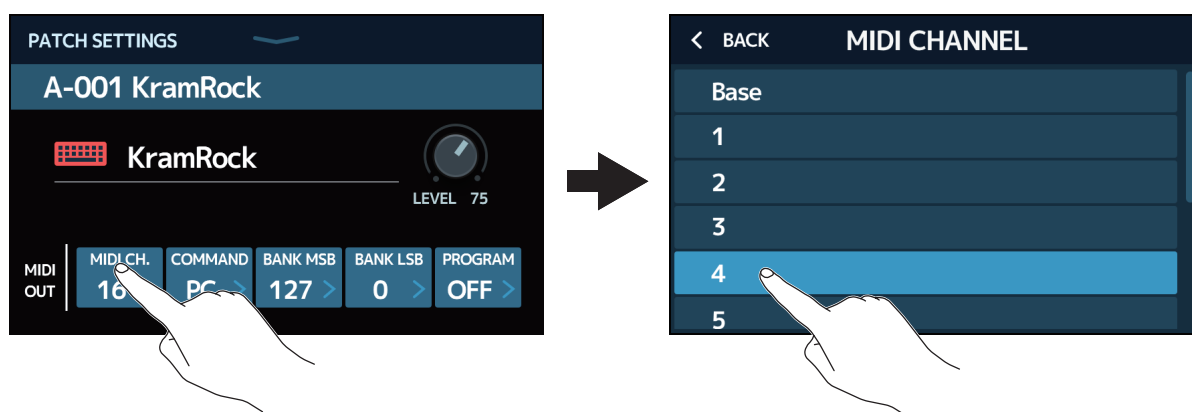

Réglez-le sur BASE pour transmettre sur le canal choisi à l'aide de la procédure décrite dans [« Réglage du canal utilisé pour recevoir les données MIDI »](#) en page 83.

Réglage de type des données MIDI transmises

Touchez COMMAND, puis le type de données MIDI souhaité.

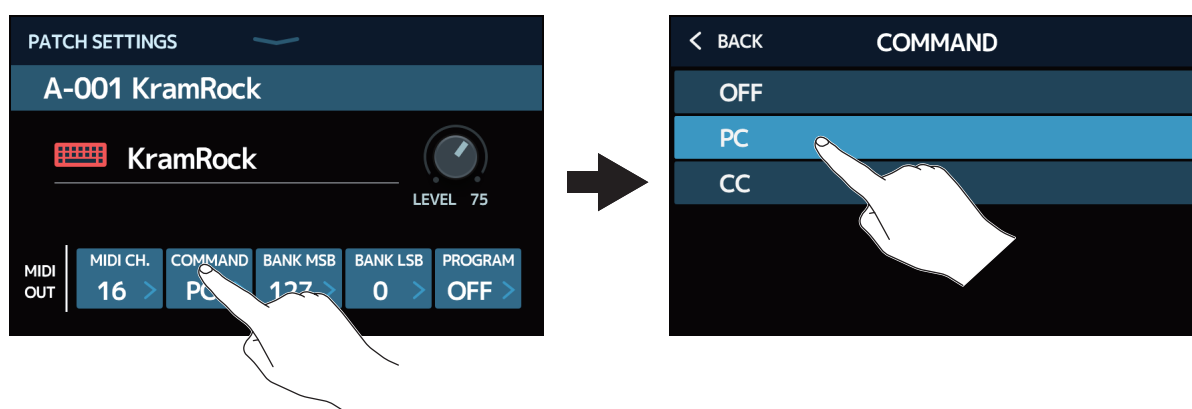

Réglage	Explication
OFF	Aucune donnée MIDI n'est transmise.
PC	Les données de changement de programme sont transmises.
CC	Les données de changement de commande (contrôleurs) sont transmises.

Pour PC, faites les réglages spécifiques suivants.

Toucher pour régler l'octet de poids faible (LSB) de banque.

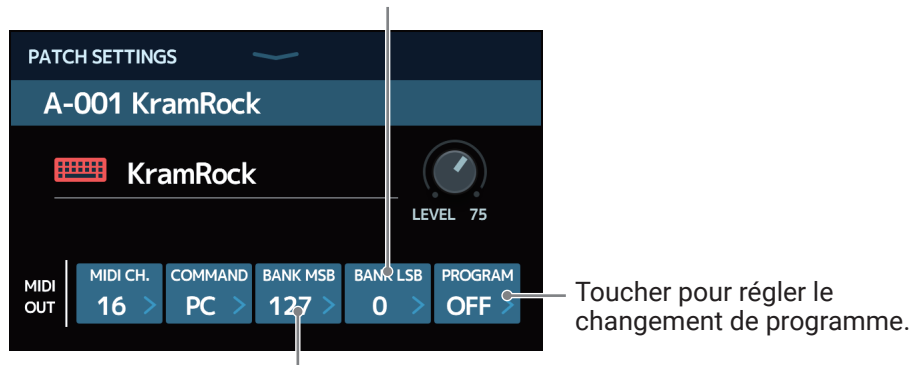

Toucher pour régler l'octet de poids fort (MSB) de banque.

Pour CC, faites les réglages spécifiques suivants.

Toucher pour régler la valeur du CC.

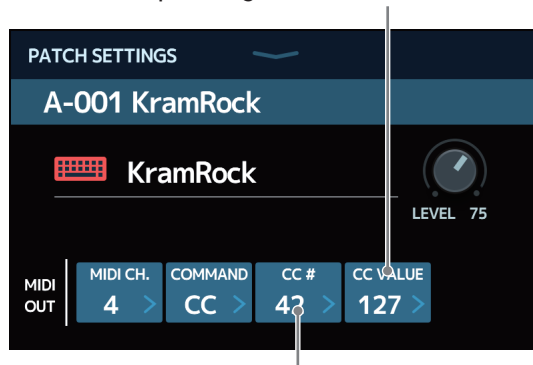

Toucher pour régler le numéro de CC.

NOTE

Quand l'envoi de changement de programme MIDI (MIDI PROGRAM CHANGE SEND) est désactivé (OFF), les données MIDI ne sont pas transmises (→ « [Réglage de transmission des messages de changement de programme aux appareils MIDI externes](#) » en page 85).

Autres réglages MIDI

D'autres réglages MIDI du **G11** peuvent être faits.

1. Touchez  SET MIDI en écran d'accueil.

■ Réglage du canal utilisé pour recevoir les données MIDI

Touchez BASE CHANNEL (canal de base) puis le canal MIDI désiré.

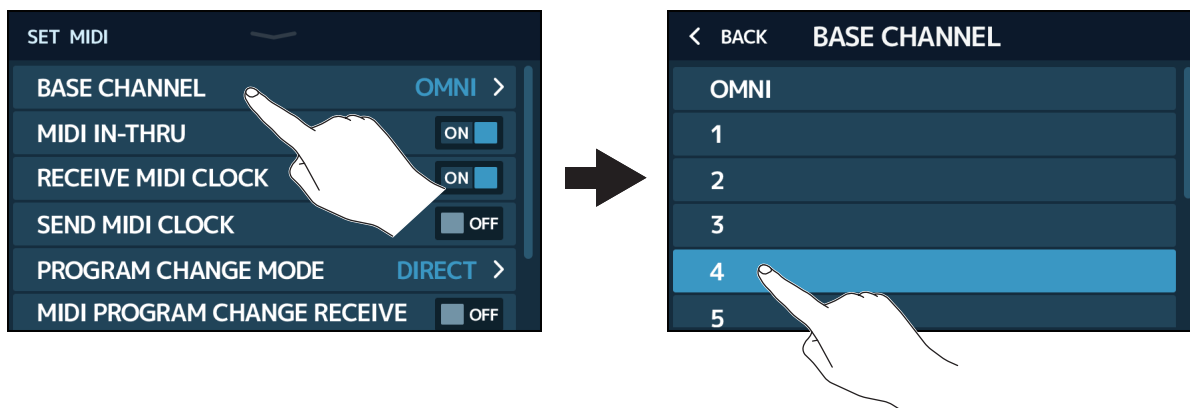

Réglez-le sur OMNI pour que les données de tous les canaux soient reçues.

■ Réglage de renvoi par le connecteur MIDI OUT des données MIDI reçues par le connecteur MIDI IN

Touchez le commutateur MIDI IN-THRU (renvoi MIDI) pour activer/désactiver (ON/OFF) ce renvoi.



Réglage	Explication
OFF	Les données ne sont pas renvoyées.
ON	Les données sont renvoyées.

■ Réglage de la réception de données d'horloge venant d'appareils MIDI externes

Touchez le commutateur de réception d'horloge MIDI (RECEIVE MIDI CLOCK) pour l'activer/désactiver (ON/OFF).

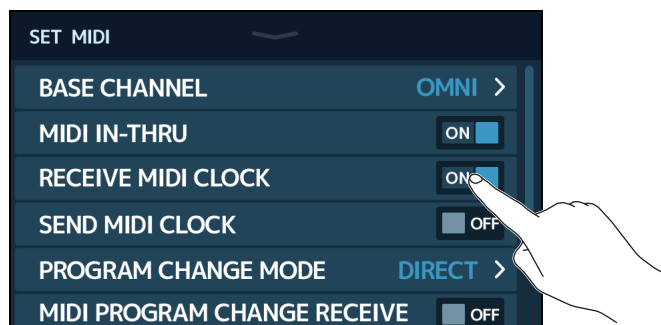

Réglage	Explication
OFF	Les données ne sont pas reçues.
ON	Les données sont reçues (le G11 se synchronisera sur le tempo de l'appareil externe).

■ Réglage de la transmission des données d'horloge aux appareils MIDI externes

Touchez le commutateur d'émission d'horloge MIDI (SEND MIDI CLOCK) pour l'activer/désactiver (ON/OFF).

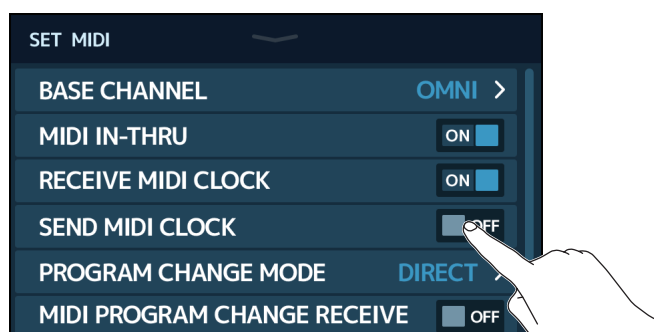

Réglage	Explication
OFF	Les données ne sont pas transmises.
ON	Les données sont transmises (un appareil externe peut être synchronisé sur le tempo du G11).

■ Réglage du mode de réception des messages de changement de programme

Touchez PROGRAM CHANGE MODE puis le mode de réception de programme désiré.

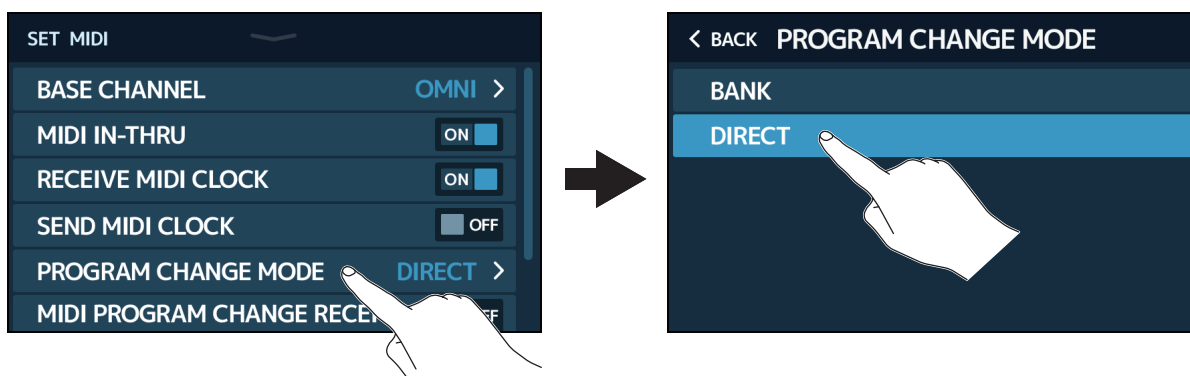

Réglage	Explication
BANK	C'est l'option qui doit normalement être sélectionnée.
DIRECT	Sélectionnez cette option si l'appareil MIDI externe ne peut pas envoyer de messages de changement de banque.

■ Réglage de réception des messages de changement de programme venant d'appareils MIDI externes

Touchez le commutateur de réception de message de changement de programme MIDI (MIDI PROGRAM CHANGE RECEIVE) pour l'activer/désactiver (ON/OFF).

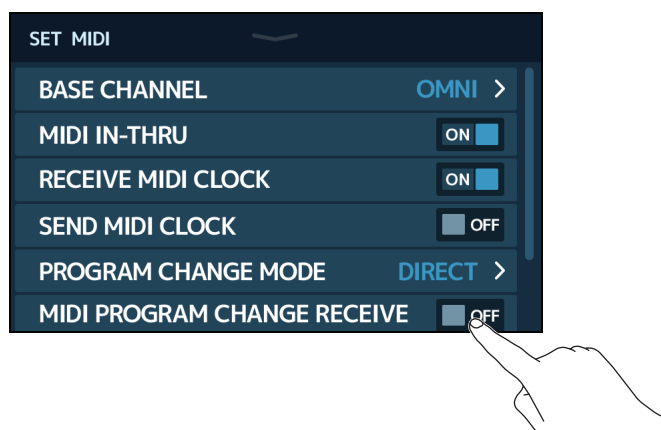

Réglage	Explication
OFF	Les messages ne sont pas reçus.
ON	Les messages sont reçus.

■ Réglage de transmission des messages de changement de programme aux appareils MIDI externes

Touchez le commutateur d'envoi de message de changement de programme MIDI (MIDI PROGRAM CHANGE SEND) pour l'activer/désactiver (ON/OFF).

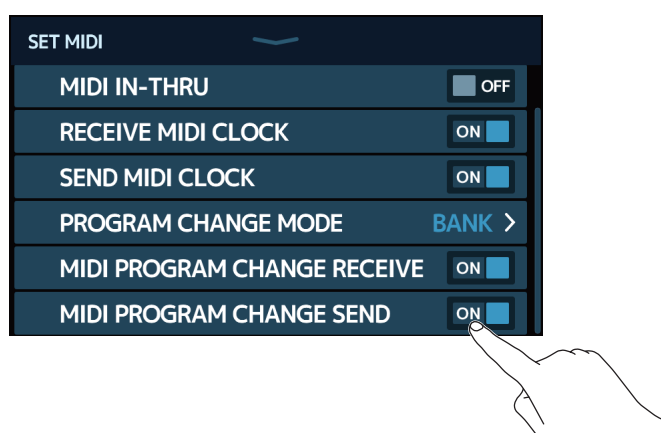

Réglage	Explication
OFF	Les données ne sont pas transmises.
ON	Les données sont transmises.

Emploi des réponses impulsionnelles (IR)

Les réponses impulsionnelles capturent les spécificités acoustiques des espaces et les quantifient sous forme de données. En captant ainsi au microphone un son de guitare sortant d'un baffle, les caractéristiques de divers baffles peuvent être quantifiées sous forme de données et utilisées pour des effets.

Il est possible de recréer de véritables sons de guitare complets sans passer par des baffles.

Le **G11** est fourni d'origine avec les données de 106 réponses impulsionnelles.

Vous pouvez également charger et utiliser vos propres données de réponse impulsionnelle ainsi que celles venant de tierces parties.

Affectation des réponses impulsionnelles (IR)

Affectez une réponse impulsionnelle à une mémoire de patch.

1. Sélectionnez la mémoire de patch dans laquelle utiliser la réponse impulsionnelle.
2. Touchez  en écran d'accueil.
3. Touchez l'icône TAP.

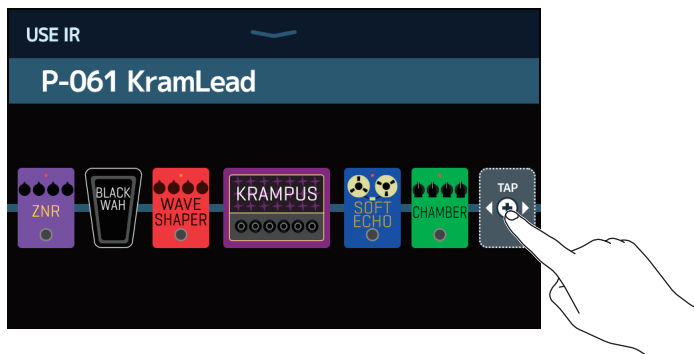

Vous pouvez faire glisser l'icône TAP à l'endroit où vous voulez instaurer la réponse impulsionnelle.

4. Touchez la réponse impulsionnelle souhaitée.

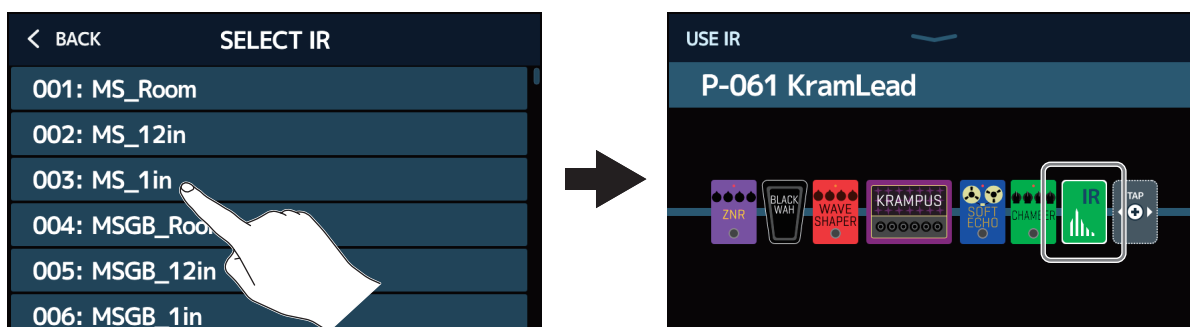

La réponse impulsionnelle sélectionnée sera ajoutée.

Chargement de données de réponse impulsionnelle (IR)

Vous pouvez charger vos propres données de réponse impulsionnelle ainsi que celles de tierces parties.

NOTE

Il est possible de charger des données de réponse impulsionnelle ayant le format suivant.

- Format : WAV
- Fréquence d'échantillonnage : 44,1–192 kHz

1. Copiez les données de réponse impulsionnelle sur une clé USB.

2. Connectez la clé USB au port USB HOST.

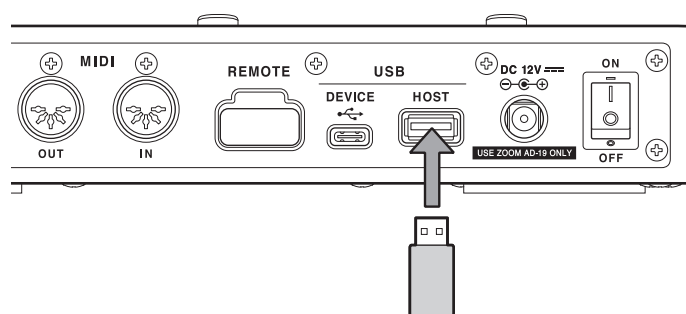

3. Touchez  **IMPORT IR** en écran d'accueil.

4. Touchez  en face de l'emplacement où vous souhaitez les sauvegarder.

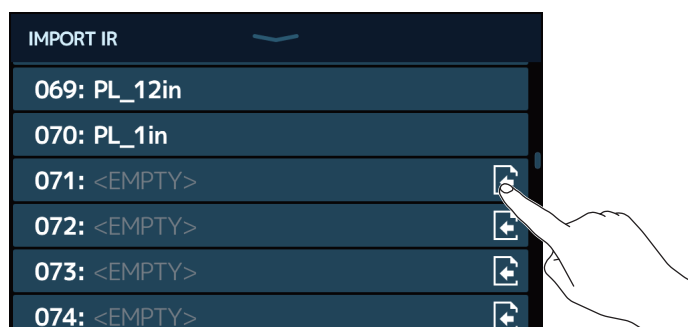

Des données de réponse impulsionnelle sont déjà affectées aux emplacements 001–106. Vous pouvez affecter des données de réponse impulsionnelle comme vous le souhaitez aux emplacements 107 à 300.

5. Touchez les données de réponse impulsionnelle qui ont été affectées.



6. Touchez  pour ouvrir un clavier et saisissez un nom pour la réponse impulsionnelle.



NOTE

Les caractères et symboles qui peuvent être utilisés sont les suivants.
! # \$ % & ' () + , - . ; = @ [] ^ _ ` { } (espace) A-Z, a-z, 0-9

7. Touchez  pour valider le nom de la réponse impulsionnelle. Puis touchez OK.

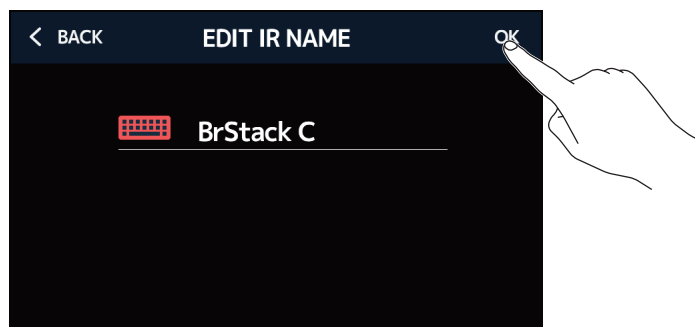

La réponse impulsionnelle sélectionnée sera affectée.

Touchez  pour changer son nom.



Emploi des fonctions d'interface audio

Le **G11** peut servir d'interface audio à 4 entrées/4 sorties.

Au total, 4 canaux peuvent être envoyés à un ordinateur : 2 avant traitement par les effets et 2 après.

À partir d'un ordinateur, 2 canaux peuvent être envoyés avant le traitement par les effets et 2 après.

Voir « [Parcours du signal](#) » en page 7 pour les positions d'entrée et de sortie.

Installation du pilote

■ Windows

1. Téléchargez sur l'ordinateur le pilote ZOOM G11 Driver depuis le site zoomcorp.com.

NOTE

Vous pouvez télécharger le dernier pilote ZOOM G11 Driver depuis le site web ci-dessus.

2. Lancez le programme d'installation et suivez ses instructions pour installer le pilote ZOOM G11 Driver.

NOTE

Voir le Guide d'installation inclus avec le pilote pour les détails de la procédure d'installation.

■ Mac ou appareil iOS/iPadOS

Aucun pilote n'est nécessaire pour l'emploi avec un Mac ou un appareil iOS/iPadOS.

Connexion à un ordinateur ou appareil iOS/iPadOS

1. Utilisez un câble USB pour raccorder le **G11** à l'ordinateur ou à l'appareil iOS/iPadOS.

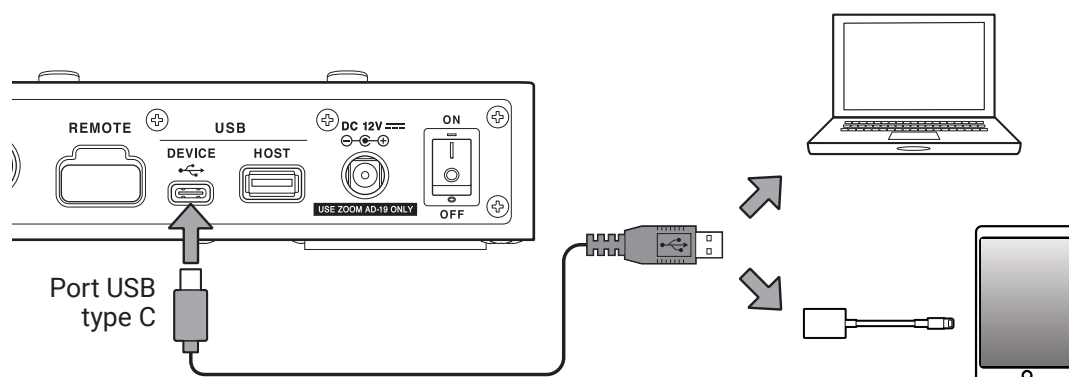

NOTE

Utilisez un adaptateur pour appareil photo de type Lightning vers USB (ou Lightning vers USB 3) pour connecter un appareil iOS/iPadOS à connecteur Lightning.

2. Réglez  sur ON.

Allumez le **G11** et connectez l'appareil iOS/iPadOS.

En cas de connexion à un ordinateur, passez à l'étape 3.

3. Si vous connectez un ordinateur, réglez le **G11** comme interface audio.

Réglages d'interface audio

Il est par exemple possible d'ajuster les niveaux d'enregistrement et de régler la balance d'écoute de contrôle.

1. Touchez  en écran d'accueil.

2. Faites les réglages de l'interface audio.

■ Réglage du volume (niveaux d'enregistrement) à destination de l'ordinateur

Tirez vers le haut ou le bas les boutons RECORDING GAIN (gain d'enregistrement après les effets) et RECORDING GAIN (DRY) (gain d'enregistrement avant les effets) pour régler les niveaux d'enregistrement. Les valeurs de réglage sont affichées au-dessus des boutons.

Règle le niveau d'enregistrement des signaux pris après le traitement par les effets.

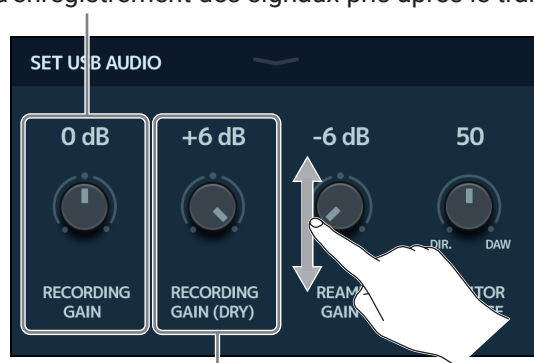

Règle le niveau d'enregistrement des signaux pris avant le traitement par les effets.

À SAVOIR

- La plage de réglage va de -6 dB à +6 dB.
- Au total, 4 canaux audio sont envoyés à l'ordinateur : 2 canaux après RECORDING GAIN (son après les effets) et 2 canaux après RECORDING GAIN (DRY) (son avant les effets).

■ Réglage du volume reçu de l'ordinateur

Tirez le bouton REAMP GAIN (gain de réamplification) vers le haut et le bas pour ajuster le niveau d'entrée. La valeur de réglage est affichée au-dessus du bouton.



À SAVOIR

- La plage de réglage va de -6 dB à +6 dB.
- Au total, 4 canaux peuvent être reçus d'un ordinateur : 2 avant le traitement par les effets et 2 après.

■ Réglage de la balance d'écoute de contrôle

Cela règle la balance entre le son sortant de l'ordinateur et les signaux directs (son du **G11**).

Tirez le bouton MONITOR BALANCE (balance d'écoute de contrôle) vers le haut et le bas pour régler la balance. La valeur de réglage est affichée au-dessus du bouton.



À SAVOIR

La plage de réglage est 0–100.

La balance ne donne que le signal direct avec un réglage à 0 et que le son sortant de l'ordinateur avec un réglage à 100.

Connexion sans fil aux appareils iOS/iPadOS

En connectant un BTA-1 ZOOM ou un autre adaptateur sans fil dédié, le **G11** peut être contrôlé sans fil depuis un iPhone/iPad au moyen de l'application Guitar Lab pour iOS/iPadOS.

NOTE

- Avant d'allumer le **G11**, connectez un BTA-1 ZOOM ou autre adaptateur sans fil dédié.
- Téléchargez l'appli dédiée depuis l'App Store.

1. Le **G11** étant éteint, connectez un BTA-1 ZOOM ou autre adaptateur sans fil dédié.

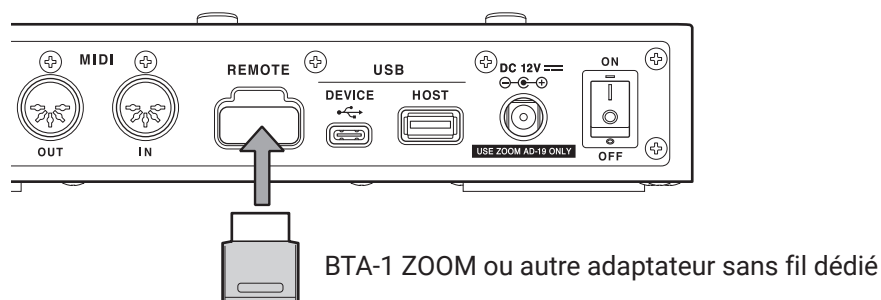

2. Réglez  sur ON.

3. Lancez Guitar Lab sur l'iPhone/iPad.

4. Établissez la connexion dans l'écran des réglages de Guitar Lab.

À SAVOIR

Pour les procédures de réglage de Guitar Lab, voir son mode d'emploi.

Réglages de l'unité

Réglage du niveau de sortie de référence

Le niveau de sortie du **G11** peut être réglé en fonction de l'appareil connecté en sortie.

1. Touchez  ou  en écran d'accueil.

2. Touchez AUDIO OUTPUT LEVEL (niveau de sortie audio).



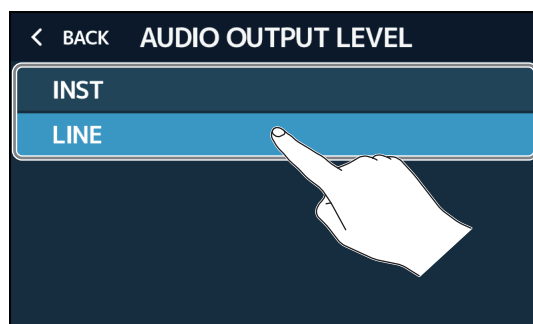

3. Touchez le réglage souhaité.



Réglage	Explication
INST	Pour la connexion à un ampli de guitare
LINE	Pour la connexion à des moniteurs, un système de sonorisation ou un autre appareil à entrée de niveau ligne

Réglage de la fonction AUTOSAVE

Si la fonction AUTOSAVE (sauvegarde automatique) est activée (ON), les mémoires de patch sont automatiquement sauvegardées lorsqu'on modifie leur contenu.

1. Touchez  ou  en écran d'accueil.
2. Touchez le commutateur AUTOSAVE pour activer/désactiver (ON/OFF) la sauvegarde automatique. Le toucher le fait alterner entre ON (activée) et OFF (désactivée).

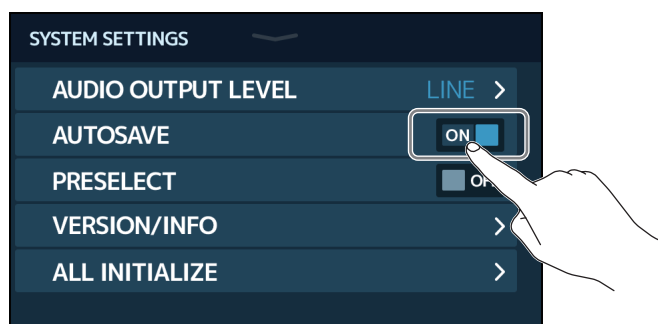

Réglage	Explication
ON	Active la fonction AUTOSAVE.
OFF	Désactive la fonction AUTOSAVE.

À SAVOIR

Les mémoires de patch ne seront pas sauvegardées automatiquement si la fonction AUTOSAVE est désactivée (OFF).

Lorsque le contenu d'une mémoire de patch a été modifié, l'icône  apparaît en haut à droite de l'écran pour signaler une différence par rapport aux réglages enregistrés.

Touchez cette icône pour ouvrir l'écran de sauvegarde de mémoire de patch, et sauvegardez les réglages si nécessaire (→ [« Sauvegarde des mémoires de patch » en page 40](#)).



Réglage de la fonction PRESELECT

Quand la fonction PRESELECT (présélection) est activée (ON), changer de banque avec  ne fait pas immédiatement changer de mémoire de patch. Il faut sélectionner une nouvelle mémoire de patch pour que le changement soit confirmé. Cela permet durant le jeu de passer directement à une mémoire de patch qui n'est pas à immédiate proximité de la mémoire actuelle.

1. Touchez  en écran d'accueil.
2. Touchez le commutateur PRESELECT (présélection) pour le régler sur ON/OFF.
Le toucher le fait alterner entre ON (activée) et OFF (désactivée).

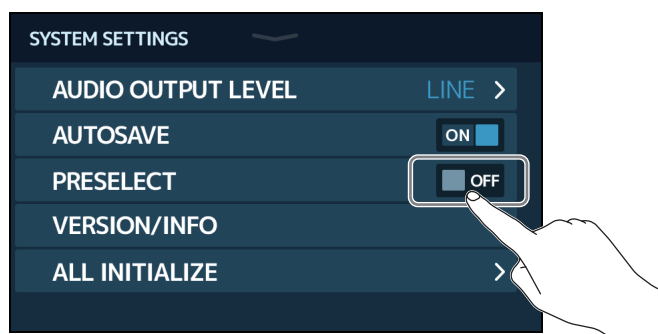

Réglage	Explication
ON	Active la fonction PRESELECT.
OFF	Désactive la fonction PRESELECT.

Réglage de la luminosité et du contraste de l'affichage

La luminosité de l'écran tactile et le contraste des écrans des sections amplificateur et effets peuvent être réglés.

1. Touchez  en écran d'accueil.

2. Réglez la luminosité de l'écran tactile.

Tirez à gauche et à droite pour régler la luminosité.

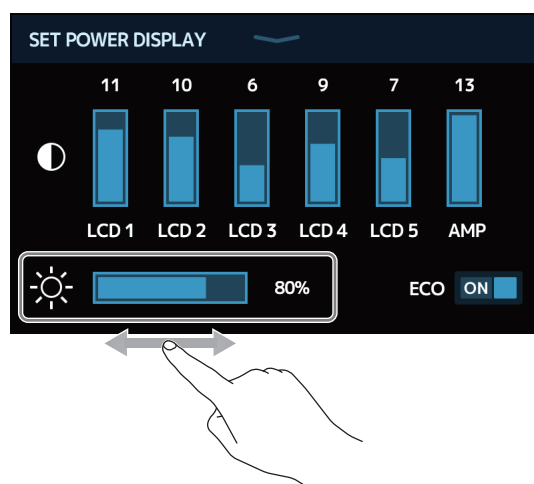

3. Réglez le contraste des écrans.

Tirez en haut et en bas pour régler le contraste.

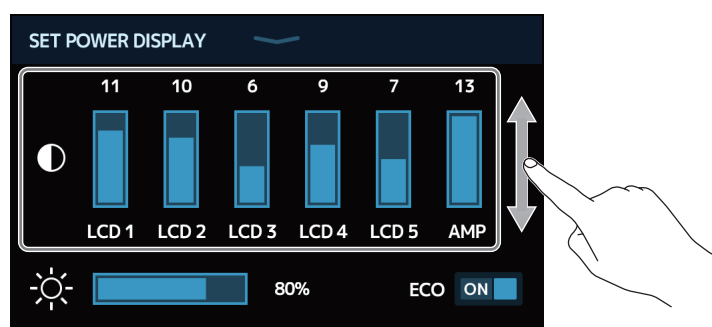

Écrans qui peuvent être réglés	Explication
LCD 1–5	Écrans de la section des effets
AMP	Écran de la section amplificateur

Réglage du mode d'économie d'énergie (ECO)

Cette fonction peut être utilisée pour couper automatiquement l'alimentation après 10 heures sans utilisation.

1. Touchez  en écran d'accueil.
2. Touchez le commutateur ECO pour activer/désactiver le mode d'économie d'énergie.
Le toucher le fait alterner entre ON (activé) et OFF (désactivé).

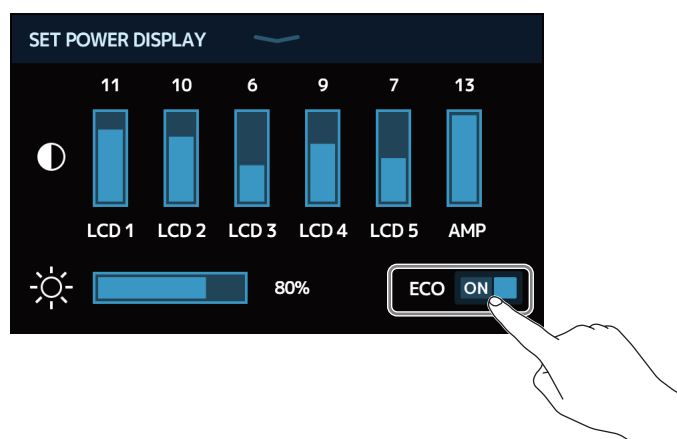

Réglage	Explication
ON	L'alimentation se coupe automatiquement après 10 heures sans utilisation.
OFF	Cela désactive le mode ECO.

Gestion du firmware

Vérification des versions de firmware

Les versions de firmware utilisées par le **G11** peuvent être vérifiées.

1. Touchez  en écran d'accueil.

2. Touchez VERSION/INFO.

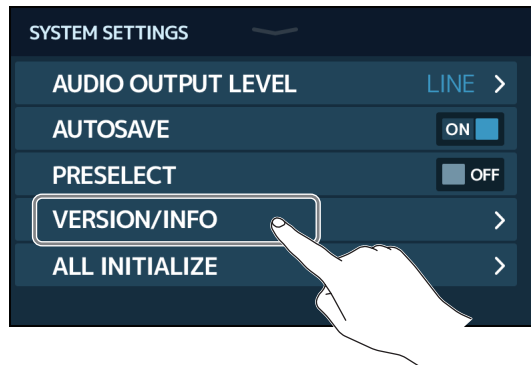

Cela affiche les versions de firmware et de préréglage (preset).

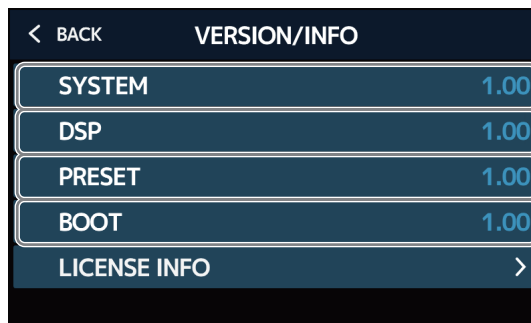

Version du firmware du **G11**

Version du DSP

Version de preset

Version du programme de démarrage

Vérification des informations de licence

Les informations de licence peuvent être vérifiées pour le **G11**.

1. Touchez  en écran d'accueil.

2. Touchez VERSION/INFO.

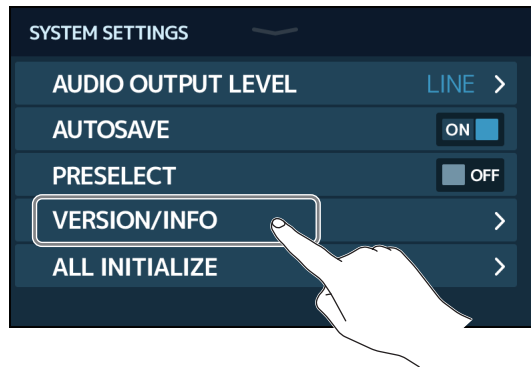

3. Touchez LICENSE/INFO.

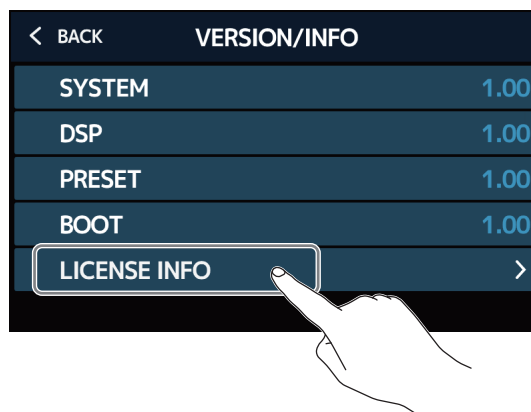

Cela affiche les informations de licence concernant le **G11**.

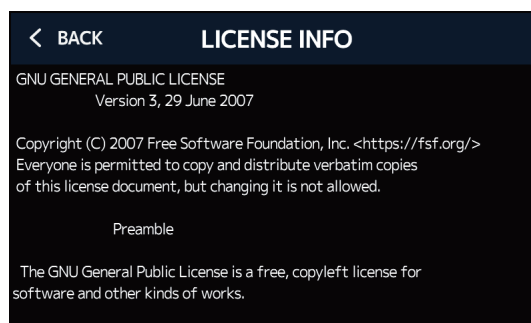

Mise à jour

Une mise à jour du firmware du **G11** permet de le remplacer par sa dernière version.

Les fichiers de mise à jour pour les firmwares les plus récents peuvent être téléchargés sur le site web de ZOOM (zoomcorp.com).

Restauration des réglages d'usine

Les réglages d'usine par défaut peuvent être restaurés.

1. Touchez  en écran d'accueil.
2. Touchez ALL INITIALIZE (tout initialiser).

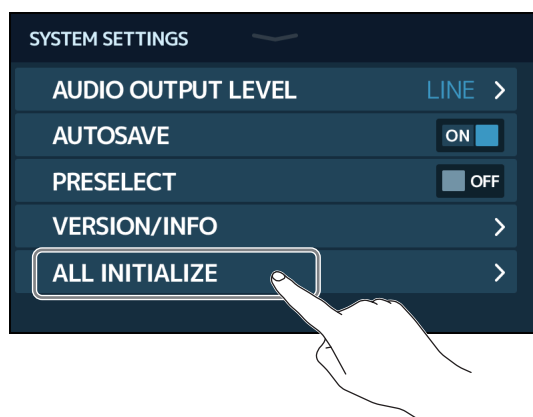

3. Touchez ALL INITIALIZE (tout initialiser).

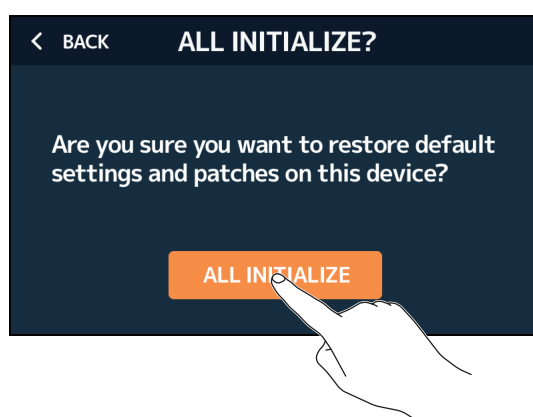

L'initialisation sera exécutée, rétablissant les réglages par défaut. Ensuite, le **G11** démarrera normalement.

NOTE

L'initialisation remplace tous les réglages, y compris les mémoires de patch, par les valeurs d'usine par défaut. Soyez donc sûr de vous avant d'utiliser cette fonction.

À SAVOIR

Pour interrompre l'initialisation, touchez BACK à l'étape 3.

Guide de dépannage

L'unité ne s'allume pas

- Vérifiez que l'interrupteur d'alimentation POWER est bien réglé sur ON.
- Vérifiez les connexions (→ [« Connexion » en page 17](#)).

Pas de son ou son très faible

- Vérifiez les connexions (→ [« Connexion » en page 17](#)).
- Réglez les niveaux des effets (→ [« Réglage des effets » en page 28](#)).
- Réglez le niveau de la mémoire de patch (→ [« Réglage du niveau de la mémoire de patch » en page 37](#)).
- Réglez le volume de sortie (→ [« Réglage du volume général » en page 19](#)).
- Si vous utilisez une pédale d'expression pour régler le volume, ajustez sa position jusqu'à l'obtention du niveau de volume adéquat.
- Vérifiez que la sortie de l'accordeur n'est pas coupée, c'est-à-dire réglée sur « MUTE » (→ [« Emploi de l'accordeur » en page 57](#)).

Il y a beaucoup de bruit

- Vérifiez qu'un câble blindé n'en est pas la cause.
- Utilisez un authentique adaptateur secteur ZOOM (→ [« Connexion » en page 17](#)).

Les effets ne fonctionnent pas

- Si la puissance de traitement est insuffisante pour les effets sélectionnés, « PROCESS OVERFLOW » (puissance de traitement saturée) s'affiche à l'écran. Lorsque « PROCESS OVERFLOW » apparaît pour un effet, ce dernier est court-circuité (→ [« Nombre d'effets par mémoire de patch » en page 26](#)).

La pédale d'expression ne fonctionne pas bien

- Sélectionnez un effet à pédale (→ [« Emploi de la pédale intégrée » en page 51](#)).
- Vérifiez les réglages de la pédale d'expression (→ [« Emploi de la pédale intégrée » en page 51](#)).
- Réglez la pédale d'expression (→ [« Réglage de la pédale » en page 53](#)).
- Vérifiez le réglage de la pédale connectée (→ [« Emploi d'une pédale externe » en page 55](#)).

Le niveau enregistré dans la DAW est faible

- Vérifiez le niveau d'enregistrement (→ [« Réglages d'interface audio » en page 91](#)).

Caractéristiques techniques

Nombre maximal d'effets simultanés		Amplificateur + 9 effets
Patches personnels		500
Fréquence d'échantillonnage		44,1 kHz
Conversion A/N		24 bit, suréchantillonnage 128 fois
Conversion N/A		24 bit, suréchantillonnage 128 fois
Traitement du signal		32 bit
Caractéristiques de fréquence		20 Hz – 20 kHz (+1 dB/-2 dB) (charge de 10 kΩ)
Écrans		LCD couleur TFT de 12,7 cm (800 × 480) 6 LCD à matrice de points (128 × 32)
Entrées	INPUT	Jack 6,35 mm mono standard Niveau d'entrée nominal : -20 dBu Impédance d'entrée (ligne) : 500 kΩ
	RETURN	2 jacks 6,35 mm mono standard Niveau d'entrée nominal : -20 dBu Impédance d'entrée (ligne) : 1 MΩ
	AUX IN	Mini-jack stéréo Niveau d'entrée nominal : -10 dBu Impédance d'entrée (ligne) : 10 kΩ
Sorties	LEFT/RIGHT	2 jacks 6,35 mm mono standard Niveau de sortie maximal : INST/LINE +11,4 dBu/+19 dBu (lorsque l'impédance de sortie est de 10 kΩ ou plus)
	PHONES	Jack 6,35 mm stéréo standard Niveau de sortie maximal : Ligne +11,4 dBu (avec impédance de sortie de 10 kΩ ou plus) Casque 24 mW + 24 mW (avec charge de 32 Ω)
	SEND	2 jacks 6,35 mm mono standard Niveau de sortie maximal : Ligne +11,4 dBu (avec impédance de sortie de 10 kΩ ou plus)
Rapport S/B en entrée		123 dB
Bruit de fond (bruit résiduel)	L/R	INST/LINE -99,5 dBu/-92,5 dBu
	SEND	-99,0 dBu
MIDI IN/OUT		Connecteurs DIN 5 broches
Entrée de contrôle		Entrée pour FP02M
Alimentation		Adaptateur secteur : CC 12 V, avec pôle positif au centre, 2000 mA (ZOOM AD-19)
USB		Port : USB 2.0 type C/Type de câble accepté : type-C Guitar Lab : USB 1.1 Full Speed Interface audio : USB 2.0 High Speed, 44,1 kHz/32 bit, 4 entrées, 4 sorties • Utilisez un câble USB permettant le transfert de données. L'alimentation par le bus USB n'est pas prise en charge.
Prise hôte USB (USB HOST)		Port : USB 2.0 type A/Norme : USB 2.0 High Speed • Utilisez une clé USB.
REMOTE		BTA-1 ZOOM ou autre adaptateur sans fil dédié
Dimensions externes		253 mm (P) × 495 mm (L) × 64 mm (H)
Poids		2,8 kg

• 0 dBu = 0,775 V

Tableau d'équipement MIDI

Multi-Effects Processor

Modèle : G11

Tableau d'équipement MIDI

Date : 16 mars 2020

Version 1.00

Fonction...		Transmis	Reconnu	Remarques
Basic Channel	Default Changed	1 - 16 1 - 16	1 - 16 1 - 16	Mémorisé
Mode	Default Messages Altered	x x *****	x x	
Note Number	True voice	x *****	x	
Velocity	Note ON Note OFF	x x	x x	
Aftertouch	Key Channel	x x	x x	
Pitch Bend		x	x	
Control Change	0-127	o*	x	
Program Change	True #	o 0 - 127 *****	o 0 - 127 0 - 127	
System Exclusive		x	x	
System Common	Song position Song selection Tune	x x x	x x x	
System Real-time	Clock Command	o x	o x	
Aux Messages	Local ON/OFF All Notes OFF Active Sense Reset	x x x x	x x x x	
Notes	*Les messages envoyés par la sortie MIDI peuvent être choisis avec les paramètres de « SET MIDI OUT ».			

Mode 1: OMNI ON, POLY
Mode 3: OMNI OFF, POLY

Mode 2: OMNI ON, MONO
Mode 4: OMNI OFF, MONO

o: Yes
x: No



ZOOM CORPORATION

4-4-3 Kanda-surugadai, Chiyoda-ku, Tokyo 101-0062 Japon
zoomcorp.com

Z2I-3887-02