

Q2n-4K

Handy Video Recorder

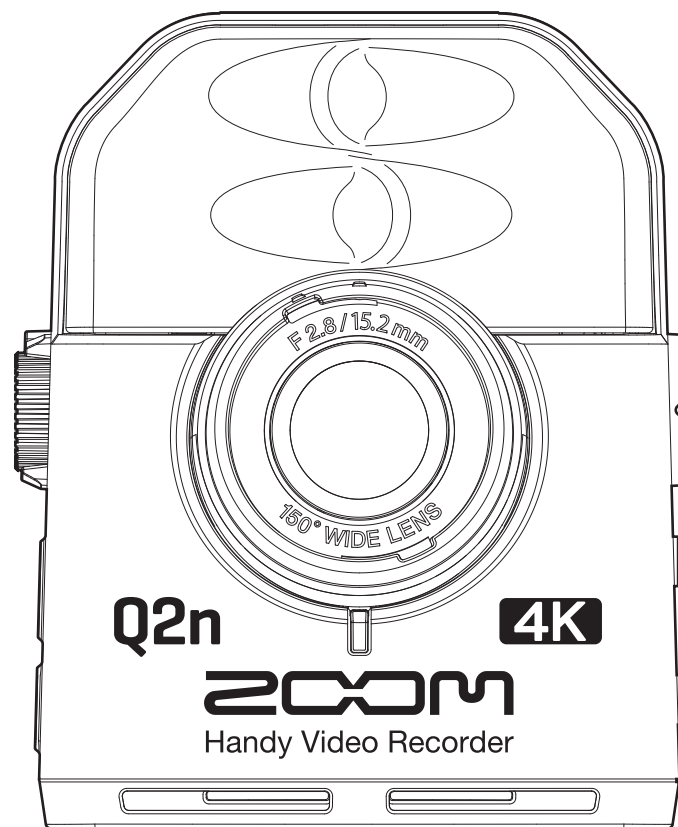

Manuale operativo

Leggete attentamente le precauzioni d'uso e sicurezza prima dell'utilizzo.
Questo documento non è visualizzabile correttamente su lettori in bianco e nero.

© 2022 ZOOM CORPORATION

E' proibita la copia totale o parziale, di questo manuale, senza autorizzazione.

Veduta d'insieme del manuale operativo

Potreste aver bisogno di questo manuale in futuro. Conservatelo in luogo sicuro e accessibile. Il contenuto di questo documento e le specifiche del prodotto possono subire variazioni senza obbligo di preavviso.

- iOS è marchio o marchio registrato di Cisco Systems, Inc. (USA).
- I termini HDMI e HDMI High-Definition Multimedia Interface e il logo HDMI sono marchi o marchi registrati di HDMI Licensing Administrator, Inc. negli Stati Uniti e in altri paesi.
- Altri nomi di prodotti, marchi registrati e società citati in questo documento sono di proprietà dei rispettivi detentori.

Note: Tutti i marchi e marchi registrati citati in questo documento sono a mero scopo identificativo e non intendono infrangere i copyright dei rispettivi detentori.

La legge proibisce la registrazione da fonti coperte da copyright, compresi CD, nastri, esecuzioni live, video e broadcast, senza autorizzazione del detentore del copyright, per ogni scopo diverso dall'uso personale. Zoom Corporation non si assume responsabilità in relazione alla violazione del copyright.



Introduzione

Grazie per aver preferito **Q2n-4K** Handy Video Recorder di ZOOM (d'ora in poi, detto "Q2n-4K").

Q2n-4K ha le seguenti funzioni.

Catturare l'immediatezza delle esecuzioni live sia a livello audio che video

Usando le lenti wide, potete registrare video anche stando vicini al soggetto. Col microfono a condensatore XY che ha un'eccellente resistenza alla pressione sonora, potete registrare immagini stereo ancora più definite con risoluzioni fino a 24-bit/96 kHz.

Registrazione precisi dettagli video

Registrando in 4K, potete catturare immagini che sono fino a quattro volte più dettagliate del full HD. Grazie alla tecnologia ultra-high-resolution, non si perde definizione anche cambiando angolazione.

Catturare perfettamente estremi cambi di luce

Incorporando le tecnologie high dynamic range (HDR) è possibile registrare video di esecuzioni live con cambi estremi di luce evitando la sotto- e sovra-saturazione.

Impostazioni di scene per una vasta gamma di condizioni di registrazione video

Assieme alle impostazioni per registrare esecuzioni live, sono state aggiunte impostazioni monocromatiche ed effetti speciali seppia così come anche un'impostazione neutra ideale per la corrispondenza colore.

Facile streaming live

Collegatevi a un computer e usate la funzione web camera per un facile streaming live con alta qualità audio e video.

Indice

| | |
|---|----|
| Veduta d'insieme del manuale operativo | 2 |
| Introduzione | 3 |
| Indice | 4 |
| Nomi delle parti | 6 |
| Preparativi | 10 |
| Alimentazione..... | 10 |
| Uso a batteria | 10 |
| Uso con adattatore AC | 11 |
| Inserire card microSD | 12 |
| Accendere/spegnere | 13 |
| Accendere | 13 |
| Set-up alla prima accensione..... | 14 |
| Impostare la lingua visualizzata | 14 |
| Impostare data e ora | 15 |
| Registrazione | 16 |
| Veduta d'insieme della schermata di registrazione..... | 16 |
| Eseguire impostazioni relative alla registrazione video | 17 |
| Impostare la qualità video | 17 |
| Impostare il campo visivo | 18 |
| Impostare il tipo di scena | 19 |
| Impostare la riduzione del rumore delle basse frequenze | 20 |
| Impostare la qualità audio..... | 20 |
| Regolare i livelli di registrazione..... | 21 |
| Regolare i livelli manualmente | 21 |
| Usare la regolazione automatica del livello | 22 |
| Registrazione..... | 23 |
| Collegare in ingresso dispositivi esterni | 24 |
| Eseguire le registrazioni | 25 |
| Veduta d'insieme della schermata di riproduzione | 25 |
| Eseguire le registrazioni | 26 |
| Operazioni di riproduzione | 27 |
| Regolare il volume in uscita | 28 |
| Uscita cuffie/linea | 29 |
| Usare una TV compatibile HDMI | 30 |
| Gestire i file | 31 |
| Controllare le informazioni del file | 31 |
| Cancellare i file | 32 |
| Usare le funzioni USB | 34 |
| Collegarsi a computer e dispositivi iOS | 34 |

| | |
|---|----|
| Accendere l'unità quando si è collegati a un computer | 37 |
| Uso come web camera | 38 |
| Compensare ritardi tra video e audio | 38 |
| Uso come lettore di card | 39 |
| Uso come microfono USB..... | 40 |
| Abilitare il monitoraggio diretto | 40 |
| Impostazioni delle batterie | 41 |
| Impostare il tipo di batteria usato..... | 41 |
| Abilitare il risparmio energetico | 43 |
| Impostare il tempo della retroilluminazione del display | 43 |
| Impostare la funzione di spegnimento automatico..... | 45 |
| Impostare data e ora | 47 |
| Impostare il volume del suono operativo | 48 |
| Abilitare la riproduzione in continuo | 49 |
| Usare microfoni che supportano alimentazione plug-in | 50 |
| Impostare il frame rate standard | 51 |
| Impostare la lingua visualizzata | 52 |
| Formattare card microSD | 53 |
| Riportare alle impostazioni di default | 54 |
| Aggiornare il firmware | 56 |
| Reagire ai messaggi di allarme | 58 |
| Diagnostica | 59 |
| Problemi di registrazione/riproduzione | 59 |
| Specifiche tecniche | 60 |

Nomi delle parti

■ Lato frontale

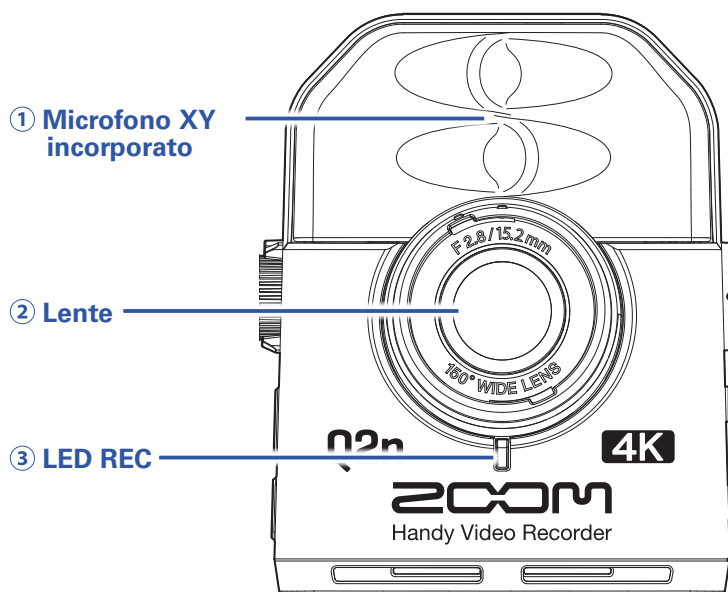

① Microfono XY incorporato

I due microfoni direzionali incrociati possono registrare suono tridimensionale con ampiezza e profondità naturali.

② Lente

Questa lente ha F2.8 di luminosità e angolo a 150°.

③ LED REC

Questo LED mostra lo status di registrazione. Si accende in rosso durante la registrazione.

■ Lato posteriore

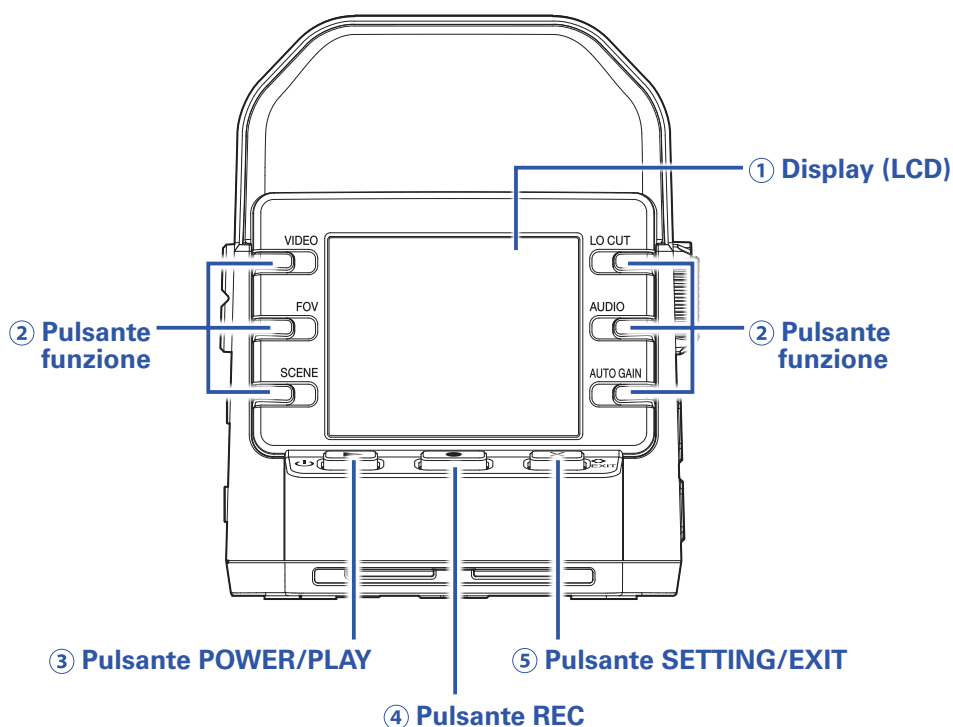

① Display (LCD)

Mostra il video e varie informazioni.

② Pulsanti funzione

Usateli per usare le funzioni visualizzate sul display.

③ Pulsante POWER/PLAY

Usatelo per accendere/spegnere l'unità e per avviare la riproduzione video.

④ Pulsante REC

Usatelo per avviare e fermare la registrazione. Usatelo per confermare sulle schermate d'impostazione e di conferma.

⑤ Pulsante SETTING/EXIT

Usatelo per aprire e chiudere la schermata d'impostazione. Usatelo per annullare sulle schermate d'impostazione e di conferma.

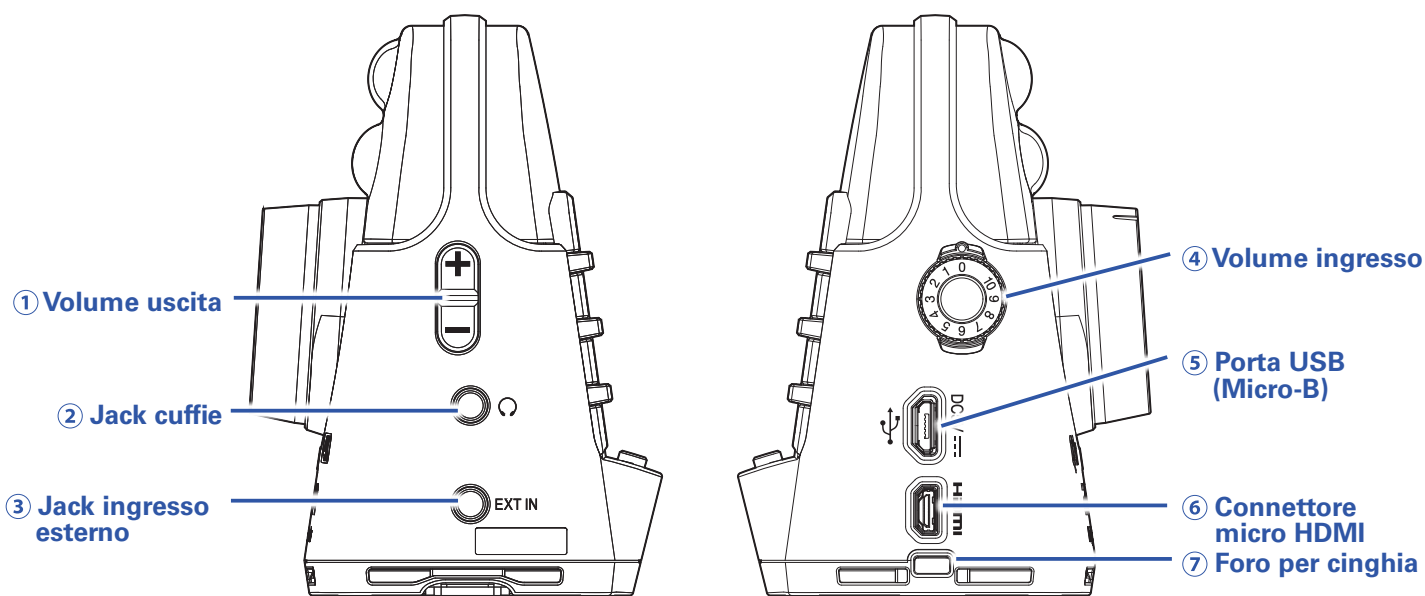

① **Controllo volume uscita**

Usatelo per regolare il volume in uscita.

② **Jack cuffie**

Invia in uscita il suono alle cuffie o al dispositivo collegato.

③ **Jack ingresso esterno**

Usatelo per inviare in ingresso suono da un dispositivo collegato.

④ **Manopola volume ingresso**

Usatela per regolare il livello di registrazione.

⑤ **Porta USB (Micro-B)**

Collegatela a un computer o dispositivo iOS per l'uso come web camera, lettore di card o microfono USB.

Si può collegare qui anche l'adattatore AC dedicato (ZOOM AD-17) per usare l'alimentazione AC.

⑥ **Connettore micro HDMI**

Può inviare in uscita video e audio a una TV compatibile HDMI o ad altro dispositivo.

⑦ **Foro per cinghia**

Si può applicare qui una cinghia per evitare che l'unità cada.

Agganciare l'accluso cappuccio per lente può aiutare a evitare di perderla.

■ Lato inferiore

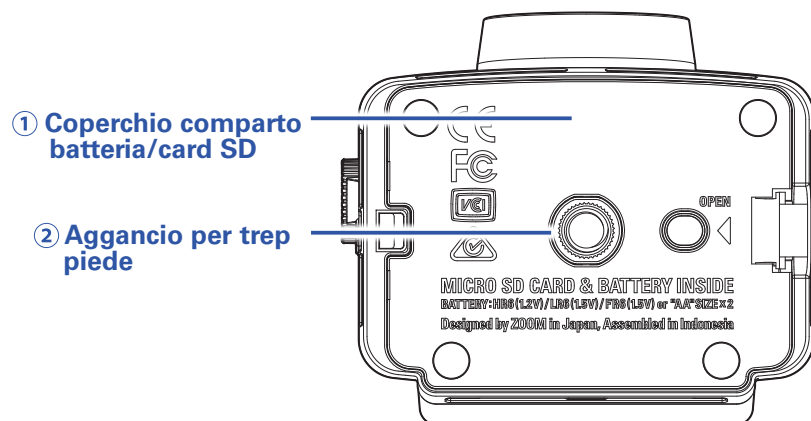

① Coperchio comparto batteria/card SD

Rimuovetelo per installare le batterie e le card microSD.

② Aggancio per treppiede

Usatelo per agganciare un treppiede (disponibile separatamente).

Preparativi

Alimentazione

Uso a batteria

1. Aprite il coperchio del comparto batterie/card.

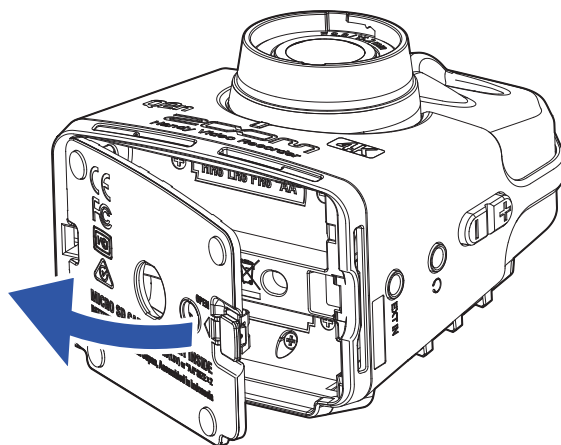

2. Installate le batterie.

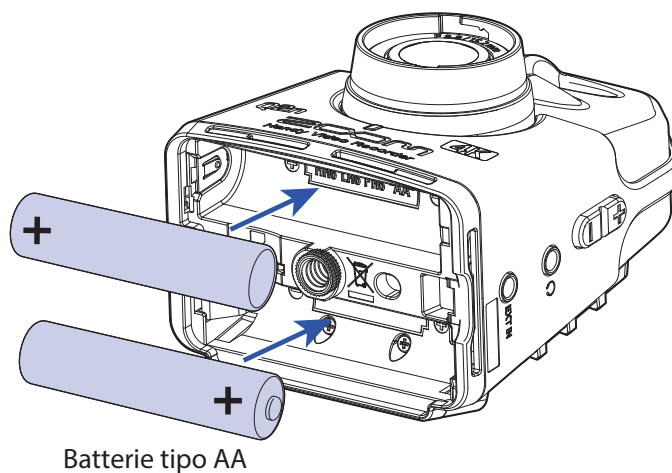

3. Chiudete il coperchio del comparto batterie/card.

NOTE

- Usate solo un tipo di batteria (alcalina, NIMH o litio) alla volta.
- Dopo aver installato le batterie, impostate il tipo corretto. (→ ["Impostare il tipo di batteria usato"](#) a pagina 41)

Uso con adattatore AC

1. Collegate il cavo di un adattatore AC AD-17 alla porta USB.

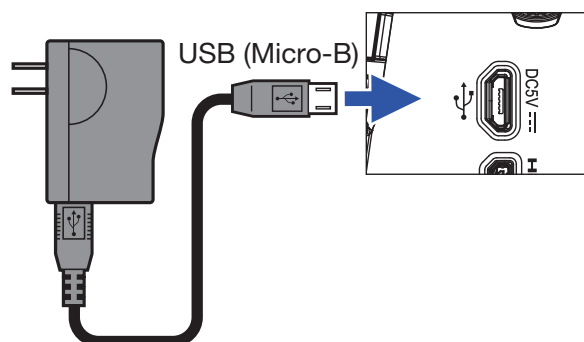

2. Collegate l'adattatore AC alla presa.

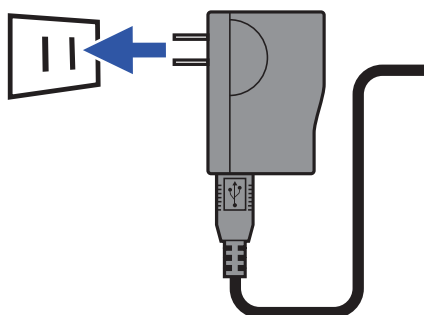

SUGGERIMENTI

Collegati a un computer, è possibile alimentare tramite USB.

Inserire card microSD

1. Aprite il coperchio del comparto batterie/card.

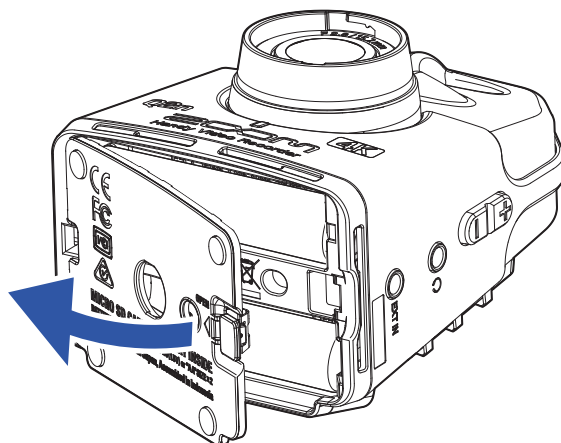

2. Inserite la card microSD nello slot.

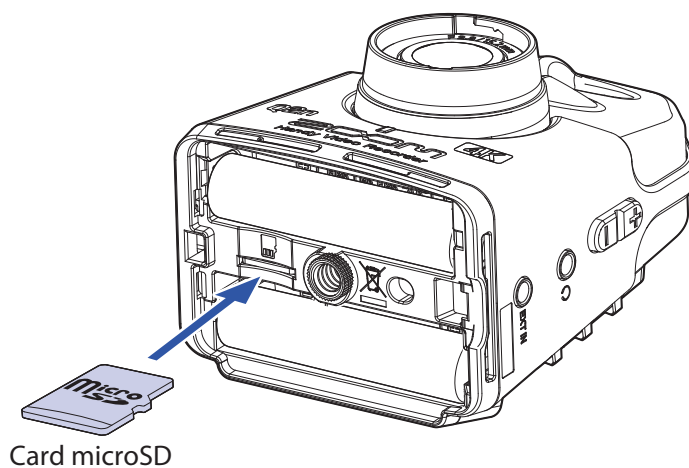

Per rimuovere una card microSD, spingetela ulteriormente nello slot e tiratela fuori.

3. Chiudete il coperchio del comparto batterie/card.

NOTE

- Accertatevi che l'unità sia spenta quando inserite o rimuovete una card microSD. Inserire o rimuovere una card mentre l'unità è accesa potrebbe provocare la perdita dei dati.
- Inserendo una card microSD, assicuratevi di inserirla correttamente, con il lato superiore verso l'alto, come indicato in figura.
- Acquistando una nuova card microSD, formattatela sempre con **Q2n-4K** per ottimizzarne la performance. Per formattare una card microSD, vd. ["Formattare card microSD" a pagina 53.](#)
- Usate card microSD Class 10 o superiori.
Registando in 4K, usate card microSD UHS Speed Class 3 o superiori.

Accendere/spegnere

Accendere

1. Tenete premuto  .

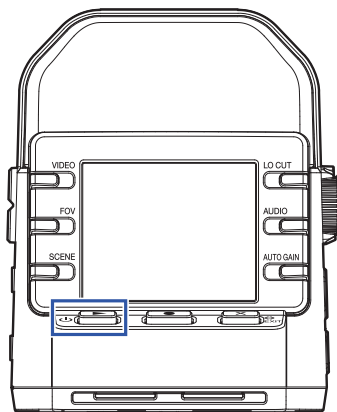

Completato l'avvio, il LED REC posto sul lato frontale si accende in verde e appare sul display la schermata di registrazione.

SUGGERIMENTI

Per spegnere l'unità, tenete premuto   finché non appare "Arrivederci!" sul display.

Set-up alla prima accensione

Alla prima accensione di **Q2n-4K**, è necessario impostare la lingua del display e data e ora.

SUGGERIMENTI

Le impostazioni della lingua del display e data e ora possono essere cambiate in seguito sulla schermata d'impostazioni. (→ ["Impostare la lingua visualizzata" a pagina 52](#), ["Impostare data e ora" a pagina 47](#))

Impostare la lingua visualizzata

1. Usate < e > per selezionare la lingua visualizzata.



2. Premete  per confermare.

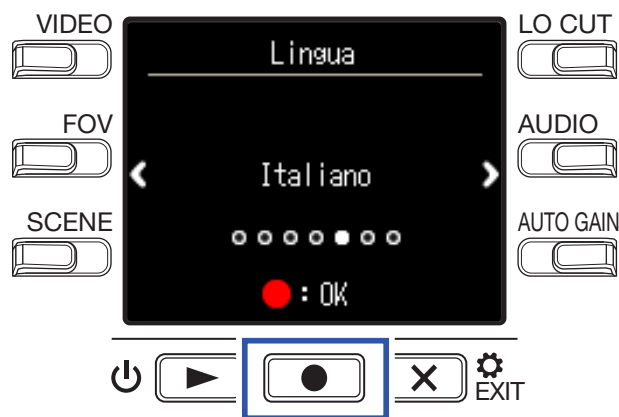

Impostare data e ora

1. Premete il pulsante relativo alla voce da impostare.



2. Premete  per confermare.



NOTE

- Se l'unità non è alimentata da un adattatore AC o da batterie per un lungo periodo, l'impostazione di data e ora sarà resettata.
- Se appare la schermata d'impostazione di data e ora all'avvio, impostatele ancora.

Registrazione

Veduta d'insieme della schermata di registrazione

La schermata di registrazione si apre all'accensione dell'unità.



SUGGERIMENTI

Se l'unità è accesa mentre si è collegati a un computer, si apre la schermata di selezione della funzione USB. (→ ["Accendere l'unità quando si è collegati a un computer" a pagina 37](#))

Eseguire impostazioni relative alla registrazione video

Usate i pulsanti posti sui lati del display per cambiare impostazione.



Impostare la qualità video

E' possibile impostare la qualità video (risoluzione) e il frame rate al secondo.

1. Premete  sulla schermata di registrazione per impostare la qualità video.



| Impostazione | Risoluzione | Frame/secondo | Spiegazione | Dim.File |
|-----------------------|-------------|---------------|--|--------------|
| 4K-30 VIDEO | 3840x2160 | 30 | Registra video in 4K. Usate questa impostazione se la qualità video è la priorità. | Grande ↑ |
| 4K-24 CINEMA | 3840x2160 | 24 | Registra video in 4K. Registra col frame rate usato per i film. Ottima per registrare film e video musicali. | |
| 1080-60 SMOOTH | 1920x1080 | 60 | Usatela per registrare soggetti in movimento rapido. | |
| 1080-30 VIDEO | 1920x1080 | 30 | Adatta a tutti i tipi di registrazione video. | |
| 1080-24 CINEMA | 1920x1080 | 24 | Registra col frame rate usato per i film. Ottima per registrare film e video musicali. | |
| 720-30 VIDEO | 1280x720 | 30 | Ottima per bilanciare il tempo di registrazione e la qualità video. | ↓ Piccolo |
| CAMERA OFF | – | – | Usatela per registrare solo audio. | |

SUGGERIMENTI

Anche il frame rate standard è impostabile in base al formato video della zona. (→ ["Impostare il frame rate standard" a pagina 51](#))

Impostare il campo visivo

Imposta il campo visivo (FOV) dei video.

1. Premete  sulla schermata di registrazione per impostare il campo visivo.



| Impostazione | Spiegazione | Correzione distorsione |
|--------------|----------------------------|------------------------|
| WIDE | Allarga il campo visivo. | — |
| . | ↑ | ✓ |
| 0 | ↕ | ✓ |
| . | ↓ | ✓ |
| TELE | Restringe il campo visivo. | ✓ |

Impostare il tipo di scena

Determina le impostazioni della fotocamera in base alle condizioni di registrazione (scene).

1. Premete  sulla schermata di registrazione per impostare il tipo di scena.



| Impostazione | Spiegazione |
|----------------------|--|
| AUTO | Le impostazioni variano in base alle condizioni di registrazione. |
| OUTDOOR | Le impostazioni sono ottimizzate per la registrazione in esterni. |
| SUNSET | Le impostazioni sono ottimizzate per scene al tramonto. |
| NIGHT | Sono eseguite delle regolazioni per situazioni notturne o buie. |
| CONCERT LIGHT | Impostazioni adatte alle luci di concerti, molto luminose e che variano drasticamente. |
| JAZZ CLUB | Impostazioni adatte a club jazz o situazioni simili. |
| DANCE CLUB | Impostazioni adatte a discoteche e a cambi di luce drastici. |
| MONOCHROME | La registrazione è processata per assomigliare ai film in bianco e nero. |
| SEPIA | La registrazione è processata per avere un tono seppia. |
| FILM | La registrazione è processata per essere simile a un film. |
| X-PROCESS | E' applicato un effetto di processamento incrociato. |
| FLAT | Ottima per adattarsi al colore di altre fotocamere in fase di post-processamento. |

Impostare la riduzione del rumore delle basse frequenze

Il filtro low-cut può essere impostato per ridurre il suono del vento, pop vocali e altro rumore.

1. Premete  sulla schermata di registrazione per impostare la riduzione del rumore delle basse frequenze.



| Impostazione | Spiegazione |
|---------------|---|
| OFF | La riduzione del rumore delle basse frequenze è disabilitata. |
| 80 Hz | |
| 120 Hz | Impostano la frequenza di taglio. |
| 160 Hz | |

NOTE

Più è alta la frequenza di taglio, più forte sarà l'effetto della riduzione del rumore delle basse frequenze. Poiché, però, questa impostazione influisce anche sui suoni delle basse frequenze, controllate l'effetto mentre eseguite questa impostazione.

Impostare la qualità audio

Imposta la frequenza di campionamento (kHz) e il bit rate.

1. Premete  sulla schermata di registrazione per impostare la qualità audio.



| Impostazione | Spiegazione | Qualità audio | Dim. file |
|------------------------|--|---------------|-----------|
| 44.1 kHz/16-bit | Più alti sono la frequenza di campionamento (kHz) e il bit rate, migliore sarà la qualità audio. | ↑ Bassa | ↑ Piccolo |
| 48 kHz/24-bit | | | |
| 96 kHz/24-bit | | ↓ Alta | ↓ Grande |

Regolare i livelli di registrazione

Regolare i livelli manualmente

1. Ruotate  per regolare il livello di registrazione.

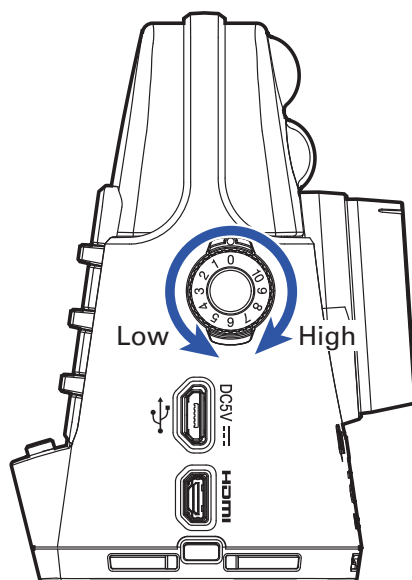

Regolate in modo che gli indicatori di livello siano attorno a -12 dB coi suoni più forti.



NOTE

- Gli indicatori di picco si accendono e il LED REC posto sul lato frontale lampeggia quando entrano suoni forti.
- Registrare quando gli indicatori sono accesi potrebbe provocare la distorsione del suono. Abbassate il volume in ingresso per evitare ciò.
- Se il suono distorce anche abbassando il volume in ingresso, provate a cambiare la posizione dei microfoni e a regolare i livelli in uscita dei dispositivi collegati.

SUGGERIMENTI

Per azzerare gli indicatori di picco, premete una volta  per aprire la schermata d'impostazioni.

Usare la regolazione automatica del livello

Il livello di registrazione può essere regolato automaticamente in base alle condizioni d'uso.

1. Premete  sulla schermata di registrazione per impostare la regolazione automatica del gain.



| Impostazione | Spiegazione |
|----------------|---|
| OFF | Disabilita la regolazione automatica del livello. Regolate il livello di registrazione manualmente. |
| CONCERT | Adatta alla regolazione di esecuzioni di gruppi, concerti e altre situazioni con suoni forti. |
| SOLO | Usatela per esecuzioni con assoli e altri suoni delicati. |
| MEETING | Usatelo per meeting e registrazioni di campo. |

NOTE

Quando si usa la regolazione automatica del gain, non si possono eseguire regolazioni manuali con



Registrazione

■ Registrare video

1. Premete .



Si avvia la registrazione del video.

2. Premete ancora  per fermare la registrazione del video.

NOTE

- La funzione di risparmio energetico farà affievolire la schermata durante la registrazione. (→ [“Impostare il tempo della retroilluminazione del display” a pagina 43](#))
- Durante la registrazione video, il LED REC posto sul lato frontale sarà rosso.
- Se la temperatura interna di **Q2n-4K** si alza durante l'uso, appare un messaggio e l'unità si spegnerà automaticamente. Aspettate che la temperatura cali prima di riutilizzare l'unità.
- Collegando una TV compatibile HDMI o altro dispositivo, potete monitorare il video e l'audio durante la registrazione. (→ [“Usare una TV compatibile HDMI” a pagina 30](#))
- La risoluzione massima dell'uscita HDMI è 1920x1080 in registrazione.
- Registrando video, collegare o scollegare il cavo HDMI provocherà l'arresto della registrazione audio e video.

SUGGERIMENTI

Registrando per lunghi periodi di tempo con una card microSDHC, i file in registrazione saranno divisi dopo 4 GB. Usando una card microSDXC, la registrazione continuerà in un file unico anche se il file supera 4 GB.

Collegare in ingresso dispositivi esterni

Potete catturare l'audio con un microfono esterno o un dispositivo audio mentre registrate audio o video.

1. Collegate il microfono esterno o il dispositivo audio al jack ingresso esterno.

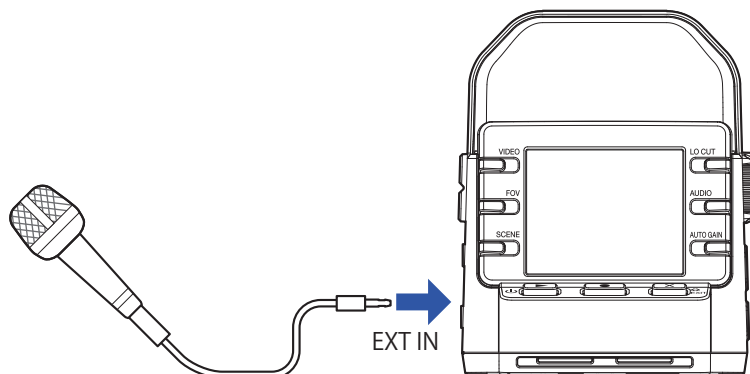

NOTE

I microfoni incorporati sono disabilitati quando è collegato un dispositivo esterno al jack ingresso esterno.

SUGGERIMENTI

- Questo jack può fornire alimentazione plug-in ai microfoni che la usano. (→ [“Usare microfoni che supportano alimentazione plug-in” a pagina 50](#))



Eseguire le registrazioni

Veduta d'insieme della schermata di riproduzione

Dalla schermata di registrazione, premete  per aprire la schermata di riproduzione.



Eeguire le registrazioni



1. Premete   sulla schermata di registrazione.



Si avvia la riproduzione dell'ultimo file registrato o di quello eseguito più di recente.

NOTE





•Q2n-4K può eseguire solo i video che ha registrato.

2. Premete   per fermare la riproduzione e riaprire la schermata di registrazione.



Operazioni di riproduzione

Sono possibili le seguenti operazioni durante la riproduzione.

Cambiare la posizione di riproduzione

| | |
|-------------------|---|
| Pausa/riprendere | Premete   |
| Ricerca in avanti | Tenete premuto  |
| Ricerca indietro | Tenete premuto  |

Selezionare file

| | |
|----------------------------|---|
| Passare al file successivo | Premete  |
| Passare al file precedente | Premete  |

Eeguire file in continuo

La riproduzione può essere impostata in modo che, alla fine della riproduzione di un file, quello successivo sia riprodotto senza interruzioni. (→ [“Abilitare la riproduzione in continuo” a pagina 49](#))

Regolare il volume in uscita

1. Usate  per regolare il volume.

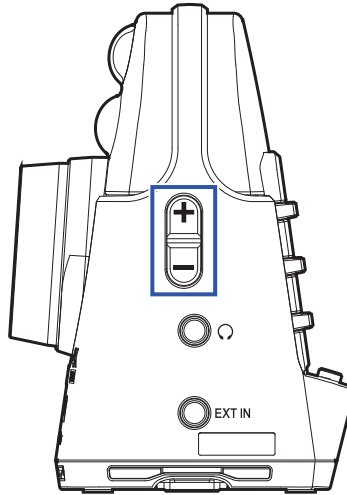

SUGGERIMENTI

- Il volume può essere impostato separatamente per diffusori e cuffie.
- Il volume è impostabile da 0 a 30.

Uscita cuffie/linea

Potete ascoltare l'audio in cuffia o con un ampli esterno.

1. Collegate le cuffie o il dispositivo audio al jack cuffie usando un cavo stereo mini jack.

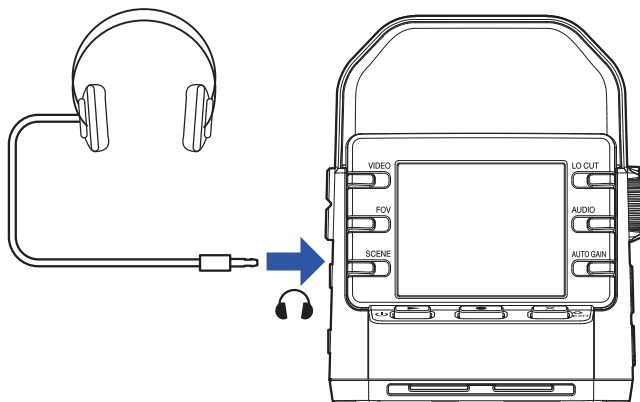

SUGGERIMENTI



Quando è aperta la schermata di registrazione, potete monitorare il suono in ingresso.

Usare una TV compatibile HDMI

Usate un cavo HDMI per collegarvi a una TV compatibile HDMI per vedere le registrazioni video eseguite da **Q2n-4K**.

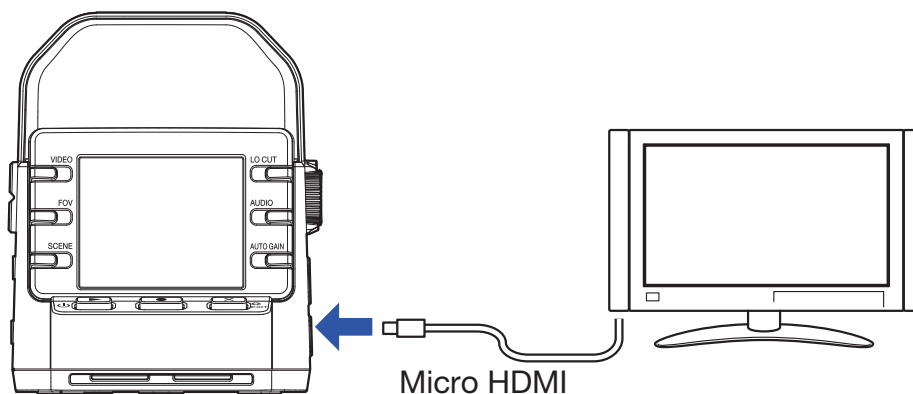
1. Collegate un cavo HDMI (non incluso) al connettore Micro HDMI.



2. Premete   per eseguire video e audio.



Il display del registratore si spegne e il file registrato sarà eseguito sulla TV.

SUGGERIMENTI

Il registratore può essere usato mentre invia dati in uscita alla TV. (→ [“Operazioni di riproduzione” a pagina 27](#))

NOTE

- Usando l'uscita TV, le informazioni del file non possono essere visualizzate e i file non possono essere cancellati.
- Alcune TV non supportano alcuni formati audio, per cui la corretta riproduzione potrebbe non essere sempre possibile.

Gestire i file

Controllare le informazioni del file

Potete visualizzare le informazioni relative al file attualmente in riproduzione.

1. Premete  sulla schermata di riproduzione.



Mostra l'informazione relativa al file attualmente in riproduzione.

Si possono verificare le informazioni relative a durata, dimensione, data, ora, video e audio.

2. Premete .

Si riapre la schermata di riproduzione.

Cancellare i file

Potete cancellare i file non necessari.

1. Premete  sulla schermata di riproduzione.



Si apre la schermata di cancellazione.

2. Premete  per selezionare un file.



Appare un segno di spunta nel box in alto a sinistra dell'immagine del file.

SUGGERIMENTI

Potete usare < e > per cambiare i file e aggiungere segni di spunta a più file.

3. Premete .



Si apre una schermata di conferma della cancellazione.

4. Premete  per selezionare **SI** ●.



I file contrassegnati saranno eliminati.

Per annullare la cancellazione, premete  per selezionare **NO** x.

Usare le funzioni USB

Collegarsi a computer e dispositivi iOS

Usate un cavo USB per collegarvi a un computer o a un dispositivo iOS e usare il registratore come web camera, lettore di card o microfono USB.

1. Premete  sulla schermata di registrazione.



Si apre la schermata d'impostazioni.

2. Premete →.





Si apre la schermata d'impostazioni della connessione USB.

3. Premete il pulsante relativo alla funzione da usare.



| Funzione | Spiegazione |
|----------------------------|--|
| WEB Camera | Uso come web camera con un computer (→ “Uso come web camera” a pagina 38) |
| Card Reader | Uso come lettore di card SD con un computer (→ “Uso come lettore di card” a pagina 39) |
| Card reader per iOS | Uso come lettore di card SD con un dispositivo iOS (→ “Uso come lettore di card” a pagina 39) |
| USB Mic | Uso come microfono USB con un computer (→ “Uso come microfono USB” a pagina 40) |
| USB Mic per iOS | Uso come microfono USB con un dispositivo iOS (→ “Uso come microfono USB” a pagina 40) |

4. Premete  sulla schermata di conferma per selezionare **SI** .



Si attiva la funzione selezionata.

5. Usate un cavo USB per collegarvi a un computer o dispositivo iOS.

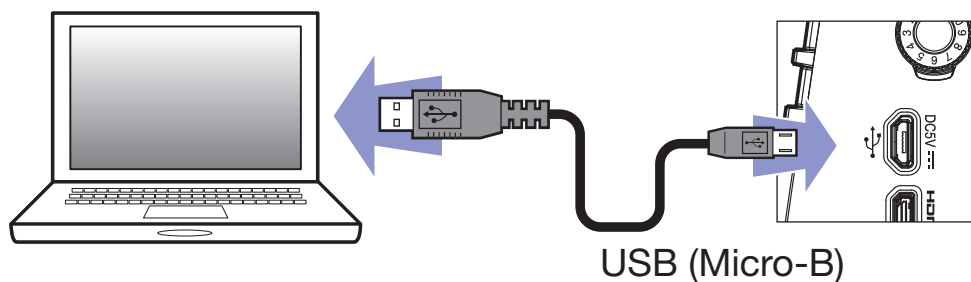

NOTE

Usate un cavo USB che supporti il trasferimento dei dati.

6. Per terminare, premete  su qualsiasi schermata di funzione.

7. Premete  sulla schermata di conferma per selezionare **SI** ●.

Si riapre la schermata di registrazione.

NOTE

- Collegati a un computer, l'alimentazione può essere fornita tramite USB.
- Collegati a un dispositivo iOS, usate le batterie perché non è possibile fornire alimentazione tramite USB.
- Potete vedere un elenco di dispositivi iOS che possono lavorare con questa unità sul sito zoomcorp.com.
- E' necessario un iPad Camera Connection Kit o Lightning to USB Camera Adapter (non inclusi) per collegare un dispositivo iOS.

Accendere l'unità quando si è collegati a un computer

Se **Q2n-4K** è acceso mentre è collegato a un computer, si apre la schermata di selezione della funzione USB.

1. Usate < e > per selezionare la funzione da usare.

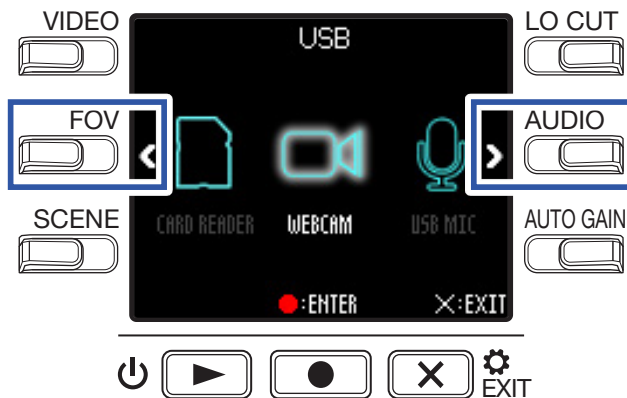

2. Premete  per confermare.

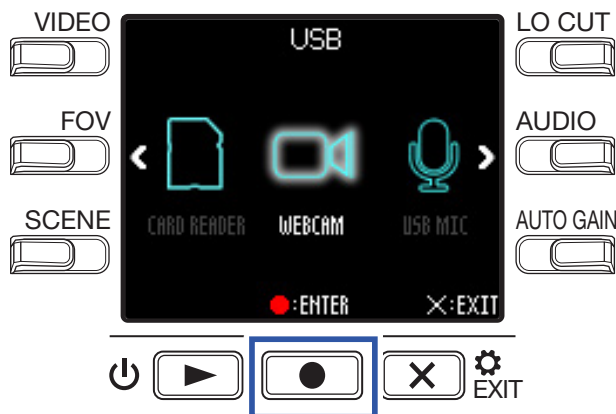

3. Premete  sulla schermata di conferma per selezionare **SI** ●.
Si attiva la modalità selezionata.

Premete   EXIT per aprire la schermata di registrazione.

Uso come web camera

Q2n-4K può essere usato come web camera per inviare audio e video a un computer.

1. Collegate **Q2n-4K** al computer.
(→ [“Collegarsi a computer e dispositivi iOS” a pagina 34](#))

NOTE

L'uso come web camera non è possibile con un dispositivo iOS.

2. Lanciate un'applicazione che utilizzi una videocamera sul computer, e selezionate **Q2n-4K**.

NOTE

- Il registratore può trasmettere contemporaneamente video e audio con risoluzioni fino a 720 p HD e 48 kHz/16-bit a un computer.
- **Q2n-4K** non può inviare in uscita i segnali di riproduzione del computer.

SUGGERIMENTI

Fate riferimento al manuale dell'applicazione in uso per le procedure necessarie a selezionare **Q2n-4K**.

3. Per terminare la connessione, seguite le procedure corrette per scollegarvi dal computer.

Compensare ritardi tra video e audio

Se si verifica una discrepanza di tempo tra video e audio usando il registratore come web camera, potete impostare un tempo di delay audio in modo che questo coincida col tempo del video.

1. Durante l'uso come web camera, premete **DELAY**.



Premete ancora **DELAY** ripetutamente per allungare il tempo di delay audio.

| Impostazione | Spiegazione |
|--------------|--|
| 0.0 F | Il tempo di delay può essere impostato a intervalli di 0.5 F. (1 F corrisponde a 33 msec.) |
| ↓ | |
| 10.0 F | Il tempo massimo di delay è 10.0 F (330 msec). |



Uso come lettore di card

Q2n-4K può essere usato come lettore di card per leggere e scrivere dati da computer e dispositivi iOS.

- 1.** Collegate **Q2n-4K** a un computer o dispositivo iOS.
(→ [“Collegarsi a computer e dispositivi iOS” a pagina 34](#))
- 2.** Aprite una schermata di gestione file su computer o dispositivo iOS e visualizzate i contenuti della card microSD in **Q2n-4K**.
- 3.** Lavorate coi file sulla card microSD.
- 4.** Per terminare la connessione, eseguite le necessarie procedure su computer o dispositivo iOS.

SUGGERIMENTI

Fate riferimento al manuale del computer o del dispositivo iOS in uso per le dettagliate procedure operative.

- 5.** Premete  **EXIT**.
- 6.** Premete  sulla schermata di conferma per selezionare **SI** ●.
Si riapre la schermata di registrazione.

Uso come microfono USB

Q2n-4K può essere usato come microfono USB per inviare audio a un computer o dispositivo iOS.

1. Collegare **Q2n-4K** a un computer o dispositivo iOS.
(→ [“Collegarsi a computer e dispositivi iOS” a pagina 34](#))
2. Lanciate un'applicazione che utilizzi un microfono su computer o dispositivo iOS, e selezionate **Q2n-4K**.

SUGGERIMENTI

Fate riferimento al manuale dell'applicazione in uso per le procedure necessarie a selezionare **Q2n-4K**.

3. Per terminare la connessione, eseguite le necessarie procedure per scollegarvi dal computer o dispositivo iOS.

Abilitare il monitoraggio diretto

Il suono in ingresso può essere monitorato direttamente durante l'uso come microfono USB.

1. Durante l'uso come microfono USB, premete **DIRECT MNTR**.



Attiva/disattiva il monitoraggio diretto.

Impostazioni delle batterie

Impostare il tipo di batteria usato

Impostate il tipo di batteria usato in modo che la carica residua sia visualizzata accuratamente.

1. Premete  sulla schermata di registrazione.



Si apre la schermata d'impostazioni.

2. Premete → tre volte per cambiare schermata d'impostazioni.



3. Premete **Tipo batt.** per impostare il tipo di batteria usato.



Le opzioni sono **Alcalina**, **Ni-MH** e **Litio**.

4. Premete .

Si riapre la schermata di registrazione.

Abilitare il risparmio energetico

Impostare il tempo della retroilluminazione del display

Si può economizzare energia accorciando il tempo di accensione della retroilluminazione.

1. Premete  sulla schermata di registrazione.



Si apre la schermata d'impostazioni.

2. Premete → tre volte per cambiare schermata d'impostazioni.



3. Premete **Risparmio en.**, e impostate il tempo impiegato dalla retroilluminazione per affievolirsi.



| Impostazione | Spiegazione |
|--------------|---|
| Off | La retroilluminazione sta sempre accesa. |
| 1 min | La retroilluminazione si affievolisce se non vi sono operazioni per 1 minuto. |
| 3 min | La retroilluminazione si affievolisce se non vi sono operazioni per 3 minuti. |
| 5 min | La retroilluminazione si affievolisce se non vi sono operazioni per 5 minuti. |

4. Premete  .

Si riapre la schermata di registrazione.

Impostare la funzione di spegnimento automatico

Impostatela per spegnere automaticamente l'unità se non in uso per un determinato lasso di tempo, quando si opera a batterie.

NOTE

Questa funzione è disabilitata durante la registrazione e riproduzione, così come anche quando l'unità è alimentata tramite la porta USB.

1. Premete  sulla schermata di registrazione.



Si apre la schermata d'impostazioni.

2. Premete → tre volte per cambiare schermata d'impostazioni.



3. Premete **Spegn. Autom.**, e impostate il tempo necessario allo spegnimento.



| Impostazione | Spiegazione |
|--------------|---|
| Off | La funzione di spegnimento automatico è disabilitata. |
| 1 min | L'unità si spegne automaticamente dopo 1 minuto dall'ultima operazione. |
| 3 min | L'unità si spegne automaticamente dopo 3 minuti dall'ultima operazione. |
| 5 min | L'unità si spegne automaticamente dopo 5 minuti dall'ultima operazione. |

4. Premete  **EXIT**.

Si riapre la schermata di registrazione.

Impostare data e ora

Se sono impostate data e ora, il registratore può aggiungere data e ora di registrazione al file.

1. Premete  sulla schermata di registrazione.



Si apre la schermata d'impostazioni.

2. Premete → due volte per cambiare la schermata d'impostazioni.



Si apre la schermata d'impostazioni di data e ora.

3. Premete il pulsante relativo alla voce da impostare.



4. Premete .

Si riapre la schermata di registrazione.

Impostare il volume del suono operativo

Impostate il volume del suono operativo di **Q2n-4K**.



1. Premete  sulla schermata di registrazione.



Si apre la schermata d'impostazioni.

2. Premete **Beep**, e impostate il volume.



| Impostazione | Spiegazione |
|---|-----------------------------------|
|  | Nessun suono operativo. |
|  | Suono operativo con volume basso. |
|  | Suono operativo con volume alto. |

3. Premete .

Si riapre la schermata di registrazione.

Abilitare la riproduzione in continuo

La riproduzione può essere impostata in modo che terminata l'esecuzione di un file, quello successivo sia eseguito senza interruzioni.

1. Premete  sulla schermata di registrazione.



Si apre la schermata d'impostazioni.

2. Premete **Mod. esecuz.**, e impostate se abilitare la riproduzione in continuo.



| Impostazione | Spiegazione |
|---------------------|---|
| Esegue uno | La riproduzione si ferma terminata l'esecuzione di un file. |
| Esegue tutti | Terminata l'esecuzione di un file, il successivo sarà eseguito senza interruzioni. I file saranno riprodotti in ordine in base ai tempi di registrazione. la riproduzione si ferma dopo che il file più recente è stato eseguito. |

3. Premete .

Si riapre la schermata di registrazione.

Usare microfoni che supportano alimentazione plug-in

Abilitate l'alimentazione plug-in da **Q2n-4K** per i microfoni che la supportano.

1. Premete  sulla schermata di registrazione.



Si apre la schermata d'impostazioni.

2. Premete **Alim. Plug-in** e impostatela su **On**.



3. Premete .

Si riapre la schermata di registrazione.

Impostare il frame rate standard

Imposta il frame rate standard usato in base al formato video della zona.

1. Premete  sulla schermata di registrazione.



Si apre la schermata d'impostazione.

2. Premete **NTSC/PAL** per impostare il frame rate standard.

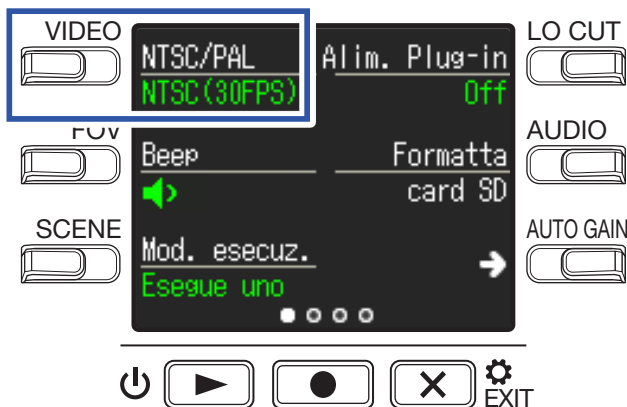

| Impostazione | Spiegazione |
|----------------------|--|
| NTSC (30 FPS) | Viene usato il frame rate standard per il formato NTSC per registrare. |
| PAL (25 FPS) | Viene usato il frame rate standard per il formato PAL per registrare. Le opzioni d'impostazione VIDEO passano a 4K-25 VIDEO , 1080-50 SMOOTH , 1080-25 VIDEO e 720-25 VIDEO . |

3. Premete .

Si riapre la schermata di registrazione.

Impostare la lingua visualizzata

Impostate la lingua da visualizzare sul display.

1. Premete  sulla schermata di registrazione.



Si apre la schermata d'impostazioni.

2. Premete → tre volte per cambiare schermata d'impostazioni.



3. Premete **Lingua**.



Cambia la lingua visualizzata.

4. Premete .

Si riapre la schermata di registrazione.

Formattare card microSD

Per ottimizzare la performance della card microSD, usate **Q2n-4K** per formattarla.

1. Premete  sulla schermata di registrazione.



Si apre la schermata d'impostazioni.

2. Premete **Formatta card SD**.

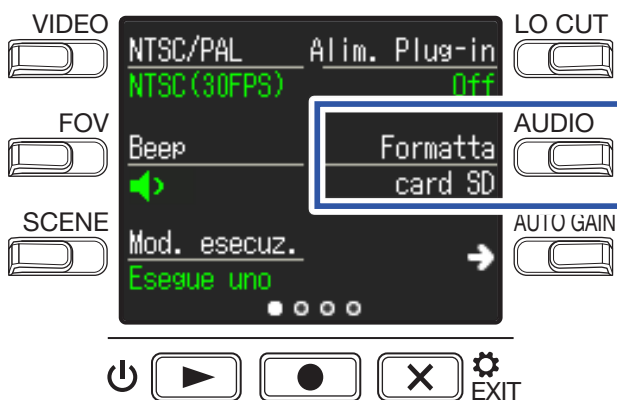

Si apre una schermata di conferma di formattazione.

3. Premete  per selezionare **SI**.

Inizia la formattazione della card microSD.

Appare "Fatto!" sul display quando la formattazione è completa.

NOTE

- Acquistando una nuova card microSD, formattatela sempre con **Q2n-4K**.
- Tutti i dati salvati in precedenza sulla card microSD saranno cancellati quando la si formatta.

Riportare alle impostazioni di default

Potete riportare tutte le impostazioni di **Q2n-4K** al default di fabbrica.

1. Premete  sulla schermata di registrazione.



Si apre la schermata d'impostazioni.

2. Premete → tre volte per cambiare schermata d'impostazioni.



3. Premete **Imposta Reset**.



Si apre una schermata di conferma del reset.

4. Premete  per selezionare **SI** ●.



Si avvia il reset di **Q2n-4K**.

Completato il reset, l'unità si spegne automaticamente.

Aggiornare il firmware

Il firmware di **Q2n-4K** può essere aggiornato e portato alla versione più recente.

1. Installate batterie nuove in **Q2n-4K** o collegate l'adattatore AC.

NOTE

Non è possibile eseguire un aggiornamento firmware se la carica residua delle batterie è bassa.

2. Copiate il file di aggiornamento firmware sulla directory principale della card microSD.
L'ultima versione firmware è scaricabile dal sito zoomcorp.com.

3. Inserite la card microSD nello slot.

4. Mentre premete , premete  per accendere l'unità.

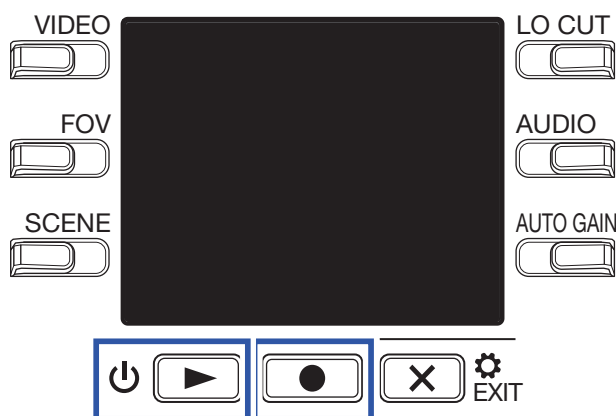

Si apre una schermata di conferma dell'aggiornamento.

5. Premete  per selezionare **SI** ●.

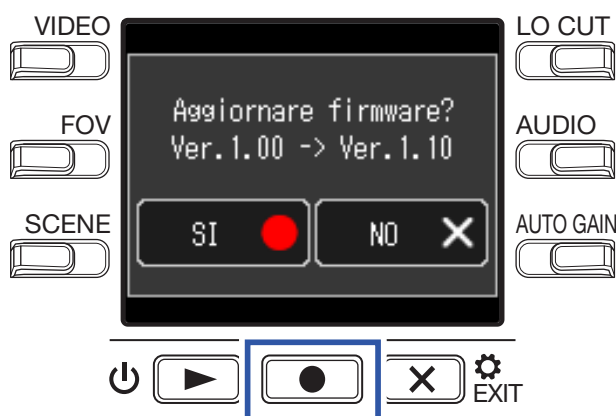

Si apre una schermata di conferma finale.

6. Premete  per selezionare **SI** ●.

Completato l'aggiornamento, appare una schermata di notifica.

NOTE



Non spegnete l'unità durante l'aggiornamento firmware.

7. Tenete premuto  per spegnere l'unità.

Reagire ai messaggi di allarme

Se appare uno dei messaggi di allarme elencati sotto, seguite le istruzioni per reagire.





■ Messaggi di allarme che appaiono all'avvio

| Messaggio | Spiegazione e reazione |
|---|--|
|  Data/ora resettate | Le impostazioni di data e ora sono state inizializzate. Resettate l'ora. (→ "Impostare date e ora" a pagina 15) |
|  Recupero file fallito | La registrazione dei dati non è stata completata con successo, l'unità ha cercato di recuperare i dati, ma non è riuscita. |



■ Messaggio di allarme che appare usando le batterie

| Messaggio | Spiegazione e reazione |
|---|---|
|  Batteria scarica! | La carica residua delle batterie è bassa. Sostituire le batterie con delle nuove. |

■ Messaggi di allarme che appaiono quando è aperta la schermata di registrazione

| Messaggio | Spiegazione e reazione |
|---|--|
|  Nessuna card SD! | Nessuna card microSD è inserita. Inserite una card microSD. |
|  Card a bassa velocità! | La registrazione si è fermata perché la velocità di scrittura su microSD era insufficiente. Usate una card microSD formattata da Q2n-4K e adatta ad operare con l'unità. Controllate sul sito web di ZOOM l'elenco delle card che possono operare (zoomcorp.com). |
|  Card piena! | La card microSD è piena. Cancellate i dati non necessari o sostituirla con una nuova. |
|  Troppo caldo! Spegnimento | L'unità si spegnerà perché la temperatura all'interno di essa è troppo alta. Aspettate che la temperatura scenda prima di utilizzarla nuovamente. |

■ Messaggi di allarme che appaiono quando è aperta la schermata di riproduzione

| Messaggio | Spiegazione e reazione |
|--|--|
|  File non valido! | File non valido. I file non possono essere eseguiti se non sono stati creati da Q2n-4K oppure non sono validi perché la registrazione non si è fermata correttamente. |
|  Memoria piena | Il numero di file con il segno di spunta per la cancellazione ha superato il massimo (999). Riducete il numero dei segni di spunta. |
|  Sola lettura! | Il file è protetto e non può essere cancellato. Controllate le caratteristiche del file su un computer. |

Diagnostica

Se pensate che **Q2n-4K** operi in maniera non corretta, controllate prima quanto segue.

Problemi di registrazione/riproduzione

■ L'unità si scalda

- L'unità e la card microSD potrebbero scaldarsi, ma non si tratta di un malfunzionamento.

■ Nessun suono o suono molto basso

- Controllate le connessioni ai dispositivi collegati e le impostazioni di volume.
- Verificate che il volume in uscita non sia impostato troppo basso.

■ Il suono registrato non si sente o è molto basso

- Controllate l'impostazione del livello di registrazione. (→ [“Regolare i livelli di registrazione” a pagina 21](#))
- Se è collegato un lettore CD o altro dispositivo al jack ingresso, alzate il livello in uscita del dispositivo.

■ Non è possibile registrare audio/video

- Controllate il tempo residuo di registrazione sulla schermata di registrazione. (→ [“Veduta d'insieme della schermata di registrazione” a pagina 16](#))

■ Appare “Card a bassa velocità!” frequentemente/Fermare la registrazione richiede molto tempo

- Le card microSD si usurano. La velocità può diminuire dopo varie operazioni di scrittura e cancellazione.
- Formattare la card con **Q2n-4K** può migliorare la situazione. (→ [“Formattare card microSD” a pagina 53](#))
- Se formattare una card microSD non migliora la situazione, consigliamo di sostituire la card. Controllate sul sito web di ZOOM l'elenco delle card che possono operare (zoomcorp.com).

NOTE

Appartenere all'elenco delle card che possono operare non costituisce garanzia per la performance di registrazione di una specifica card.

L'elenco costituisce solo una guida per aiutare a trovare card adatte.

Specifiche tecniche

| | | | | |
|---|---|--|-------------------|-------------------|
| Sensore immagine | Sensore CMOS 1/2.3" 16 M-pixel | | | |
| Lente | F 2.8, 150° FOV | | | |
| Formato video | MPEG-4 AVC/H.264 (MOV) | | | |
| Risoluzioni video | 4K: 30 p, 25 p, 24 p 1080: 60 p, 50 p, 30 p, 25 p, 24 p 720: 30 p, 25 p | | | |
| Formati audio | WAV: 96 kHz/24-bit, 48 kHz/24-bit, 44.1 kHz/16-bit | | | |
| Funzioni audio | <ul style="list-style-type: none"> · LO CUT: OFF, 80 Hz, 120 Hz, 160 Hz · AUTO GAIN: OFF, CONCERT, SOLO, MEETING · DELAY: 0.0 F, 0.5 F–10.0 F (solo per uso come web camera) · DIRECT MONITOR ON/OFF (olo per uso come microfono USB) | | | |
| Funzioni immagine | <ul style="list-style-type: none"> · FOV: WIDE · 0 · TELE (5 step) · SCENE: AUTO, OUTDOOR, SUNSET, NIGHT, CONCERT LIGHT, JAZZ CLUB, DANCE CLUB, MONOCHROME, SEPIA, FILM, X-PROCESS, FLAT | | | |
| Display | LCD 1.77" full-color (160 × 128) | | | |
| Ingressi audio | Mic | Microfono stereo XY fisso a 120° Max. pressione sonora: 120 dBSPL Gain ingresso: -∞ db – +39 dB | | |
| | Line | Connettore ingresso: mini jack stereo (supporta alimentazione plug-in) Gain ingresso: -∞ dB – +39 dB Impedenza ingresso 2 kΩ o più Alimentazione plug-in (2.5 V) supportata | | |
| Connettore uscita | Mini jack stereo combinati cuffia/linea HDMI microType D | | | |
| Diffusore incorporato | Diffusore mono 300 mW 8 Ω | | | |
| Supporto registrazione | microSD / microSDHC / microSDXC (256 GB max.) | | | |
| USB | micro USB <ul style="list-style-type: none"> • Usate un cavo USB che supporti il trasferimento dei dati. L'alimentazione USB bus non è supportata. WEBCAM Classe: UVC 1.0 + UAC 1.0 Formati: 720 p WVGA video 48 kHz/16-bit audio LETTORE CARD Classe: USB Mass Storage USB MIC Classe: UAC 1.0 Formato: 44.1 kHz/16-bit Note: le funzioni di lettore di card e microfono USB supportano dispositivi iOS | | | |
| Alimentazione | 2 batterie tipo AA : alcaline LR6 (1.5 V), nickel metallo idruro HR6 (1.2 V) o litio FR6 (1.5 V) Adattatore AC (ZOOM AD-17): DC 5 V/1 A Note: alimentazione USB bus supportata | | | |
| Tempo stimato di registrazione in continuo usando le batterie | Risoluzione video | Alcaline LR6 (1.5 V) | Ni-MH HR6 (1.2 V) | Litio FR6 (1.5 V) |
| | 720/30 p | 2.0 ore | 3.0 ore | 6.0 ore |
| | 1080/30 p | 1.2 ore | 2.0 ore | 4.0 ore |
| | 4K/30 p | 0.5 ore | 1.0 ore | 2.0 ore |
| | Qualità audio: 48 kHz/24-bit <ul style="list-style-type: none"> • I valori sono approssimati. • I tempi di operatività in continuo sono stati determinati da test interni. Possono variare in base alle condizioni di utilizzo. | | | |
| Dimensioni esterne | Unità principale (dimensioni max.): 58.7 mm (D) × 68.5 mm (W) × 83.0 mm (H) | | | |
| Peso (inclusa batteria) | 170 g | | | |



4-4-3 Kanda-surugadai, Chiyoda-ku, Tokyo 101-0062 Japan
zoomcorp.com